

LINC-CUT® S 1530d

SISTEMA DE CORTE POR PLASMA CNC CON MESA ASPIRANTE



LINC-CUT® S 1530d

LINCOLN
ELECTRIC

LINCOLN®
ELECTRIC

www.lincolnelectric.com

MAYOR CAPACIDAD DE RESPUESTA Y CREATIVIDAD

LINC-CUT® S 1530d

SISTEMA PLUG & PLAY PARA EL CORTE POR PLASMA

- Sistema de corte completo con componentes de alta calidad de un solo proveedor
- 2 Años de garantía*
- Generador de plasma por aire comprimido
- Corte de acero al carbono, acero inoxidable y aluminio:
- Formato de chapa 1500 x 3000 mm
- Máquina compacta que optimiza el espacio
- Instalación rápida con una curva de aprendizaje mínima para los operarios
- Listo para funcionar en 4 horas después de la entrega e instalación
- Marcador neumático opcional

*Consulte las condiciones de aplicación de la carta de garantía automática en su sitio Lincoln Electric.

Aplicaciones

- Metalistas
- Carpintería metálica
- Pequeñas caldererías
- Cerrajería
- Creación de prototipos
- Educación y formación

Pantalla táctil de 20" con interfaz VMD que incluye: formas estándar, proceso de gestión con base de datos integrada y funciones manuales. Intuitiva y fácil de usar.

DIGIFILTER para la extracción y filtración de humos

Torcha de plasma con guiado lineal de corte y puntero láser de posicionamiento integrado

Sistema de guiado, piñón y cremallera de precisión

La mesa tiene compartimentos cada 600 mm que ayudan a ampliar la eficacia de la extracción de humos. Cada compartimento tiene cajas difusoras de aire:

- Para proteger los lados de la mesa del calentamiento
- Para proteger las trampillas de extracción de aire
- Para recoger las escorias o piezas

Junto con un DIGIFILTER 4CD, el conjunto permite una producción sin limitaciones.



TOMAHAWK® 1538
Equipo corte por plasma de 100 A

FLEXCUT® 125 CE
Equipo corte por plasma de 125 A

Equipo	Referencia	Área de corte (mm)	Peso max. chapa (kg)	Potencia	Dimensiones (mm)	Peso (kg)
LINC-CUT® S 1530d con Flexcut® 125	AS-CM-LCS1530DF125	1500x3000	1500	230V/4A 1Ph 50/60Hz HMI and CNC	2500x4000 x1355**	1800
LINC-CUT S 1530d con Tomahawk® 1538	AS-CM-LCS1530DTH80					

Nombre del producto	Presión de aire necesaria (Bares)	Caudal de aire (l/min)	Potencia	Salida Nominal	Tensión de salida (A)	Dimensiones (mm)	Peso (kg)	Torcha manual de plasma
FlexCut™125 CE	6,2 – 8,2	260	400V/40A 3Ph 50/60Hz	125A/175V @ 100%	20 – 125	526x311x648	53,5	No
Tomahawk® 1538	6,0 – 7,5	280	400V/23A 3Ph 50/60Hz	60A @ 100% 100A @ 40%	20 – 100	455x301x118	35	Sí***

**Agregue a estas dimensiones una zona de seguridad mínima de 800mm para las zonas de acceso del operario. Equipo colocado sobre losas de hormigón, grado de planitud de ± 10mm, desnivel 30mm (5mm/m max)

***Antorcha LC105M suministrada en el paquete con el kit de inicio de consumibles

RENDIMIENTO PRODUCTIVIDAD PRECISIÓN

CAPACIDAD DE PERFORACIÓN

Tomahawk® 1538 | Flexcut® 125
20 mm | 25 mm

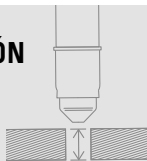

VELOCIDAD MÁXIMA DE CORTE (mm/min)

[Acero al Carbono]:



Espesor	Tomahawk® 1538	Flexcut® 125
6 mm	2300	3600
12 mm	1100	1900
25 mm	300	500

- **Excelente rendimiento de corte:**
 - Bajo ángulo de corte, corte muy suave con escasa rugosidad.
 - Corte y marcado por plasma
 - Gestión de la calidad, en particular para mejorar la rectitud de los orificios de los pernos.
- **Fácil de usar:**
 - Sólo necesita aire comprimido
 - Fácil y rápido de ajustar
- **Bajos costes operativos:**
 - Larga duración de los fungibles
 - Alta velocidad de corte
 - Cortes prácticamente libres de escoria que reducen la necesidad de acabado

ACCUMOVE

La tecnología de control de movimiento ACCUMOVE ofrece un control avanzado de la máquina y combina todas las funciones para simplificar su uso. Proporciona una mayor capacidad de procesamiento y sincronización de cada componente en la mesa. El control de altura, los motores y el proceso de corte se gestionan con un único sistema operativo, manteniendo todo el circuito de comunicación en una sola pantalla.

NUEVO DISEÑO VISUAL DE LA MÁQUINA (VMD)

VMD es la interfaz operario-máquina (HMI) de los controladores ACCUMOVE® y CNC. Su diseño fácil de usar y su atractiva disposición lo hacen sencillo para el aprendizaje. Se ha instalado un conjunto completo de nuevas funciones directamente en el controlador para simplificar el proceso de corte:

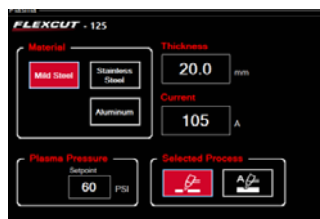

– Gestión del proceso: todos los parámetros se controlan desde la interfaz en función de la simple elección del material y el grosor, lo que simplifica la aplicación del corte por plasma. Varias funciones aumentan la productividad del ciclo y compensan automáticamente el desgaste de los consumibles.

- Alineación de chapas – simplifica la carga de material, especialmente cuando se trata de chapas más gruesas. Independientemente de la orientación de la chapa, el controlador ACCUMOVE ajusta la trayectoria en consecuencia.
- Modo de posicionamiento láser – simplifica el uso de la máquina para alinear las chapas, definir el punto de partida o en modo de prueba
- 36 formas estándar – vienen precargadas en el software e incluyen un conjunto de formas ajustables, desde un rectángulo básico hasta complejas bridas circulares.



DISEÑE, DIGITALICE, ANIDE E IMAGINE TODO LO QUE PUEDE CREAR...

La solución LINC-CUT® S se suministra con un paquete de software que debe instalarse en su ordenador para:

- Vectorizar sus dibujos
- Importación de formatos estándar .dxf, .dwg
- Dibujar las piezas según los planos
- Anidar y generar sus programas de máquina
- Anidamiento manual o automático

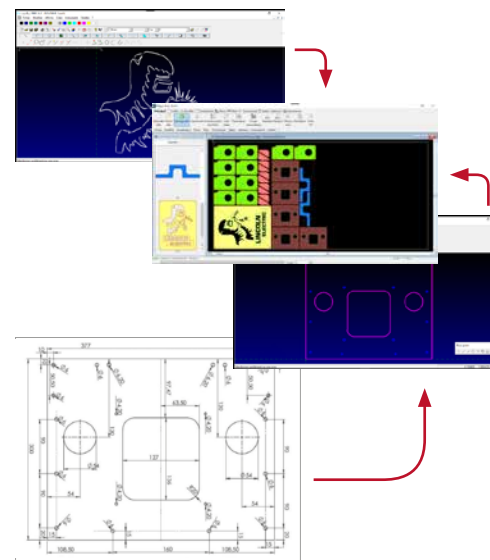

LINC-CUT® S 1530d

EQUIPO DE CORTE POR PLASMA “LLAVE EN MANO”

- **PRODUCTIVIDAD Y CREATIVIDAD**
 - Interfaz intuitivo
 - Paquete de Software incluido
- **FLEXIBILIDAD**
 - Formato de chapa 1500 x 3000 mm
 - Capacidad de corte de 0.8 to 25mm
- **SOPORTE**
 - 2 Años de garantía
 - Servicio local
- **SEGURIDAD**
 - Certificación según normativa EN ISO17916
 - Ergonomía adaptada

DIGIFILTER, UNIDAD COMPACTA PARA EL TRATAMIENTO DE LOS HUMOS

Asociado a la mesa de corte descendente, el DIGIFILTER proporciona un entorno de trabajo limpio y seguro que incluye:

- Parachispas
- 4 cartuchos con membrana de poliéster PTFE para una larga vida útil
- Contenedor para la recogida de polvo
- Interfaz de usuario para controlar el estado de los cartuchos y el contenedor de polvo, y ayudar en su mantenimiento
- Autolimpieza automática del cartucho
- Cartucho de filtración clase H13 conforme a la norma EN 1822 (eficacia del 99,9987%)

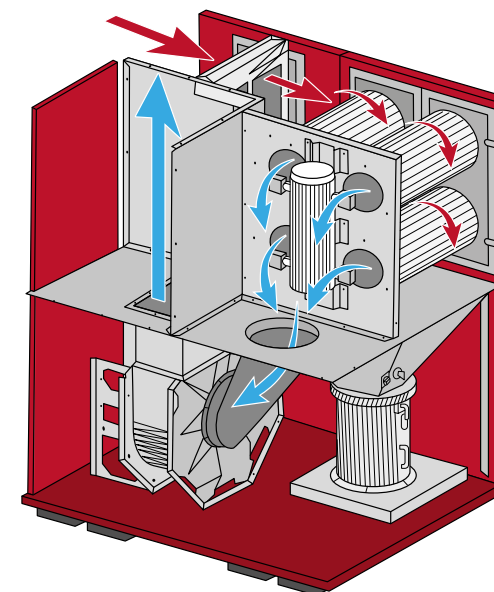

Nombre del producto	Referencia	Caudal nominal & presión	Cartuchos y superficie Total	Capacidad del tambor de polvo	Potencia	Dimensiones (mm)	Peso (kg)
DIGIFILTER 4CD	EM61000529	4000 m3/h 2400 Pa	4 60 m ²	1 x 40 liters	400V/7A 3Ph 50/60Hz	1800x1480 x2275*	1050
SUCTION DUCT KIT 10 m	EM61000530						

* Agregue a estas dimensiones una zona de seguridad mínima de 800mm para las zonas de acceso del operario.

POLÍTICA DE ASISTENCIA AL CLIENTE

En Lincoln Electric® nos dedicamos a la fabricación y la venta de equipos de soldadura y corte, así como de consumibles. Nuestro reto es satisfacer las necesidades de nuestros clientes y superar sus expectativas. En ocasiones, puede que los clientes se dirijan a Lincoln Electric para solicitar información o asesoramiento acerca del uso de los productos de nuestra marca. Nuestros empleados responderán esas consultas según su leal saber y entender, tomando como referencia la información proporcionada por los clientes y el conocimiento que puedan tener del proceso correspondiente. Sin embargo, nuestros empleados no están en posición de verificar la información proporcionada ni evaluar los requisitos técnicos asociados al proceso de soldadura en cuestión. Por consiguiente, Lincoln Electric no ofrece ningún tipo de garantía ni asume responsabilidad alguna en relación con dicha información o dicho asesoramiento. Asimismo, el hecho de proporcionar dicha información o dicho asesoramiento no conlleva, amplía ni altera ningún tipo de garantía en relación con nuestros productos. Toda garantía explícita o implícita que pudiera derivarse de la información o el asesoramiento, incluidas todas las garantías implícitas de comerciabilidad o adecuación para fines concretos de los clientes, queda excluida específicamente.

Lincoln Electric es un fabricante responsable, pero la elección y uso de cada producto vendido por Lincoln Electric depende únicamente del cliente y es responsabilidad exclusiva de este. Hay muchas variables que escapan al control de Lincoln Electric y que pueden afectar a los resultados obtenidos al aplicar métodos de fabricación y requisitos de servicio de diversa índole.

Sujeta a cambio. Esta información es precisa según nuestro leal saber y entender en el momento de la impresión. Visite www.lincolnelectric.eu para consultar información más actualizada.



www.lincolnelectric.eu

LINCOLN
ELECTRIC