

FILCORD i250 & i300

ΕΓΧΕΙΡΙΔΙΟ ΧΕΙΡΙΣΤΗ



GREEK



ΣΑΣ ΕΥΧΑΡΙΣΤΟΥΜΕ! Που επιλέξατε την ΠΟΙΟΤΗΤΑ των προϊόντων της Lincoln Electric.

- Ελέγξτε τη συσκευασία και τον εξοπλισμό για τυχόν ζημιές. Αιτήματα για υλικό που έχει υποστεί ζημιά κατά την αποστολή πρέπει να γνωστοποιούνται άμεσα στον αντιπρόσωπο.
- Για ευκολία χρήσης, καταχωρήστε τα δεδομένα αναγνώρισης προϊόντος στον παρακάτω πίνακα. Το όνομα μοντέλου, ο κωδικός και ο αριθμός σειράς βρίσκονται στην πινακίδα τεχνικών χαρακτηριστικών της συσκευής.

Όνομα μοντέλου:

.....

Κωδικός και αριθμός σειράς:

.....

Ημερομηνία και τοποθεσία αγοράς:

.....

μΕΛΛΗΝΙΚΑ ΕΥΡΕΤΗΡΙΟ

Τεχνικές προδιαγραφές	1
Πληροφορίες οικολογικού σχεδιασμού	3
Ηλεκτρομαγνητική συμβατότητα (ΗΜΣ).....	5
Ασφάλεια	6
Εισαγωγή.....	8
Οδηγίες για την εγκατάσταση και τον χειριστή.....	8
ΑΗΗΕ.....	18
Ανταλλακτικά	18
Τοποθεσία καταστημάτων εξουσιοδοτημένου σέρβις.....	18
Ηλεκτρικό διάγραμμα	18
Εξαρτήματα	19
Διάγραμμα διαστάσεων.....	20

Τεχνικές προδιαγραφές

ΟΝΟΜΑ		ΚΩΔΙΚΟΣ			
FILCORD i250		W100000315			
FILCORD i300		W100000316			
ΤΡΟΦΟΔΟΣΙΑ					
	Τάση εισόδου U_1	Κλάση ηλεκτρομαγνητικής συμβατότητας		Συχνότητα	
FILCORD i250	400 V \pm 10%, τριφασική	A		50/60Hz	
FILCORD i300					
	Διαδικασία	Ρεύμα εισόδου ονομαστικού κύκλου (40°C)	Αμπέρ εισόδου I_{1max}	Συντελεστής ισχύος	
FILCORD i250	GMAW/FCAW	12,8 kVA στο 35% κύκλου λειτουργίας	18,2 A	0,61	
	SMAW	14 kVA στο 35% κύκλου λειτουργίας	19,8 A	0,62	
FILCORD i300	GMAW/FCAW	15 kVA στο 35% κύκλου λειτουργίας	22,0 A	0,65	
	SMAW	14 kVA στο 35% κύκλου λειτουργίας	19,8 A	0,62	
ΟΝΟΜΑΣΤΙΚΗ ΕΞΟΔΟΣ					
	Διαδικασία	Τάση ανοιχτού κυκλώματος	Κύκλος λειτουργίας 40°C (με βάση περίοδο 10 λεπτών)	Ρεύμα εξόδου	Τάση εξόδου
FILCORD i250	GMAW	72 Vdc	35%	250A	26,5Vdc
			60%	230A	25,5Vdc
			100%	175A	22,8Vdc
	FCAW		35%	250A	26,5Vdc
			60%	230A	25,5Vdc
			100%	175A	22,8Vdc
	SMAW		35%	250A	30Vdc
			60%	190A	27,6Vdc
			100%	150A	26Vdc
FILCORD i300	GMAW	72 Vdc	35%	300 A	29 Vdc
			60%	230 A	25,5 Vdc
			100%	175 A	22,8 Vdc
	FCAW		35%	300 A	29 Vdc
			60%	230 A	25,5 Vdc
			100%	175 A	22,8 Vdc
	SMAW		35%	250 A	30 Vdc
			60%	190 A	27,6 Vdc
			100%	150 A	26 Vdc
ΕΥΡΟΣ ΡΕΥΜΑΤΟΣ ΣΥΓΚΟΛΛΗΣΗΣ					
	GMAW	FCAW	SMAW		
FILCORD i250	50A÷250A	50A÷250A	10A÷250A		
FILCORD i300	50A÷300A	50A÷300A	10A÷250A		

ΣΥΝΙΣΤΩΜΕΝΟ ΚΑΛΩΔΙΟ ΕΙΣΟΔΟΥ ΚΑΙ ΜΕΓΕΘΗ ΑΣΦΑΛΕΙΑΣ				
	Ασφάλεια τύπου gR ή ασφαλειοδιακόπτης τύπου D	Καλώδιο ρεύματος		
FILCORD i250	16 A, 400 V AC	4 αγωγών, 2,5mm ²		
FILCORD i300	16 A, 400 V AC	4 αγωγών, 2,5mm ²		
ΕΥΡΟΣ ΡΥΘΜΙΣΗΣ ΤΑΣΗΣ ΣΥΓΚΟΛΛΗΣΗΣ				
	GMAW	FCAW		
FILCORD i250	16,5 V ÷ 26,5 V	16,5 V ÷ 26,5 V		
FILCORD i300	16,5 V ÷ 29 V	16,5 V ÷ 29 V		
ΕΥΡΟΣ ΤΑΧΥΤΗΤΑΣ ΤΡΟΦΟΔΟΣΙΑΣ ΣΥΡΜΑΤΟΣ / ΔΙΑΜΕΤΡΟΣ ΣΥΡΜΑΤΟΣ				
	Εύρος ταχύτητας τροφοδοσίας σύρματος	Ράουλα οδηγού	Διάμετρος ράουλου οδηγού	
FILCORD i250	1,5 ÷ 18 m/min	4	Ø30	
FILCORD i300				
	Συμπαγή σύρματα	Σύρματα αλουμινίου	Σύρματα με πυρήνα	
FILCORD i250	0,6 ÷ 1,2 mm	1,0 ÷ 1,2 mm	0,8 ÷ 1,0 mm	
FILCORD i300				
ΔΙΑΣΤΑΣΗ				
	Βάρος	Ύψος	Πλάτος	Μήκος
FILCORD i250	50 kg	760 mm	395 mm	830 mm
FILCORD i300	50 kg			
ΑΛΛΑ				
	Βαθμός προστασίας	Μέγιστη πίεση αερίου	Υγρασία λειτουργίας (θ=20°C)	
FILCORD i250	IP23	0,5 MPa (5 bar)	≤ 90 %	
FILCORD i300				
	Θερμοκρασία λειτουργίας	Θερμοκρασία αποθήκευσης		
FILCORD i250	από -10°C έως +40°C	από -25°C έως 55°C		
FILCORD i300				

Πληροφορίες οικολογικού σχεδιασμού

Ο εξοπλισμός έχει σχεδιαστεί ώστε να συμμορφώνεται με την Οδηγία 2009/125/EK και τον Κανονισμό 2019/1784/EE.

Αποδοτικότητα και κατανάλωση ενέργειας σε κατάσταση αναμονής:

Κωδικός	Όνομα	Αποδοτικότητα κατά τη μέγιστη κατανάλωση ενέργειας / κατανάλωση ενέργειας σε κατάσταση αναμονής	Ισοδύναμο μοντέλο
W100000315	FILCORD i250	86% / 23W	Δεν υπάρχει ισοδύναμο μοντέλο
W100000316	FILCORD i300	86% / 23W	Δεν υπάρχει ισοδύναμο μοντέλο

Η κατάσταση αναμονής προκύπτει υπό τις συνθήκες που προσδιορίζονται στον παρακάτω πίνακα

ΚΑΤΑΣΤΑΣΗ ΑΝΑΜΟΝΗΣ	
Κατάσταση	Παρουσία
Λειτουργία MIG	X
Λειτουργία TIG	
Λειτουργία STICK	
Μετά από 30 λεπτά χωρίς εργασία	
Ανεμιστήρας κλειστός	X

Η τιμή αποδοτικότητας και κατανάλωσης στην κατάσταση αναμονής μετρήθηκε με τη μέθοδο και τις συνθήκες που προσδιορίζονται στο πρότυπο προϊόντος EN 60974-1:20XX.

Το όνομα του κατασκευαστή, το όνομα προϊόντος, ο κωδικός αριθμός, ο αριθμός προϊόντος, ο αριθμός σειράς και η ημερομηνία παραγωγής αναγράφονται στην πινακίδα τεχνικών χαρακτηριστικών.

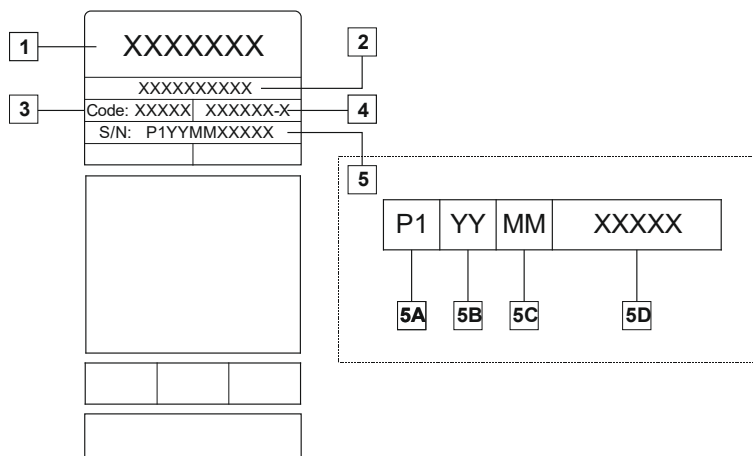

Όπου:

- 1-Όνομα και διεύθυνση κατασκευαστή
- 2-Όνομα προϊόντος
- 3-Κωδικός αριθμός
- 4-Αριθμός προϊόντος
- 5-Αριθμός σειράς
 - 5A- χώρα παραγωγής
 - 5B- έτος παραγωγής
 - 5C- μήνας παραγωγής
 - 5D- αύξων αριθμός διαφορετικός για κάθε συσκευή

Τυπική χρήση αερίου για εξοπλισμό **MIG/MAG**:

Τύπος υλικού	Διάμετρος σύρματος [mm]	Θετικό ηλεκτρόδιο DC		Τροφοδοσία σύρματος [m/min]	Αέριο προστασίας	Ροή αερίου [l/min]
		Ρεύμα [A]	Τάση [V]			
Χάλυβας με χαμηλή περιεκτικότητα σε άνθρακα	0,9 ÷ 1,1	95 ÷ 200	18 ÷ 22	3,5 – 6,5	Ar 75%, CO ₂ 25%	12
Αλουμίνιο	0,8 ÷ 1,6	90 ÷ 240	18 ÷ 26	5,5 – 9,5	Αργό	14 ÷ 19
Ωστενιτικός ανοξείδωτος χάλυβας	0,8 ÷ 1,6	85 ÷ 300	21 ÷ 28	3 - 7	Ar 98%, O ₂ 2% / He 90%, Ar 7,5% CO ₂ 2,5%	14 ÷ 16
Κράμα χαλκού	0,9 ÷ 1,6	175 ÷ 385	23 ÷ 26	6 - 11	Αργό	12 ÷ 16
Μαγνήσιο	1,6 ÷ 2,4	70 ÷ 335	16 ÷ 26	4 - 15	Αργό	24 ÷ 28

Διαδικασία TIG:

Κατά τη διαδικασία συγκόλλησης TIG, η χρήση αερίου εξαρτάται από το εμβαδόν διατομής του ακροφυσίου. Για συνηθισμένες τσιμπίδες σύρματος:

Ήλιο: 14-24 l/min

Αργό: 7-16 l/min

Σημείωση: Ο υπερβολικός ρυθμός ροής προκαλεί διαταράξεις στη ροή του αερίου, οι οποίες μπορεί να προκαλέσουν ατμοσφαιρική μόλυνση στην περιοχή συγκόλλησης.

Σημείωση: Ένας πλάγιος αέρας ή ένα ρεύμα αέρα λόγω κίνησης μπορεί να διακόψει την κάλυψη του αερίου προστασίας. Για την εξοικονόμηση αερίου προστασίας, χρησιμοποιείτε διαχωριστικό για τον αποκλεισμό της ροής αέρα.



Τέλος κύκλου ζωής

Στο τέλος του κύκλου ζωής του, το προϊόν πρέπει να απορριφθεί για ανακύκλωση σύμφωνα με την Οδηγία 2012/19/EE (ΑΗΗΕ). Πληροφορίες σχετικά με την αποσυναρμολόγηση του προϊόντος και των πρώτων υλών κρίσιμης σημασίας (CRM) που υπάρχουν στο προϊόν μπορείτε να βρείτε στη διεύθυνση <https://www.lincolnelectric.com/en-gb/support/Pages/operator-manuals-eu.aspx>

Ηλεκτρομαγνητική συμβατότητα (ΗΜΣ)

11/04

Αυτή η συσκευή σχεδιάστηκε σύμφωνα με όλες τις σχετικές οδηγίες και πρότυπα. Όμως, ενδέχεται να μπορεί να παραγάγει ηλεκτρομαγνητικές παρεμβολές που μπορούν να επηρεάσουν άλλα συστήματα όπως τις τηλεπικοινωνίες (τηλέφωνο, ραδιόφωνο και τηλεόραση) ή άλλα συστήματα ασφαλείας. Αυτές οι παρεμβολές μπορούν να προκαλέσουν προβλήματα ασφαλείας στα επηρεαζόμενα συστήματα. Διαβάστε και κατανοήστε αυτή την ενότητα για να εξαλείψετε ή να μειώσετε τις ηλεκτρομαγνητικές παρεμβολές που παράγονται από αυτή τη συσκευή.



Αυτή η συσκευή έχει σχεδιαστεί για να λειτουργεί σε βιομηχανική περιοχή. Για τη λειτουργία σε οικιακή περιοχή πρέπει να τηρούνται συγκεκριμένες προφυλάξεις για την εξάλειψη πιθανών ηλεκτρομαγνητικών παρεμβολών. Ο χειριστής πρέπει να εγκαταστήσει και να χειρίζεται αυτόν τον εξοπλισμό όπως περιγράφεται σε αυτό το εγχειρίδιο. Αν εντοπιστούν τυχόν ηλεκτρομαγνητικές παρεμβολές, ο χειριστής πρέπει να κάνει διορθωτικές ενέργειες για να εξαλείψει αυτές τις παρεμβολές, αν χρειαστεί και με τη βοήθεια της Lincoln Electric.



ΠΡΟΕΙΔΟΠΟΙΗΣΗ

Με την προϋπόθεση ότι η αντίσταση του δημόσιου συστήματος παροχής χαμηλής τάσης στο σημείο κοινής σύζευξης είναι χαμηλότερη από:

- 58 mΩ για το **FILCORD i250**
- 59,9 mΩ για το **FILCORD i300**

Αυτός ο εξοπλισμός συμμορφώνεται με τα πρότυπα IEC 61000-3-11 και IEC 61000-3-12 και μπορεί να συνδεθεί σε δημόσια συστήματα παροχής χαμηλής τάσης. Είναι ευθύνη του τεχνικού εγκατάστασης ή του χρήστη του εξοπλισμού να βεβαιωθεί, αν χρειαστεί και κατόπιν διαβούλευσης με τον πάροχο του δικτύου, ότι η αντίσταση του συστήματος συμμορφώνεται με τους περιορισμούς αντίστασης.

Πριν από την εγκατάσταση της συσκευής, ο χειριστής πρέπει να ελέγξει την περιοχή εργασίας για τυχόν συσκευές που μπορεί να δυσλειτουργήσουν εξαιτίας των ηλεκτρομαγνητικών παρεμβολών. Λάβετε υπόψη σας τα ακόλουθα.

- Καλώδια εισόδου και εξόδου, καλώδια ελέγχου και τηλεφωνικά καλώδια που βρίσκονται εντός ή κοντά στην περιοχή εργασίας και τη συσκευή.
- Πομποί και δέκτες ραδιοφώνου ή/και τηλεόρασης. Υπολογιστές ή εξοπλισμός που ελέγχεται από υπολογιστή.
- Εξοπλισμός ασφαλείας και ελέγχου για βιομηχανικές διεργασίες. Εξοπλισμός για βαθμονόμηση και μετρήσεις.
- Προσωπικές ιατρικές συσκευές, όπως βηματοδότες και ακουστικά βαρηκοΐας.
- Ελέγξτε την ηλεκτρομαγνητική ανοσία για εξοπλισμό που λειτουργεί εντός ή κοντά στην περιοχή εργασίας. Ο χειριστής πρέπει να είναι σίγουρος ότι είναι συμβατός όλος ο εξοπλισμός στην περιοχή. Αυτό μπορεί να απαιτεί επιπλέον μέτρα προστασίας.
- Οι διαστάσεις της περιοχής εργασίας που πρέπει να ληφθεί υπόψη εξαρτάται από την κατασκευή της περιοχής και τις λοιπές δραστηριότητες που εκτελούνται.

Λάβετε υπόψη σας τις ακόλουθες γενικές οδηγίες για να μειώσετε τις ηλεκτρομαγνητικές εκπομπές από τη συσκευή.

- Συνδέστε τη συσκευή στην παροχή εισόδου σύμφωνα με αυτό το εγχειρίδιο. Αν προκύψουν παρεμβολές, μπορεί να χρειαστεί να λάβετε επιπλέον προφυλάξεις, όπως την τοποθέτηση φίλτρου στην παροχή εισόδου.
- Τα καλώδια εξόδου θα πρέπει να έχουν όσο πιο μικρό μήκος γίνεται και να είναι τοποθετημένα μαζί όσο πιο κοντά είναι δυνατό. Αν είναι δυνατό, συνδέστε το κομμάτι εργασίας στη γείωση για να μειώσετε τις ηλεκτρομαγνητικές εκπομπές. Ο χειριστής πρέπει να ελέγξει ότι η σύνδεση του τεμαχίου εργασίας στη γείωση δεν προκαλεί προβλήματα ή μη ασφαλείς συνθήκες λειτουργίας για το προσωπικό και τον εξοπλισμό.
- Η μόνωση των καλωδίων στην περιοχή εργασίας μπορεί να μειώσει τις ηλεκτρομαγνητικές εκπομπές. Αυτό μπορεί να είναι απαραίτητο για ειδικές εφαρμογές.



ΠΡΟΕΙΔΟΠΟΙΗΣΗ

Η ταξινόμηση ηλεκτρομαγνητικής συμβατότητας αυτού του προϊόντος είναι κλάσης A σύμφωνα με το πρότυπο ηλεκτρομαγνητικής συμβατότητας EN 60974-10, που σημαίνει ότι το προϊόν έχει σχεδιαστεί για να χρησιμοποιείται αποκλειστικά σε βιομηχανικό περιβάλλον.



ΠΡΟΕΙΔΟΠΟΙΗΣΗ

Ο εξοπλισμός κλάσης A δεν προορίζεται για χρήση σε οικιστικές περιοχές όπου η ηλεκτρική ισχύς παρέχεται από το δημόσιο σύστημα παροχής χαμηλής τάσης. Ενδέχεται να υπάρχουν δυσκολίες ως προς την εξασφάλιση της ηλεκτρομαγνητικής συμβατότητας σε αυτές τις περιοχές εξαιτίας αγώγιμων και ακτινοβολούμενων παρεμβολών.











ΠΡΟΕΙΔΟΠΟΙΗΣΗ

Αυτός ο εξοπλισμός πρέπει να χρησιμοποιείται από καταρτισμένο προσωπικό. Φροντίστε οι διαδικασίες εγκατάστασης, λειτουργίας, συντήρησης και επισκευής να εκτελούνται αποκλειστικά από καταρτισμένο προσωπικό. Διαβάστε και κατανοήστε αυτό το εγχειρίδιο προτού χειριστείτε αυτόν τον εξοπλισμό. Σε περίπτωση μη τήρησης των οδηγιών σε αυτό το εγχειρίδιο μπορεί να προκληθεί σοβαρός τραυματισμός, απώλεια ζωής ή ζημιά σε αυτόν τον εξοπλισμό. Διαβάστε και κατανοήστε τις ακόλουθες επεξηγήσεις των συμβόλων προειδοποίησης. Η Lincoln Electric δεν φέρει ευθύνη για ζημιές που προκλήθηκαν από ακατάλληλη εγκατάσταση, ακατάλληλη φροντίδα ή μη φυσιολογική λειτουργία.

	<p>ΠΡΟΕΙΔΟΠΟΙΗΣΗ: Αυτό το σύμβολο υποδεικνύει ότι πρέπει να ακολουθηθούν οδηγίες για την αποφυγή σοβαρού τραυματισμού, απώλειας ζωής ή ζημιάς στον εξοπλισμό. Προστατέψτε τον εαυτό σας και τους υπόλοιπους από πιθανό σοβαρό τραυματισμό ή θάνατο.</p>
	<p>ΔΙΑΒΑΣΤΕ ΚΑΙ ΚΑΤΑΝΟΗΣΤΕ ΤΙΣ ΟΔΗΓΙΕΣ: Διαβάστε και κατανοήστε αυτό το εγχειρίδιο προτού χειριστείτε αυτόν τον εξοπλισμό. Η συγκόλληση με ηλεκτρικό τόξο μπορεί να είναι επικίνδυνη. Σε περίπτωση μη τήρησης των οδηγιών σε αυτό το εγχειρίδιο μπορεί να προκληθεί σοβαρός τραυματισμός, απώλεια ζωής ή ζημιά σε αυτόν τον εξοπλισμό.</p>
	<p>Η ΗΛΕΚΤΡΟΠΛΗΞΙΑ ΜΠΟΡΕΙ ΝΑ ΠΡΟΚΑΛΕΣΕΙ ΘΑΝΑΤΟ: Ο εξοπλισμός συγκόλλησης παράγει υψηλές τάσεις. Μην αγγίζετε το ηλεκτρόδιο, τηντσιμπίδα εργασίας ή τα συνδεδεμένα τεμάχια εργασίας όταν ο εξοπλισμός είναι ενεργοποιημένος. Μονωθείτε από το ηλεκτρόδιο, τηντσιμπίδα εργασίας και τα συνδεδεμένα τεμάχια εργασίας.</p>
	<p>ΕΞΟΠΛΙΣΜΟΣ ΜΕ ΤΡΟΦΟΔΟΣΙΑ ΡΕΥΜΑΤΟΣ: Απενεργοποιήστε το ρεύμα εισόδου χρησιμοποιώντας τον διακόπτη αποσύνδεσης στον πίνακα ασφαλειών προτού εκτελέσετε εργασίες σε αυτόν τον εξοπλισμό. Γειώστε αυτόν τον εξοπλισμό σύμφωνα με τους τοπικούς κανονισμούς για το ηλεκτρικό ρεύμα.</p>
	<p>ΕΞΟΠΛΙΣΜΟΣ ΜΕ ΤΡΟΦΟΔΟΣΙΑ ΡΕΥΜΑΤΟΣ: Να ελέγχετε συχνά την είσοδο, το ηλεκτρόδιο και τα καλώδια τωντσιμπίδων εργασίας. Αν υπάρχει οποιαδήποτε ζημιά στη μόνωση, αντικαταστήστε άμεσα το καλώδιο. Μην τοποθετείτε τηντσιμπίδα ηλεκτροδίου απευθείας στο τραπέζι συγκόλλησης ή σε οποιαδήποτε άλλη επιφάνεια που είναι σε επαφή με τηντσιμπίδα εργασίας για την αποφυγή ακούσιας ανάφλεξης ηλεκτρικού τόξου.</p>
	<p>ΤΑ ΗΛΕΚΤΡΙΚΑ ΚΑΙ ΤΑ ΜΑΓΝΗΤΙΚΑ ΠΕΔΙΑ ΜΠΟΡΕΙ ΝΑ ΕΙΝΑΙ ΕΠΙΚΙΝΔΥΝΑ: Το ηλεκτρικό ρεύμα που ρέει μέσω οποιουδήποτε αγωγού δημιουργεί ηλεκτρικά και μαγνητικά πεδία (EMF). Τα ηλεκτρομαγνητικά πεδία μπορεί να προκαλέσουν παρεμβολές σε μερικούς βηματοδότες και οι συγκολλητές που έχουν βηματοδότη πρέπει να συμβουλευτούν τον ιατρό τους προτού χειριστούν αυτόν τον εξοπλισμό.</p>
	<p>ΣΥΜΜΟΡΦΩΣΗ ΕΚ: Αυτός ο εξοπλισμός συμμορφώνεται με τις Οδηγίες της Ευρωπαϊκής Κοινότητας.</p>
	<p>ΤΕΧΝΗΤΗ ΟΠΤΙΚΗ ΑΚΤΙΝΟΒΟΛΙΑ: Σύμφωνα με τις απαιτήσεις της Οδηγίας 2006/25/ΕΚ και του Προτύπου EN 12198, ο εξοπλισμός αυτός ανήκει στην κατηγορία 2. Καθιστά υποχρεωτική τη χρήση Μέσου Ατομικής Προστασίας (ΜΑΠ) που διαθέτει φίλτρο με βαθμό προστασίας έως 15 το μέγιστο, όπως απαιτείται σύμφωνα με το Πρότυπο EN169.</p>
	<p>ΟΙ ΑΝΑΘΥΜΙΑΣΕΙΣ ΚΑΙ ΤΑ ΑΕΡΙΑ ΜΠΟΡΕΙ ΝΑ ΕΙΝΑΙ ΕΠΙΚΙΝΔΥΝΑ: Η συγκόλληση μπορεί να προκαλέσει αναθυμιάσεις και αέρια που είναι επικίνδυνα για την υγεία. Αποφεύγετε την εισπνοή αυτών των αναθυμιάσεων και των αερίων. Για την αποφυγή αυτών των κινδύνων, ο χειριστής πρέπει να χρησιμοποιεί επαρκή εξαερισμό ή εξαγωγή αερίων ώστε να διατηρηθεί τις αναθυμιάσεις και τα αέρια μακριά από τη ζώνη εισπνοής.</p>
	<p>ΟΙ ΑΚΤΙΝΕΣ ΤΟΥ ΗΛΕΚΤΡΙΚΟΥ ΤΟΞΟΥ ΜΠΟΡΟΥΝ ΝΑ ΠΡΟΚΑΛΕΣΟΥΝ ΕΓΚΑΥΜΑΤΑ: Χρησιμοποιείτε προστασία με το κατάλληλο φίλτρο και καλύμματα προστασίας για να προστατέψετε τα μάτια σας από σπίθες και τις ακτίνες του ηλεκτρικού τόξου όταν κάνετε συγκόλληση ή όταν παρακολουθείτε. Χρησιμοποιείτε κατάλληλο ρουχισμό κατασκευασμένο από ανθεκτικό αντιπυρικό υλικό για να προστατέψετε τόσο το δικό σας δέρμα όσο και των βοηθών σας. Προστατέψτε το υπόλοιπο προσωπικό με κατάλληλο, μη εύφλεκτο διαχωριστικό και προειδοποιήστε τους να μην κοιτάνε το ηλεκτρικό τόξο και να μην εκθέτουν τον εαυτό τους στο ηλεκτρικό τόξο.</p>

	<p>ΟΙ ΣΠΙΘΕΣ ΑΠΟ ΤΗ ΣΥΓΚΟΛΛΗΣΗ ΜΠΟΡΟΥΝ ΝΑ ΠΡΟΚΑΛΕΣΟΥΝ ΠΥΡΚΑΓΙΑ Ή ΕΚΡΗΞΗ: Απομακρύνετε τα εύφλεκτα υλικά από την περιοχή συγκόλλησης και να έχετε άμεσα διαθέσιμο έναν πυροσβεστήρα. Οι σπίθες από τη συγκόλληση και τα θερμά υλικά από τη διαδικασία συγκόλλησης μπορούν να διαπεράσουν με ευκολία μικρές ρωγμές και ανοίγματα σε γειτονικές περιοχές. Μην κάνετε συγκόλληση σε δεξαμενές, βαρέλια, δοχεία ή υλικά μέχρι να ληφθούν τα απαραίτητα βήματα για τη διασφάλιση ότι δεν υπάρχουν εύφλεκτες ή τοξικές αναθυμιάσεις. Ποτέ μη χειρίζεστε αυτόν τον εξοπλισμό όταν υπάρχουν εύφλεκτα αέρια, αναθυμιάσεις ή υγρά εύφλεκτα υλικά.</p>
	<p>ΤΑ ΣΥΓΚΟΛΛΗΜΕΝΑ ΥΛΙΚΑ ΜΠΟΡΟΥΝ ΝΑ ΠΡΟΚΑΛΕΣΟΥΝ ΕΓΚΑΥΜΑΤΑ: Η συγκόλληση παράγει μεγάλα ποσά θερμότητας. Οι θερμές επιφάνειες και τα υλικά στην περιοχή εργασίας μπορούν να προκαλέσουν σοβαρά εγκαύματα. Χρησιμοποιείτε γάντια και πένσες όταν αγγίζετε ή μεταφέρετε υλικά στην περιοχή εργασίας.</p>
	<p>Η ΦΙΑΛΗ ΜΠΟΡΕΙ ΝΑ ΕΚΡΑΓΕΙ ΑΝ ΥΠΟΣΤΕΙ ΖΗΜΙΑ: Χρησιμοποιείτε αποκλειστικά φιάλες συμπιεσμένου αερίου που περιέχουν το κατάλληλο αέριο προστασίας για τη αντίστοιχη διαδικασία και ρυθμιστές που λειτουργούν σωστά και είναι σχεδιασμένοι για το αέριο και την πίεση χρήσης. Διατηρείτε πάντα τις φιάλες σε κατακόρυφη θέση, ασφαλισμένες με αλυσίδα σε σταθερή βάση. Μην κινείτε και μη μεταφέρετε τις φιάλες αερίου χωρίς το προστατευτικό καπάκι. Μην αφήνετε το ηλεκτρόδιο, την τσιμπίδα ηλεκτροδίου, την τσιμπίδα εργασίας ή οποιοδήποτε άλλο μέρος που έχει ρεύμα να ακουμπάει τη φιάλη αερίου. Οι φιάλες αερίου πρέπει να βρίσκονται μακριά από περιοχές όπου μπορεί να υποβληθούν σε ζημιά ή τη διαδικασία συγκόλλησης, συμπεριλαμβανομένων των σπιθών και των πηγών θερμότητας.</p>
	<p>Μπορεί να χρησιμοποιηθεί μια ΦΙΑΛΗ ΑΕΡΙΟΥ με αυτή τη συσκευή. Σε αυτή την περίπτωση, τοποθετήστε τη φιάλη αερίου στο πίσω μέρος της συσκευής στο ράφι που προορίζεται για αυτή τη χρήση και ασφαλίστε τη δένοντάς τη στη συσκευή με αλυσίδες. Το ύψος της φιάλης δεν πρέπει να υπερβαίνει τα 1,65 m.</p>
	<p>ΤΑ ΚΙΝΟΥΜΕΝΑ ΜΕΡΗ ΕΙΝΑΙ ΕΠΙΚΙΝΔΥΝΑ: Υπάρχουν κινούμενα μηχανικά μέρη σε αυτή τη συσκευή τα οποία μπορούν να προκαλέσουν σοβαρό τραυματισμό. Διατηρείτε τα χέρια, το σώμα και τον ρουχισμό σας μακριά από αυτά τα μέρη κατά την εκκίνηση, τη λειτουργία και τη συντήρηση της συσκευής.</p>
	<p>ΣΗΜΑΝΣΗ ΑΣΦΑΛΕΙΑΣ: Αυτός ο εξοπλισμός είναι κατάλληλος για την παροχή ισχύος για εργασίες συγκόλλησης που εκτελούνται σε περιβάλλον με αυξημένο κίνδυνο ηλεκτροπληξίας.</p>

Ο κατασκευαστής διατηρεί το δικαίωμα να κάνει αλλαγές ή/και βελτιώσεις στον σχεδιασμό χωρίς να ενημερώνει ταυτόχρονα το εγχειρίδιο χειριστή.

Εισαγωγή

Οι συσκευές συγκόλλησης **FILCORD i250** και **FILCORD i300** μπορούν να χρησιμοποιηθούν για συγκόλληση με τις παρακάτω μεθόδους:

- GMAW
- FCAW
- SMAW

Η συνολική συσκευασία περιέχει::

- Καλώδιο εργασίας με ταιμπίδα γείωσης – 3 m,
- Σωλήνας αερίου – 2 m,
- Ράουλο οδηγός V0,8/1,0 για συμπαγές σύρμα (συναρμολόγηση στη διάταξη τροφοδοσίας σύρματος).

Ο συνιστώμενος εξοπλισμός, ο οποίος μπορεί να αγοραστεί από τον χρήστη, αναφέρεται στο κεφάλαιο «Εξαρτήματα».

Οδηγίες για την εγκατάσταση και τον χειριστή

Διαβάστε ολόκληρη αυτή την ενότητα πριν από την εγκατάσταση και τη λειτουργία της συσκευής.

Τοποθεσία και περιβάλλον

Αυτή η συσκευή προορίζεται για λειτουργία σε σκληρά περιβάλλοντα. Είναι, όμως, σημαντικό να ακολουθηθούν απλά προληπτικά μέτρα για τη διασφάλιση της μεγάλης διάρκειας ζωής και της αξιόπιστης λειτουργίας.

- Μην τοποθετείτε ή λειτουργείτε αυτή τη συσκευή σε επιφάνεια με κλίση μεγαλύτερη από 10° από τον οριζόντιο άξονα.
- Μη χρησιμοποιείτε αυτή τη συσκευή για ξεπάγωμα σωλήνων.
- Αυτή η συσκευή πρέπει να βρίσκεται σε σημείο με ελεύθερη κυκλοφορία καθαρού αέρα χωρίς περιορισμούς, για τη ροή αέρα προς και από τους αεραγωγούς. Μην καλύπτετε τη συσκευή με χαρτί, ύφασμα ή πανιά όταν είναι ενεργοποιημένη.
- Η βρομιά και η σκόνη που μπορούν να συσσωρευτούν μέσα στη συσκευή θα πρέπει να διατηρούνται στο ελάχιστο.
- Αυτή η συσκευή έχει βαθμό προστασίας IP23. Διατηρείτε τη στεγνή όποτε είναι εφικτό και μην την τοποθετείτε σε βρεγμένο έδαφος ή σε λακκούβες με νερό.
- Τοποθετείτε τη συσκευή μακριά από τηλεκατευθυνόμενες συσκευές. Η φυσιολογική λειτουργία μπορεί να επηρεάσει αρνητικά τη λειτουργία γειτονικών τηλεκατευθυνόμενων συσκευών και μπορεί να έχει ως αποτέλεσμα τραυματισμό ή τη ζημιά του εξοπλισμού. Διαβάστε την ενότητα σχετικά με την ηλεκτρομαγνητική συμβατότητα σε αυτό το εγχειρίδιο.
- Μην τη λειτουργείτε σε περιοχές με θερμοκρασία περιβάλλοντος μεγαλύτερη από 40°C.

Κύκλος λειτουργίας και υπερθέρμανση

Ο κύκλος λειτουργίας μιας συσκευής συγκόλλησης είναι το ποσοστό χρόνου σε έναν κύκλο 10 λεπτών κατά το οποίο ο συγκολλητής μπορεί να λειτουργήσει τη συσκευή στην ονομαστική τιμή του ρεύματος συγκόλλησης.

Παράδειγμα: Κύκλος λειτουργίας 60%

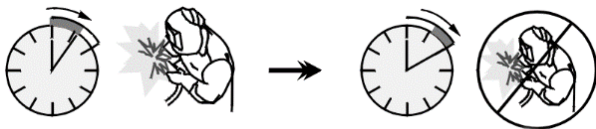

Συγκόλληση για 6 λεπτά.

Διάλειμμα για 4 λεπτά.

Η υπερβολική παράταση του κύκλου λειτουργίας θα προκαλέσει την ενεργοποίηση του κυκλώματος θερμικής προστασίας.

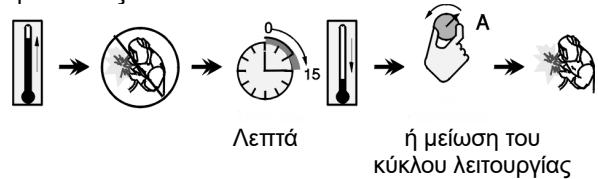

Σύνδεση παροχής εισόδου

ΠΡΟΕΙΔΟΠΟΙΗΣΗ

Μόνο ένας καταρτισμένος ηλεκτρολόγος μπορεί να συνδέσει τη συσκευή συγκόλλησης στο δίκτυο παροχής. Η εγκατάσταση πρέπει να γίνει σύμφωνα με τον κατάλληλο εθνικό ηλεκτρικό κώδικα και τους τοπικούς κανονισμούς.

Ελέγξτε την τάση, τη φάση και τη συχνότητα εισόδου που παρέχεται σε αυτή τη συσκευή προτού την ενεργοποιήσετε. Επιβεβαιώστε τη σύνδεση των καλωδίων γείωσης από τη συσκευή προς την πηγή εισόδου. Η συσκευή συγκόλλησης **FILCORD i250**, **FILCORD i300**, πρέπει να συνδεθεί σε μια σωστά εγκατεστημένη πρίζα με ακίδα γείωσης.

Η τάση εισόδου είναι τριφασική 400 VAC, 50/60 Hz. Για περισσότερες πληροφορίες σχετικά με την παροχή εισόδου, ανατρέξτε στην ενότητα τεχνικών προδιαγραφών αυτού του εγχειριδίου και στην πινακίδα τεχνικών χαρακτηριστικών της συσκευής.

Βεβαιωθείτε ότι η διαθέσιμη ποσότητα ρεύματος από την παροχή εισόδου είναι επαρκής για την κανονική λειτουργία της συσκευής. Η απαραίτητη επιβραδυντική μολυβδασφάλεια (ή ασφαλειοδιακόπτης με χαρακτηριστικό «D») και τα μεγέθη καλωδίου παρατίθενται στην ενότητα τεχνικών προδιαγραφών αυτού του εγχειριδίου.

ΠΡΟΕΙΔΟΠΟΙΗΣΗ

Η συσκευή συγκόλλησης μπορεί να τροφοδοτηθεί από γεννήτρια ρεύματος ισχύος εξόδου τουλάχιστον 30% μεγαλύτερη από την ισχύ εισόδου της συσκευής συγκόλλησης.

ΠΡΟΕΙΔΟΠΟΙΗΣΗ

Όταν τροφοδοτείτε τη συσκευή συγκόλλησης από γεννήτρια ρεύματος, φροντίστε να απενεργοποιήσετε πρώτα τη συσκευή, πριν απενεργοποιήσετε τη γεννήτρια, ώστε να μην προκληθεί ζημιά στη συσκευή συγκόλλησης!

Συνδέσεις εξόδου

Ανατρέξτε στα σημεία [1], [3] και [4] στις παρακάτω εικόνες.

Χειριστήρια και λειτουργικά χαρακτηριστικά

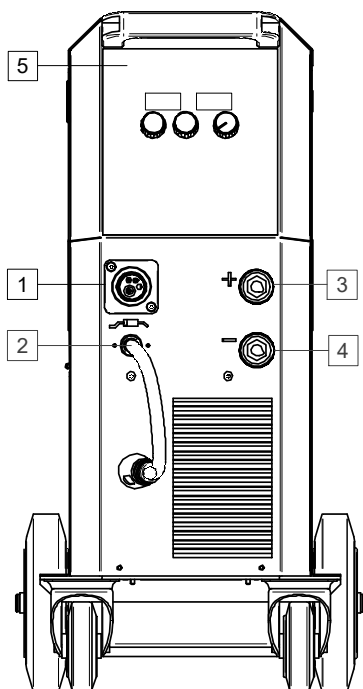

Εικόνα 1

1. Υποδοχή EURO: Για τη σύνδεση τσιμπίδας συγκόλλησης (για διαδικασίες GMAW / FCAW).
2. Καλώδιο αλλαγής πολικότητας της υποδοχής EURO.
3. Υποδοχή θετικής εξόδου για το κύκλωμα συγκόλλησης: Για τη σύνδεση μιας τσιμπίδας ηλεκτροδίου με καλώδιο / καλώδιο εργασίας ανάλογα με την απαραίτητη διαμόρφωση. **+**
4. Υποδοχή αρνητικής εξόδου για το κύκλωμα συγκόλλησης: Για τη σύνδεση μιας τσιμπίδας ηλεκτροδίου με καλώδιο / καλώδιο εργασίας ανάλογα με την απαραίτητη διαμόρφωση. **-**
5. Διεπαφή χρήστη: Ανατρέξτε στο κεφάλαιο «Διεπαφή χρήστη».

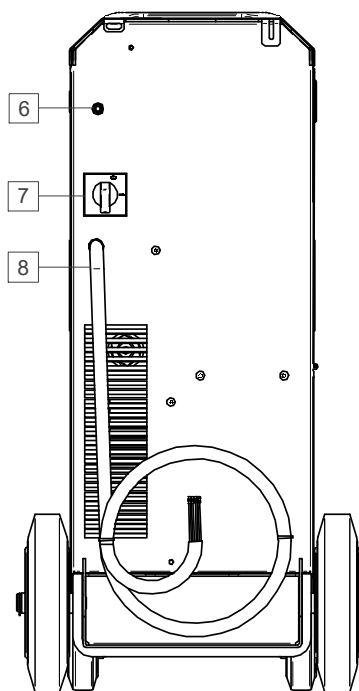

Εικόνα 2

6. Σύνδεσμος αερίου: Σύνδεση για τη γραμμή αερίου.
7. Διακόπτης ΕΝΕΡΓΟΠΟΙΗΣΗΣ/ΑΠΕΝΕΡΓΟΠΟΙΗΣΗΣ (I/O): Ελέγχει το ρεύμα εισόδου στη συσκευή. Βεβαιωθείτε ότι η πηγή ισχύος είναι συνδεδεμένη στην κεντρική παροχή προτού ενεργοποιήσετε τη συσκευή («I»).
8. Καλώδιο ρεύματος (3,4 m): Συνδέστε το βύσμα παροχής στο υπάρχον καλώδιο εισόδου που είναι κατάλληλο για τη συσκευή όπως υποδεικνύεται σε αυτό το εγχειρίδιο και συμμορφώνεται με όλα τα ισχύοντα πρότυπα. Αυτή η σύνδεση πρέπει να εκτελεστεί μόνο από ένα καταρτισμένο άτομο.

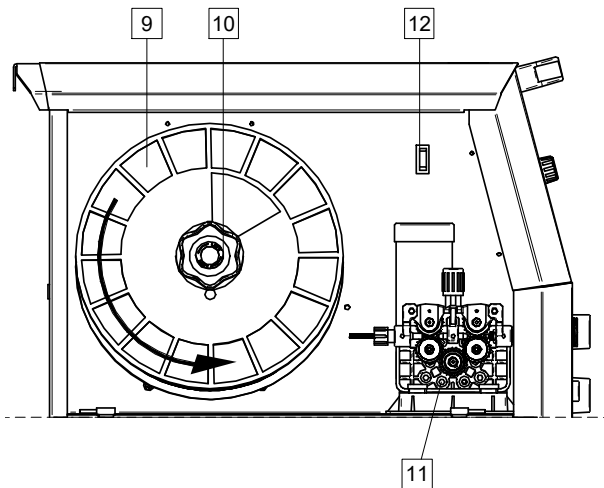

Εικόνα 3

9. Καρούλι σύρματος (για GMAW / FCAW): Δεν παρέχεται.
10. Βάση καρουλιού σύρματος: Καρούλια μέγιστου βάρους 15 kg. Καρούλια μέγιστης διαμέτρου 300 mm. Η βάση επιτρέπει τη στήριξη καρουλιών από πλαστικό, χάλυβα και υαλονήματα σε άξονα 51 mm.
Σημείωση: Το πλαστικό παξιμάδι ασφάλισης έχει αριστερόστροφο σπείρωμα.
11. Οδηγός σύρματος: Οδηγός σύρματος 4 ράουλων.
12. Διακόπτης: Τροφοδοσία χωρίς ρεύμα / έξοδος αερίου: Αυτός ο διακόπτης επιτρέπει την τροφοδοσία σύρματος (δοκιμή σύρματος) και τη ροή αερίου (δοκιμή αερίου) χωρίς την ενεργοποίηση της τάσης εξόδου.

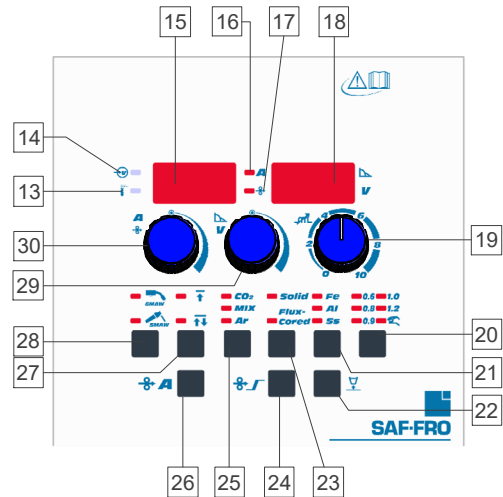

Διεπαφή χρήστη



Εικόνα 4

13. Ένδειξη θερμικής υπερφόρτωσης: Υποδεικνύει ότι η συσκευή είναι υπερφορτωμένη ή ότι η ψύξη δεν είναι επαρκής. Η οθόνη εμφανίζει: «ALA ot» = Μήνυμα συναγερμού υψηλής θερμοκρασίας.
14. Ένδειξη ρεύματος εισόδου: Αυτή η λυχνία LED ανάβει όταν η συσκευή συγκόλλησης είναι ΕΝΕΡΓΟΠΟΙΗΜΕΝΗ και έτοιμη για εργασία.
15. Αριστερή οθόνη: Εμφανίζει την ταχύτητα τροφοδοσίας σύρματος ή το ρεύμα συγκόλλησης. Κατά τη συγκόλληση εμφανίζει την πραγματική τιμή του ρεύματος συγκόλλησης.
16. Φωτεινή ένδειξη LED ρεύματος εξόδου: Ενημερώνει ότι η αριστερή οθόνη εμφανίζει το ρεύμα εξόδου σε αμπέρ.
17. Φωτεινή ένδειξη LED ταχύτητας τροφοδοσίας σύρματος: Ενημερώνει ότι η αριστερή οθόνη εμφανίζει την ταχύτητα τροφοδοσίας σύρματος σε m/min.
18. Δεξιά οθόνη: Ανάλογα με την επιλεγμένη λειτουργία και το πρόγραμμα συγκόλλησης, εμφανίζει την τάση συγκόλλησης σε βολτ ή σε τιμή ισχύος ηλεκτρικού τόξου. Κατά τη συγκόλληση εμφανίζει την πραγματική τάση εξόδου της συγκόλλησης.
19. Έλεγχος επαγωγής: Ρυθμίζει τη σκληρότητα του ηλεκτρικού τόξου. Μία χαμηλή τιμή (1-4) κάνει το ηλεκτρικό τόξο σκληρότερο (περισσότερο πιπίλισμα κόλλησης) ενώ μια υψηλή τιμή (8-10) παράγει μαλακότερο ηλεκτρικό τόξο (λιγότερο πιπίλισμα κόλλησης). Εύρος ρύθμισης: 0 έως +10.





20. Κουμπί διαμέτρου σύρματος ή επιλογής χειροκίνητης λειτουργίας: Ρυθμίζει τη διάμετρο του σύρματος συγκόλλησης για τη λειτουργία Synergic ή επιλέγει τη χειροκίνητη λειτουργία.

Διαδικασία	Σύμβολο	Περιγραφή
	0.6	Η διαθέσιμη διάμετρος σύρματος εξαρτάται από την επιλογή του τύπου αερίου προστασίας, του τύπου σύρματος και του υλικού του σύρματος συγκόλλησης. Η συσκευή λειτουργεί στη χειροκίνητη λειτουργία. Οι παράμετροι συγκόλλησης (ταχύτητα τροφοδοσίας σύρματος και τάση) επιλέγονται από τον χρήστη.
	0.8	
	0.9	
	1.0	
	1.2	
		

21. Κουμπί επιλογής υλικού σύρματος: ρυθμίζει τον τύπο του υλικού του σύρματος (μόνο για τη λειτουργία Synergic):

Διαδικασία	Σύμβολο	Περιγραφή
	Fe	Χάλυβας
	Al	Αλουμίνιο
	SS	Ανοξείδωτος χάλυβας





22. Κουμπί επιλογής χρόνου συνέχισης συγκόλλησης – για τη λειτουργία Synergic και τη χειροκίνητη λειτουργία, επιτρέπει την επιλογή και ρύθμιση του χρόνου συνέχισης συγκόλλησης:

Διαδικασία	Σύμβολο	Περιγραφή
		Χρόνος συνέχισης συγκόλλησης - το χρονικό διάστημα που συνεχίζεται η συγκόλληση αφού σταματήσει η τροφοδοσία σύρματος. Αποτρέπει το κόλλημα του σύρματος στην κόλληση και προετοιμάζει την άκρη του σύρματος για την επόμενη ανάφλεξη ηλεκτρικού τόξου. • Εύρος ρύθμισης: από 0,02 έως 0,25 δευτερόλεπτα.
		
		

23. Κουμπί επιλογής τύπου σύρματος συγκόλλησης: Ρυθμίζει τον τύπο σύρματος συγκόλλησης (μόνο για τη λειτουργία Synergic):

Διαδικασία	Σύμβολο	Περιγραφή
	Solid	<ul style="list-style-type: none"> Μόνο για τη λειτουργία Synergic. Απαιτείται αέριο προστασίας
	Flux-Cored	



24. Κουμπί ρύθμισης αρχικής ταχύτητας τροφοδοσίας σύρματος: Επιτρέπει την εμφάνιση και ρύθμιση της τιμής της αρχικής ταχύτητας τροφοδοσίας σύρματος κατά την ανάφλεξη (για τη λειτουργία Synergic και τη χειροκίνητη λειτουργία):

Διαδικασία	Σύμβολο	Περιγραφή
		Ρύθμιση αρχικής ταχύτητας τροφοδοσίας σύρματος - ρυθμίζει την ταχύτητα τροφοδοσίας σύρματος από τη στιγμή που πιέζεται η σκανδάλη μέχρι να υπάρξει ηλεκτρικό τόξο. • Εύρος ρύθμισης: από 20 έως 100 τοις εκατό της τιμής ταχύτητας τροφοδοσίας σύρματος. • Όταν η τιμή της αρχικής ταχύτητας είναι μεγαλύτερη από τη μέγιστη ταχύτητα τροφοδοσίας σύρματος, η συσκευή διατηρεί την μέγιστη ταχύτητα τροφοδοσίας σύρματος.
		
		



25. Κουμπί επιλογής αερίου: Επιτρέπει την επιλογή του τύπου αερίου προστασίας (μόνο για τη λειτουργία Synergic).

Διαδικασία	Σύμβολο	Περιγραφή
	CO₂	Για την επιλογή αερίου προστασίας.
	MIX	
	Ar	

26. Κουμπί επιλογής για την εμφάνιση του σημείου εργασίας ως ταχύτητα τροφοδοσίας σύρματος ή A: Επιτρέπει την αλλαγή του σημείου λειτουργίας στην οθόνη ως ταχύτητα τροφοδοσίας σύρματος σε [m/min] ή ως τιμή ρεύματος εξόδου σε [A]. Διαθέσιμο μόνο στη λειτουργία synergic.

Διαδικασία	Σύμβολο	Περιγραφή
		Οι τιμές σημείου εργασίας εμφανίζονται σε m/min.
	A	Οι τιμές σημείου εργασίας εμφανίζονται ως αμπέρ [A].

27. Κουμπί λειτουργίας σκανδάλης τσιμπίδας (2 σταδίων/4 σταδίων): Αλλάζει τη λειτουργία της σκανδάλης της τσιμπίδας.

Διαδικασία	Σύμβολο	Περιγραφή
		Η λειτουργία σκανδάλης 2 σταδίων ενεργοποιεί και απενεργοποιεί τη συγκόλληση ως άμεση αντίδραση στη σκανδάλη. Η διαδικασία συγκόλλησης ξεκινά όταν πιεστεί η σκανδάλη της τσιμπίδας.
		Η λειτουργία 4 σταδίων επιτρέπει τη συνέχιση της συγκόλλησης αφού αφεθεί η σκανδάλη της τσιμπίδας. Για τη διακοπή της συγκόλλησης, θα πρέπει να πιεστεί ξανά η σκανδάλη της τσιμπίδας. Το μοντέλο 4 σταδίων διευκολύνει την εκτέλεση συγκολλήσεων μεγάλου μήκους.

Λειτουργία 2T

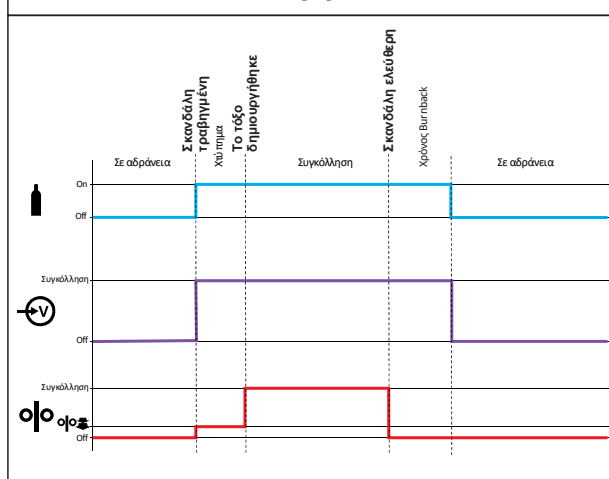

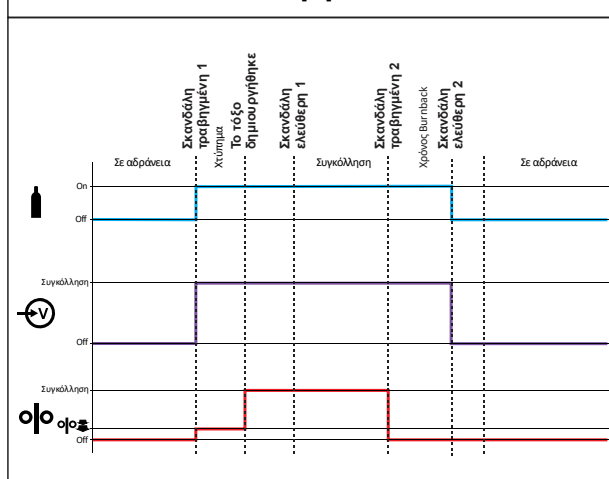

Λειτουργία 4T



Εικόνα 5





28. Κουμπί επιλογής διαδικασίας συγκόλλησης: Επιτρέπει την επιλογή της διαδικασίας συγκόλλησης:

Σύμβολο	Περιγραφή
	Λειτουργία συγκόλλησης GMAW/FACW.
	Λειτουργία συγκόλλησης SMAW.

29. Κεντρικό χειριστήριο: Ρυθμίζει την τιμή που εμφανίζεται στη δεξιά οθόνη. Ανάλογα με τις διαδικασίες συγκόλλησης ή την επιλεγμένη λειτουργία μπορούν να ρυθμιστούν τα εξής:

Διαδικασία	Σύμβολο	Περιγραφή
		Τάση συγκόλλησης (επίσης κατά τη διάρκεια συγκόλλησης).
		Χρόνος συνέχισης συγκόλλησης • Εύρος ρύθμισης: από 0,02 έως 0,25 δευτερόλεπτα
		Αρχική ταχύτητα τροφοδοσίας σύρματος • Εύρος ρύθμισης: από 20 έως 100 τοις εκατό της τιμής ταχύτητας
		ΙΣΧΥΣ ΗΛΕΚΤΡΙΚΟΥ ΤΟΞΟΥ, το ρεύμα εξόδου αυξάνεται προσωρινά για την εκκαθάριση των συνδέσεων βραχυκυκλώματος μεταξύ του ηλεκτροδίου και του τεμαχίου εργασίας. Οι χαμηλότερες τιμές θα παρέχουν λιγότερο ρεύμα βραχυκυκλώματος και μαλακότερο ηλεκτρικό τόξο. Οι υψηλότερες ρυθμίσεις θα παρέχουν περισσότερο ρεύμα βραχυκυκλώματος, ένα πιο ισχυρό ηλεκτρικό τόξο και πιθανόν περισσότερο πισίλισμα συγκόλλησης. • Εύρος ρύθμισης: από 0 έως 100

30. Αριστερό χειριστήριο: Ρυθμίζει την τιμή που εμφανίζεται στην αριστερή οθόνη. Ανάλογα με τη διαδικασία συγκόλλησης μπορούν να ρυθμιστούν τα εξής:

Διαδικασία	Σύμβολο	Περιγραφή
		Οι τιμές σημείου εργασίας εμφανίζονται σε m/min.
		Οι τιμές σημείου εργασίας εμφανίζονται ως αμπέρ [A].

Διαδικασία συγκόλλησης SMAW

Η συσκευή **FILCORD i250**, **FILCORD i300** δεν περιλαμβάνει την τσιμπίδα ηλεκτροδίου με το καλώδιο που είναι απαραίτητη για τη συγκόλληση SMAW, όμως μπορείτε να προμηθευτείτε μία ξεχωριστά.

Έναρξη της διαδικασίας συγκόλλησης SMAW:

- Πρώτα απενεργοποιήστε τη συσκευή.
- Προσδιορίστε την πολικότητα του ηλεκτροδίου για το ηλεκτρόδιο που θα χρησιμοποιηθεί. Συμβουλευτείτε τα δεδομένα του ηλεκτροδίου για αυτές τις πληροφορίες.
- Ανάλογα με την πολικότητα του ηλεκτροδίου που χρησιμοποιείτε, συνδέστε το καλώδιο εργασίας και την τσιμπίδα ηλεκτροδίου με το καλώδιο στην υποδοχή εξόδου [3] ή [4] και ασφαλίστε τα. Δείτε τον Πίνακα 1.

Πίνακας 1.

		Υποδοχή εξόδου	
ΠΟΛΙΚΟΤΗΤΑ	DC (+)	Η τσιμπίδα ηλεκτροδίου με το καλώδιο στο SMAW	[3] +
		Καλώδιο εργασίας	[4] -
	DC (-)	Η τσιμπίδα ηλεκτροδίου με το καλώδιο στο SMAW	[3] -
		Καλώδιο εργασίας	[4] +

- Συνδέστε το καλώδιο εργασίας στο τεμάχιο συγκόλλησης με την τσιμπίδα εργασίας.
- Τοποθετήστε το κατάλληλο ηλεκτρόδιο στην τσιμπίδα ηλεκτροδίου.
- Ενεργοποιήστε τη συσκευή συγκόλλησης.
- Ρυθμίστε τη λειτουργία συγκόλλησης σε SMAW.
- Ρυθμίστε τις παραμέτρους συγκόλλησης.
- Η συσκευή συγκόλλησης είναι πλέον έτοιμη για συγκόλληση.
- Με την εφαρμογή των αρχών προστασίας της υγείας και της ασφάλειας στην εργασία κατά τη συγκόλληση, μπορεί να ξεκινήσει η συγκόλληση.

Ο χρήστης μπορεί να ρυθμίσει τις εξής λειτουργίες:

- Το ρεύμα συγκόλλησης
- Τη δυναμική του ηλεκτρικού τόξου, ΙΣΧΥΣ ΗΛΕΚΤΡΙΚΟΥ ΤΟΞΟΥ

Διαδικασία συγκόλλησης GMAW, FCAW

Η συσκευή **FILCORD i250**, **FILCORD i300** μπορεί να χρησιμοποιηθεί για τη διαδικασία συγκόλλησης GMAW, FCAW-GS, FCAW-SS.

ΣΗΜΕΙΩΣΗ: Η διαδικασία συγκόλλησης FCAW-SS είναι εφικτή μόνο στη χειροκίνητη λειτουργία.

Στη συσκευή **FILCORD i250**, **FILCORD i300** μπορούν να ρυθμιστούν τα εξής:

- Ταχύτητα τροφοδοσίας σύρματος
- Τάση συγκόλλησης
- Χρόνος συνέχισης συγκόλλησης
- Αρχική ταχύτητα τροφοδοσίας σύρματος
- 2 σταδίων/4 σταδίων
- Πολικότητα DC+/DC-
- Επαγωγή

Προετοιμασία της συσκευής για διαδικασία συγκόλλησης GMAW και FCAW.

Διαδικασία συγκόλλησης GMAW ή FCAW:

- Προσδιορίστε την πολικότητα του σύρματος για το σύρμα που θα χρησιμοποιηθεί. Συμβουλευτείτε τα δεδομένα του σύρματος για αυτές τις πληροφορίες.
- Συνδέστε την έξοδο της αερόψυκτης τσιμπίδας για τη διαδικασία GMAW / FCAW στην υποδοχή Euro [1].
- Ανάλογα με το σύρμα χρήσης, συνδέστε το καλώδιο εργασίας στην υποδοχή εξόδου [3] ή [4]. Δείτε τον Πίνακα 2.

Πίνακας 2

		Υποδοχή εξόδου	
ΠΟΛΙΚΟΤΗΤΑ	DC (+)	Καλώδιο αλλαγής πολικότητας [2]	[3] +
		Καλώδιο εργασίας	[4] -
	DC (-)	Καλώδιο αλλαγής πολικότητας [2]	[3] -
		Καλώδιο εργασίας	[4] +





- Συνδέστε το καλώδιο εργασίας στο τεμάχιο συγκόλλησης με την τσιμπίδα εργασίας.
- Τοποθετήστε το κατάλληλο σύρμα.
- Τοποθετήστε το κατάλληλο ράουλο οδηγό.
- Βεβαιωθείτε, αν είναι απαραίτητο (διαδικασίες GMAW, FCAW-GS), ότι το αέριο προστασίας έχει συνδεθεί.
- Ενεργοποιήστε τη συσκευή.
- Πιέστε τον διακόπτη τροφοδοσίας χωρίς ρεύμα [12] για να τροφοδοτήσει το σύρμα μέσα από τον σωλήνα τροφοδοσίας της τσιμπίδας μέχρι το σύρμα να εξέλθει από την άκρη με το σπείρωμα.
- Τοποθετήστε ένα κατάλληλο ακροφύσιο επαφής.
- Ελέγξτε τη ροή αερίου με τον διακόπτη εξόδου αερίου [12] – διαδικασίες GMAW και FCAW.
- Κλείστε το κάλυμμα της αριστερής πλευράς.
- Ρυθμίστε τη λειτουργία συγκόλλησης σε GMAW
- Η συσκευή συγκόλλησης είναι πλέον έτοιμη για συγκόλληση.
- Με την εφαρμογή των αρχών προστασίας της υγείας και της ασφάλειας στην εργασία κατά τη συγκόλληση, μπορεί να ξεκινήσει η συγκόλληση.

Διαδικασία συγκόλλησης GMAW στη λειτουργία synergic

Κατά τη λειτουργία synergic, η τάση φορτίου συγκόλλησης δεν ρυθμίζεται από τον χρήστη. Η κατάλληλη τάση φορτίου συγκόλλησης θα ρυθμιστεί από το λογισμικό της συσκευής.

Η βέλτιστη τάση εξόδου συγκόλλησης ρυθμίζεται αυτόματα από τη συσκευή όταν αλλάζει η ταχύτητα τροφοδοσίας σύρματος m/min ή η τιμή ρεύματος εξόδου σε A, ανάλογα με το επιλεγμένο σημείο εργασίας. Ο Πίνακας 3 παρακάτω εμφανίζει όλα τα διαθέσιμα προγράμματα συγκόλλησης synergic.

Πίνακας 3

Διάμετρος σύρματος	Τύπος σύρματος	Υλικό σύρματος	Τύπος αερίου
<p>0.6 1.0</p> <p>0.8 1.2</p> <p>0.9 </p> 	<p>Solid</p> <p>Flux-Cored</p> 	<p>Fe</p> <p>Al</p> <p>Ss</p> 	<p>CO₂</p> <p>MIX</p> <p>Ar</p> 
0.6	Solid	Fe	CO ₂
0.8	Solid	Fe	CO ₂
0.9	Solid	Fe	CO ₂
1.0	Solid	Fe	CO ₂
1.2	Solid	Fe	CO ₂
0.6	Solid	Fe	MIX
0.8	Solid	Fe	MIX
0.9	Solid	Fe	MIX
1.0	Solid	Fe	MIX
1.2	Solid	Fe	MIX
0.8	Solid	Ss	MIX
0.9	Solid	Ss	MIX
1.0	Solid	Ss	MIX
1.2	Solid	Ss	MIX
0.8	Flux-Cored	Fe	CO ₂
0.9	Flux-Cored	Fe	CO ₂
1.0	Flux-Cored	Fe	CO ₂
1.2	Flux-Cored	Fe	CO ₂
0.8	Flux-Cored	Fe	MIX
0.9	Flux-Cored	Fe	MIX
1.0	Flux-Cored	Fe	MIX
1.2	Flux-Cored	Fe	MIX
1.0	Solid	Al	Ar
1.2	Solid	Al	Ar

Φόρτωση του σύρματος ηλεκτροδίου

Ανάλογα με τον τύπο του καρουλιού σύρματος, μπορεί να τοποθετηθεί στη βάση καρουλιού σύρματος χωρίς προσαρμογέα ή να τοποθετηθεί με τη χρήση κατάλληλου προσαρμογέα που πρέπει να αγοράσει ξεχωριστά (ανατρέξτε στο κεφάλαιο «Εξαρτήματα»).



ΠΡΟΕΙΔΟΠΟΙΗΣΗ

Απενεργοποιήστε το ρεύμα εισόδου στην πηγή ισχύος της συσκευής συγκόλλησης πριν από την τοποθέτηση ή την αλλαγή ενός καρουλιού σύρματος.

- Απενεργοποιήστε τη συσκευή.
- Ανοίξτε το πλαϊνό κάλυμμα της συσκευής.
- Ξεβιδώστε το παξιμάδι ασφάλισης από τον άξονα.
- Φορτώστε το καρούλι με το σύρμα στον άξονα έτσι ώστε το καρούλι να περιστρέφεται αριστερόστροφα όταν το σύρμα τροφοδοτείται στη διάταξη τροφοδοσίας σύρματος.
- Βεβαιωθείτε ότι ο πείρος θέσης καρουλιού ταιριάζει στην αντίστοιχη οπή στο καρούλι.
- Βιδώστε το κάλυμμα συγκράτησης του άξονα.
- Τοποθετήστε το ράουλο σύρματος χρησιμοποιώντας την κατάλληλη εσοχή που αντιστοιχεί στη διάμετρο του σύρματος.
- Ελευθερώστε την άκρη του σύρματος και κόψτε την καμπή φροντίζοντας να μην έχει γρέζια.
- Η συσκευή είναι προσαρμοσμένη για μέγιστη διάμετρο καρουλιού 300 mm



ΠΡΟΕΙΔΟΠΟΙΗΣΗ

Η αιχμηρή άκρη του σύρματος μπορεί να προκαλέσει τραυματισμό.

- Περιστρέψτε το καρούλι σύρματος αριστερόστροφα και περάστε την άκρη του σύρματος στη διάταξη τροφοδοσίας σύρματος μέχρι την υποδοχή Euro.
- Ρυθμίστε κατάλληλα την ισχύ του ράουλου πίεσης της διάταξης τροφοδοσίας σύρματος.

Ρυθμίσεις ροπής φρένου του άξονα

Για την αποφυγή ακούσιου ξετυλίγματος του σύρματος συγκόλλησης, ο άξονας διαθέτει ένα φρένο.

Η ρύθμιση εκτελείται περιστρέφοντας την βίδα τύπου άλεν M8, η οποία βρίσκεται εντός του πλαισίου του άξονα αφού ξεβιδώσετε το κάλυμμα συγκράτησης του άξονα.

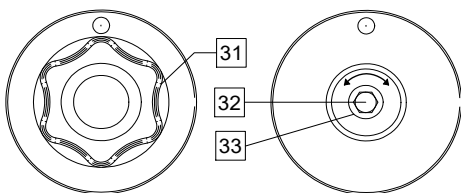

Εικόνα 6

31. Κάλυμμα συγκράτησης.
32. Ρύθμιση της βίδας άλεν M8.
33. Ελατήριο πίεσης.

Η περιστροφή της βίδας άλεν M8 αριστερόστροφα αυξάνει την ένταση του ελατηρίου και μπορείτε να αυξήσετε τη ροπή του φρένου

Η περιστροφή της βίδας άλεν M8 δεξιόστροφα μειώνει την ένταση του ελατηρίου και μπορείτε να μειώσετε τη ροπή του φρένου.

Μετά την ολοκλήρωση της ρύθμισης, θα πρέπει να ξεναβιδώσετε το κάλυμμα συγκράτησης.

Ρύθμιση της ισχύος των ράουλων πίεσης

Ο βραχίονας πίεσης ελέγχει την ποσότητα ισχύος που ασκούν τα ράουλα οδηγία στο σύρμα.

Η ισχύς πίεσης ρυθμίζεται περιστρέφοντας το παξιμάδι ρύθμισης δεξιόστροφα για την αύξηση της ισχύος και αριστερόστροφα για τη μείωση της ισχύος. Η κατάλληλη ρύθμιση του βραχίονα πίεσης παρέχει τη βέλτιστη απόδοση συγκόλλησης.



ΠΡΟΕΙΔΟΠΟΙΗΣΗ

Αν η πίεση του ράουλου είναι πολύ χαμηλή, το ράουλο θα ολισθαίνει πάνω στο σύρμα. Αν η πίεση του ράουλου ρυθμιστεί πολύ ψηλά, ενδέχεται το σύρμα να παραμορφωθεί, πράγμα που θα προκαλέσει προβλήματα τροφοδοσίας στην τσιμπίδα συγκόλλησης. Η ισχύς πίεσης πρέπει να ρυθμιστεί σωστά. Μειώστε την ισχύ της πίεσης αργά μέχρι το σύρμα να ολισθαίνει οριακά στο ράουλο οδηγία και κατόπιν αυξήστε ελαφρά την ισχύ περιστρέφοντας το παξιμάδι ρύθμισης κατά μία στροφή.

Εισαγωγή σύρματος ηλεκτροδίου στην τσιμπίδα συγκόλλησης

- Απενεργοποιήστε τη συσκευή συγκόλλησης.
- Ανάλογα με τη διαδικασία συγκόλλησης, συνδέστε την κατάλληλη τσιμπίδα στην υποδοχή euro, οι ονομαστικές παράμετροι της τσιμπίδας και της συσκευής συγκόλλησης θα πρέπει να ταιριάζουν.
- Αφαιρέστε το ακροφύσιο από την τσιμπίδα και το ακροφύσιο επαφής ή το προστατευτικό κάλυμμα και το ακροφύσιο επαφής. Κατόπιν, τοποθετήστε την τσιμπίδα σε ευθεία σε επίπεδη επιφάνεια.
- Ενεργοποιήστε τη συσκευή συγκόλλησης.
- Πιέστε τον διακόπτη τροφοδοσίας χωρίς ρεύμα [12] για να τροφοδοτήσει το σύρμα μέσα από τον σωλήνα τροφοδοσίας της τσιμπίδας μέχρι το σύρμα να εξέλθει από την άκρη με το σπείρωμα.
- Όταν ο διακόπτης απελευθερώνεται, το καρούλι σύρματος δεν θα πρέπει να ξετυλίγεται.
- Ρυθμίστε αναλόγως το φρένο του καρουλιού σύρματος.
- Απενεργοποιήστε τη συσκευή συγκόλλησης.
- Τοποθετήστε ένα κατάλληλο ακροφύσιο επαφής.
- Ανάλογα με τη διαδικασία συγκόλλησης και τον τύπο τσιμπίδας, τοποθετήστε το ακροφύσιο (διαδικασία GMAW) ή το προστατευτικό κάλυμμα (διαδικασία FCAW).



ΠΡΟΕΙΔΟΠΟΙΗΣΗ

Προσέχετε να διατηρείτε τα μάτια και τα χέρια σας μακριά από το άκρο της τσιμπίδας όσο το σύρμα εξέρχεται από το άκρο με το σπείρωμα.

Αλλαγή των ράουλων οδηγών

ΠΡΟΕΙΔΟΠΟΙΗΣΗ

Απενεργοποιήστε το ρεύμα εισόδου στην πηγή ισχύος της συσκευής συγκόλλησης πριν από την τοποθέτηση ή την αλλαγή των ράουλων οδηγών.

Η συσκευή **FILCORD i250**, **FILCORD i300** είναι εξοπλισμένη με ράουλο οδηγό V0,8/V1,0 για σύρμα από χάλυβα. Για άλλους τύπους σύρματος ή/και διαμέτρους, βρείτε το κατάλληλο σετ ράουλων οδηγών στο κεφάλαιο «Εξαρτήματα» και ακολουθήστε τις οδηγίες:

- Απενεργοποιήστε το ρεύμα εισόδου.
- Απασφαλίστε 2 ράουλα περιστρέφοντας τα 2 γρανάζια του φορέα γρήγορης αλλαγής [38].
- Απελευθερώστε τους μοχλούς των ράουλων πίεσης [39].
- Αλλάξτε τα ράουλα οδηγούς [37] ώστε να αντιστοιχούν στο σύρμα που χρησιμοποιείτε.

ΠΡΟΕΙΔΟΠΟΙΗΣΗ

Βεβαιωθείτε ότι ο σωλήνας τροφοδοσίας της τσιμπιδας και το ακροφύσιο επαφής ταιριάζουν επίσης στο επιλεγμένο μέγεθος σύρματος.

ΠΡΟΕΙΔΟΠΟΙΗΣΗ

Για σύρματα με διάμετρο μεγαλύτερη από 1,6 mm, πρέπει να αλλάξετε τα ακόλουθα εξαρτήματα:

- Ο σωλήνας οδηγός της κοσδόλας τροφοδοσίας [35] και [36].
- Ο σωλήνας οδηγός της υποδοχής Euro [34].
- Ασφαλίστε 2 νέα ράουλα περιστρέφοντας τα 2 γρανάζια του φορέα γρήγορης αλλαγής [38].
- Περάστε το σύρμα μέσα από τον σωλήνα οδηγό, πάνω από το ράουλο και μέσα από τον σωλήνα οδηγό της υποδοχής Euro μέσα στον σωλήνα τροφοδοσίας της τσιμπιδας. Το σύρμα μπορεί να σπρωχτεί στον σωλήνα τροφοδοσίας με τα χέρια για μερικά εκατοστά και θα πρέπει να τροφοδοτείται με ευκολία και χωρίς δύναμη.
- Ασφαλίστε τον μοχλό των ράουλων πίεσης [39].

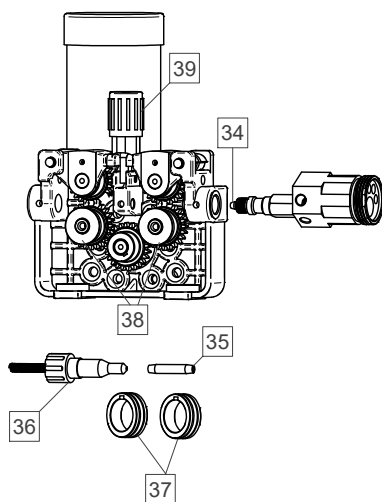

Εικόνα 7

Σύνδεση αερίου

Πρέπει να εγκατασταθεί φιάλη αερίου με κατάλληλο ρυθμιστή ροής. Αφού εγκατασταθεί με ασφάλεια μια φιάλη αερίου με κατάλληλο ρυθμιστή ροής, συνδέστε τον σωλήνα αερίου από τον ρυθμιστή στον σύνδεσμο εισόδου αερίου της συσκευής.

ΠΡΟΕΙΔΟΠΟΙΗΣΗ

Η συσκευή συγκόλλησης υποστηρίζει όλα τα κατάλληλα αέρια προστασίας συμπεριλαμβανομένων του διοξειδίου του άνθρακα, του αργού και του ήλιου σε μέγιστη πίεση 5,0 bar.

Μεταφορά και ανύψωση



ΠΡΟΕΙΔΟΠΟΙΗΣΗ

Η πτώση του εξοπλισμού μπορεί να προκαλέσει τραυματισμό και ζημιά στη μονάδα.

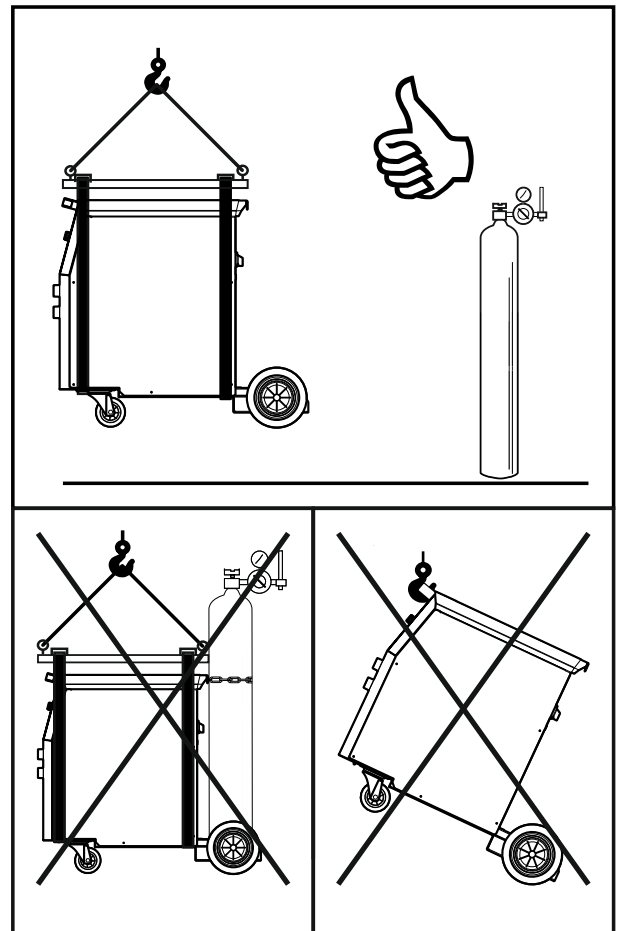

Εικόνα 8

Κατά τη μεταφορά και την ανύψωση με γερανό, ακολουθείτε τους παρακάτω κανόνες:

- Η πηγή ισχύος δεν περιλαμβάνει τον κοχλία με κρίκο που μπορεί να χρησιμοποιηθεί για τη μεταφορά ή την ανύψωση της συσκευής.
- Για να τη σηκώσετε, χρησιμοποιήστε εξοπλισμό με κατάλληλη ικανότητα ανύψωσης.
- Για την ανύψωση και μεταφορά, χρησιμοποιήστε τραβέρσα και τουλάχιστον δύο ιμάντες.
- Σηκώστε μόνο την πηγή ισχύος χωρίς τη φιάλη αερίου, τον ψύκτη και τη διάταξη τροφοδοσίας σύρματος ή/και άλλα εξαρτήματα.

Συντήρηση



ΠΡΟΕΙΔΟΠΟΙΗΣΗ

Για τυχόν εργασίες επισκευής, τροποποιήσεις ή συντήρηση, συνιστάται να επικοινωνήσετε με το πλησιέστερο κέντρο τεχνικών υπηρεσιών ή με την Lincoln Electric. Τυχόν επισκευές και τροποποιήσεις που εκτελούνται από μη εξουσιοδοτημένο σέρβις ή προσωπικό ακυρώνουν την εγγύηση του κατασκευαστή.

Οποιαδήποτε ζημιά εντοπιστεί θα πρέπει να αναφέρεται αμέσως και να επισκευάζεται.

Τυπική συντήρηση (καθημερινά)

- Ελέγχετε την κατάσταση της μόνωσης και των συνδέσεων των καλωδίων εργασίας και τη μόνωση του καλωδίου ρεύματος. Αν υπάρχει οποιαδήποτε ζημιά στη μόνωση, αντικαταστήστε άμεσα το καλώδιο.
- Αφαιρείτε το πισίλισμα από τη συγκόλληση από το ακροφύσιο της τσιμπίδας. Το πισίλισμα μπορεί να παρεμποδίσει τη ροή του αερίου προστασίας προς το ηλεκτρικό τόξο.
- Ελέγχετε την κατάσταση της τσιμπίδας συγκόλλησης: αντικαταστήστε την αν είναι απαραίτητο.
- Ελέγχετε την κατάσταση και τη λειτουργία του ανεμιστήρα ψύξης. Διατηρείτε καθαρούς τους αεραγωγούς του.

Περιοδική συντήρηση (κάθε 200 ώρες εργασίας και τουλάχιστον μία φορά ανά έτος)

- Εκτελείτε την καθημερινή συντήρηση και επιπλέον:
- Διατηρείτε τη συσκευή καθαρή. Χρησιμοποιώντας μια στεγνή (και χαμηλής πίεσης) ροή αέρα, αφαιρείτε την σκόνη από το εξωτερικό περίβλημα και από το εσωτερικό του πλαισίου.
- Αν είναι απαραίτητο, καθαρίζετε και σφίγγετε όλους τους ακροδέκτες συγκόλλησης.

Η συχνότητα των εργασιών συντήρησης μπορεί να διαφέρει ανάλογα με το περιβάλλον εργασίας όπου είναι τοποθετημένη η συσκευή.



ΠΡΟΕΙΔΟΠΟΙΗΣΗ

Μην αγγίζετε τα μέρη που έχουν ρεύμα.



ΠΡΟΕΙΔΟΠΟΙΗΣΗ

Προτού αφαιρεθεί το εξωτερικό περίβλημα της συσκευής συγκόλλησης, η συσκευή συγκόλλησης πρέπει να απενεργοποιηθεί και το καλώδιο ρεύματος πρέπει να αποσυνδεθεί από την πρίζα.



ΠΡΟΕΙΔΟΠΟΙΗΣΗ

Το δίκτυο κεντρικής παροχής πρέπει να αποσυνδέεται από τη συσκευή πριν από κάθε εργασία συντήρησης και σέρβις. Μετά από κάθε επισκευή, εκτελέστε τους κατάλληλους ελέγχους ώστε να εξασφαλιστεί η ασφάλεια.

Πολιτική εξυπηρέτησης πελατών

Η επιχειρηματική δραστηριότητα της The Lincoln Electric Company είναι η κατασκευή και πώληση εξοπλισμού συγκόλλησης, αναλώσιμων και εξοπλισμού κοπής υψηλής ποιότητας. Στόχος μας είναι η ανταπόκριση στις ανάγκες των πελατών μας και η υπέρβαση των προσδοκιών τους. Κατά περίπτωση, οι αγοραστές μπορεί να ρωτήσουν τη Lincoln Electric για συμβουλές ή πληροφορίες σχετικά με τη χρήση των προϊόντων μας. Απαντούμε στους πελάτες μας με βάση τις πληροφορίες που διαθέτουμε τη δεδομένη στιγμή. Η Lincoln Electric δεν είναι σε θέση να εγγυηθεί αυτές τις συμβουλές και δεν αναλαμβάνει καμία ευθύνη για αυτές τις πληροφορίες ή συμβουλές. Αποποιούμαστε ρητά κάθε εγγύηση οποιουδήποτε είδους, συμπεριλαμβανομένης οποιασδήποτε εγγύησης καταλληλότητας για ειδικό σκοπό οποιουδήποτε πελάτη, όσον αφορά αυτές τις πληροφορίες ή συμβουλές. Για πρακτικούς λόγους,

δεν αναλαμβάνουμε καμία ευθύνη για την ενημέρωση ή διόρθωση τέτοιων πληροφοριών ή συμβουλών από τη στιγμή που προσφέρονται, ούτε η παροχή πληροφοριών ή συμβουλών δημιουργεί, επεκτείνει ή αλλάζει τυχόν εγγύηση όσον αφορά την πώληση των προϊόντων μας.

Η Lincoln Electric είναι ένας υπεύθυνος κατασκευαστής, όμως η επιλογή και χρήση συγκεκριμένων προϊόντων που πωλούνται από τη Lincoln Electric είναι αποκλειστικά στον έλεγχο και παραμένει αποκλειστική ευθύνη του πελάτη. Πολλές μεταβλητές πέρα από τον έλεγχο της Lincoln Electric επηρεάζουν τα αποτελέσματα που επιτυγχάνονται με την εφαρμογή αυτών των μεθόδων κατασκευής και απαιτήσεων σέρβις.

Υπόκεινται σε αλλαγές – Αυτές οι πληροφορίες είναι ακριβείς από όσο γνωρίζουμε κατά τη στιγμή της εκτύπωσης. Για τυχόν ενημερωμένες πληροφορίες επισκεφθείτε τον δικτυακό τόπο www.saf-fro.com.



Μην απορρίπτετε τον ηλεκτρικό εξοπλισμό μαζί με τα οικιακά απόβλητα!

Σύμφωνα με την Ευρωπαϊκή Οδηγία 2012/19/EK για τα απόβλητα ηλεκτρικού και ηλεκτρονικού εξοπλισμού (ΑΗΗΕ) και την εφαρμογή της σύμφωνα με την εθνική νομοθεσία, ο ηλεκτρικός εξοπλισμός που έχει ολοκληρώσει τη διάρκεια ζωής του πρέπει να συλλέγεται ξεχωριστά και να επιστρέφεται σε μια περιβαλλοντικά συμβατή μονάδα ανακύκλωσης. Ως ιδιοκτήτης του εξοπλισμού, θα πρέπει να λάβετε πληροφορίες για τα εγκεκριμένα συστήματα συλλογής από τον τοπικό μας αντιπρόσωπο.

Εφαρμόζοντας αυτή την Ευρωπαϊκή Οδηγία προστατεύετε το περιβάλλον και την ανθρώπινη υγεία!

Ανταλλακτικά

- Οδηγίες ανάγνωσης λίστας ανταλλακτικών
- Μη χρησιμοποιείτε αυτή τη λίστα ανταλλακτικών για μια συσκευή αν δεν αναγράφεται ο κωδικός αριθμός της. Επικοινωνήστε με το τμήμα σέρβις της Lincoln Electric Service για τυχόν κωδικό αριθμό που δεν αναγράφεται.
- Χρησιμοποιήστε την εικόνα της σελίδας συναρμολόγησης και τον παρακάτω πίνακα για να προσδιορίσετε πού βρίσκεται το ανταλλακτικό για τη συσκευή με τον συγκεκριμένο κωδικό.
- Χρησιμοποιείτε μόνο ανταλλακτικά με τη σήμανση «X» στη στήλη κάτω από τον αριθμό επικεφαλίδας που αναφέρεται στη σελίδα συναρμολόγησης (το # υποδεικνύει μια αλλαγή σε αυτή την έκδοση).

Πρώτα διαβάστε τις παραπάνω οδηγίες ανάγνωσης της λίστας ανταλλακτικών και κατόπιν ανατρέξτε στο εγχειρίδιο «Ανταλλακτικά» που παρέχεται με τη συσκευή, το οποίο περιέχει έναν αριθμό αναφοράς ανταλλακτικού με περιγραφική εικόνα).

Τοποθεσία καταστημάτων εξουσιοδοτημένου σέρβις

- Ο αγοραστής θα πρέπει να επικοινωνήσει με εξουσιοδοτημένη μονάδα σέρβις της Lincoln Electric για οποιαδήποτε αποζημίωση λόγω βλάβης κατά την περίοδο της εγγύησης.
- Απευθυνθείτε στον τοπικό αντιπρόσωπο πωλήσεων για βοήθεια σχετικά με τον εντοπισμό της πλησιέστερης εξουσιοδοτημένης μονάδας σέρβις.

Ηλεκτρικό διάγραμμα

Ανατρέξτε στο εγχειρίδιο «Ανταλλακτικά» που παρέχεται με τη συσκευή.

Εξαρτήματα

ΕΠΙΛΟΓΕΣ ΚΑΙ ΕΞΑΡΤΗΜΑΤΑ	
E/H-300A-50-xM	Τσιμπίδα ηλεκτροδίου 300 A/50 mm ² , x=5 (5 m) ή x=10 (10 m)
E/H-400A-70-xM	Τσιμπίδα ηλεκτροδίου 400A/70mm ² , x=5 (5 m) ή x=10 (10 m)
K10158-1	Προσαρμογέας για καρούλι τύπου S300
K10158	Προσαρμογέας για καρούλι 300 mm
R-1019-125-1/08R	Προσαρμογέας για καρούλι 200mm
Σετ ράουλων για συμπαγή σύρματα	
KP69025-0608	ΡΑΟΥΛΟ ΟΔΗΓΟΣ ΓΙΑ ΣΥΜΠΑΓΕΣ ΣΥΡΜΑ 0,6/0,8
KP69025-0809	ΡΑΟΥΛΟ ΟΔΗΓΟΣ ΓΙΑ ΣΥΜΠΑΓΕΣ ΣΥΡΜΑ 0,8/0,9
KP69025-0810	ΡΑΟΥΛΟ ΟΔΗΓΟΣ ΓΙΑ ΣΥΜΠΑΓΕΣ ΣΥΡΜΑ 0,8/1,0
KP69025-1012	ΡΑΟΥΛΟ ΟΔΗΓΟΣ ΓΙΑ ΣΥΜΠΑΓΕΣ ΣΥΡΜΑ 1,0/1,2
KP69025-1216	ΡΑΟΥΛΟ ΟΔΗΓΟΣ ΓΙΑ ΣΥΜΠΑΓΕΣ ΣΥΡΜΑ 1,2/1,6
Σετ ράουλων για σύρματα αλουμινίου	
KP69025-0608A	ΡΑΟΥΛΟ ΟΔΗΓΟΣ ΓΙΑ ΣΥΡΜΑ ΑΛΟΥΜΙΝΙΟΥ 0,6/0,8
KP69025-0809A	ΡΑΟΥΛΟ ΟΔΗΓΟΣ ΓΙΑ ΣΥΡΜΑ ΑΛΟΥΜΙΝΙΟΥ 0,8/0,9
KP69025-1012A	ΡΑΟΥΛΟ ΟΔΗΓΟΣ ΓΙΑ ΣΥΡΜΑ ΑΛΟΥΜΙΝΙΟΥ 1,0/1,2
KP69025-0810A	ΡΑΟΥΛΟ ΟΔΗΓΟΣ ΓΙΑ ΣΥΡΜΑ ΑΛΟΥΜΙΝΙΟΥ 0,8/1,0
KP69025-1216A	ΡΑΟΥΛΟ ΟΔΗΓΟΣ ΓΙΑ ΣΥΡΜΑ ΑΛΟΥΜΙΝΙΟΥ 1,2/1,6
Σετ ράουλων για σύρματα με πυρήνα	
KP69025-0608R	ΡΑΟΥΛΟ ΟΔΗΓΟΣ ΓΙΑ ΣΥΡΜΑ ΜΕ ΠΥΡΗΝΑ 0,6/0,8
KP69025-0809R	ΡΑΟΥΛΟ ΟΔΗΓΟΣ ΓΙΑ ΣΥΡΜΑ ΜΕ ΠΥΡΗΝΑ 0,8/0,9
KP69025-1012R	ΡΑΟΥΛΟ ΟΔΗΓΟΣ ΓΙΑ ΣΥΡΜΑ ΜΕ ΠΥΡΗΝΑ 1,0/1,2
KP69025-0810R	ΡΑΟΥΛΟ ΟΔΗΓΟΣ ΓΙΑ ΣΥΡΜΑ ΜΕ ΠΥΡΗΝΑ 0,8/1,0
KP69025-1216R	ΡΑΟΥΛΟ ΟΔΗΓΟΣ ΓΙΑ ΣΥΡΜΑ ΜΕ ΠΥΡΗΝΑ 1,2/1,6
ΦΛΟΓΙΣΤΡΑ ΣΥΓΚΟΛΛΗΣΗΣ MIG/MAG	
W10429-24-3M	ΑΕΡΟΨΥΚΤΗ ΤΣΙΜΠΙΔΑ MIG LGS2 240 G-3.0M
W10429-24-4M	ΑΕΡΟΨΥΚΤΗ ΤΣΙΜΠΙΔΑ MIG LGS2 240 G-4.0M
W10429-24-5M	ΑΕΡΟΨΥΚΤΗ ΤΣΙΜΠΙΔΑ MIG LGS2 240 G-5.0M
W10429-25-3M	ΑΕΡΟΨΥΚΤΗ ΤΣΙΜΠΙΔΑ MIG LGS2 250 G-3.0M
W10429-25-4M	ΑΕΡΟΨΥΚΤΗ ΤΣΙΜΠΙΔΑ MIG LGS2 250 G-4.0M
W10429-25-5M	ΑΕΡΟΨΥΚΤΗ ΤΣΙΜΠΙΔΑ MIG LGS2 250 G-5.0M
W10429-36-3M	ΑΕΡΟΨΥΚΤΗ ΤΣΙΜΠΙΔΑ MIG LGS2 360 G-3.0M
W10429-36-4M	ΑΕΡΟΨΥΚΤΗ ΤΣΙΜΠΙΔΑ MIG LGS2 360 G-4.0M
W10429-36-5M	ΑΕΡΟΨΥΚΤΗ ΤΣΙΜΠΙΔΑ MIG LGS2 360 G-5.0M

Διάγραμμα διαστάσεων

06/2023

