

RACCORDEMENT TORCHE
Quick connection
N° W000265890

EDITION : FR
REVISION : B
DATE : 12-2019

Notice d'instructions

REF. : **8695 5503**

Notice originale

RACCORDEMENT COTE TORCHE

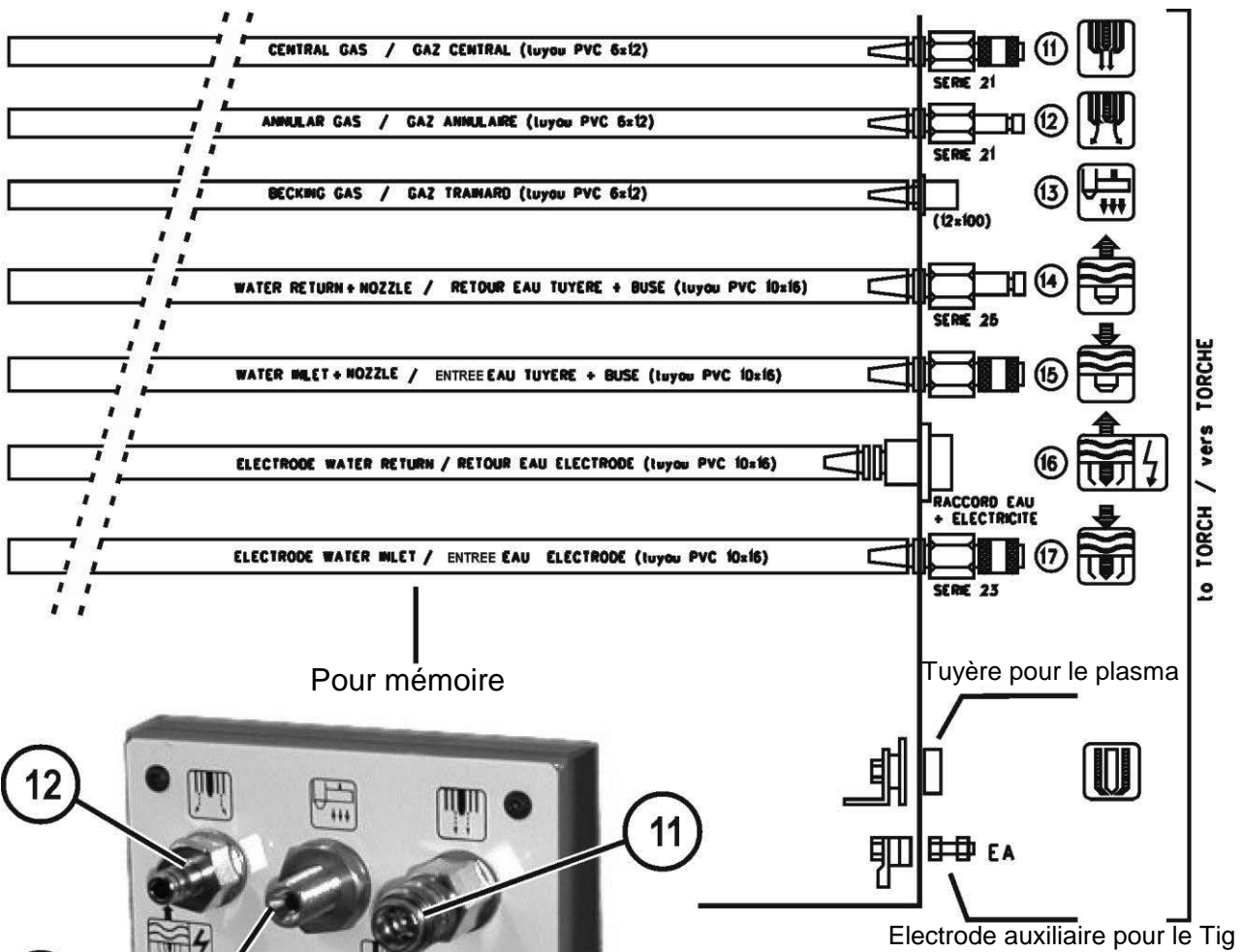

Pour mémoire

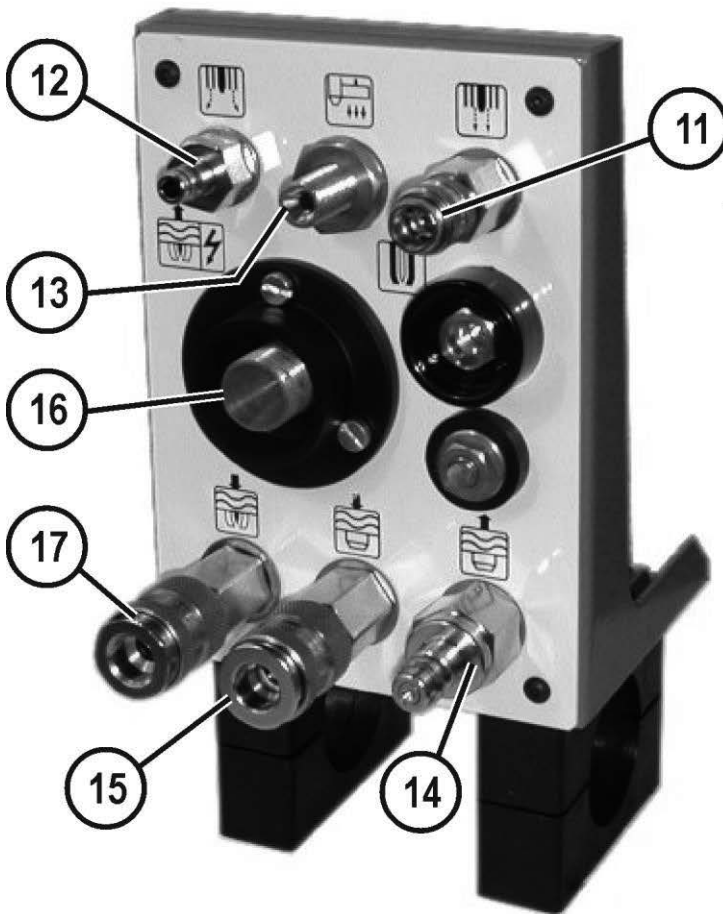

Ce module permet le raccordement des torches Quick Connection.

- **SP7 QC** N° 9258 0380 → droite
N° W000242410 → coudé
- **MEC4 QC** N° 9258 0360 → droite
N° 9258 0361 → coudé

