

COOL ARC® 60

BRUKSANVISNING



SWEDISH

TACK! För att du har valt en KVALITETSPRODUKT från Lincoln Electric.

- Vänligen kontrollera förpackning och utrustning angående skador. Transportskador måste omedelbart anmälas till återförsäljaren.
- För framtida referens, skriv in utrustningens identifikationsinformation i tabellen nedan. Modellbeteckning, kod och serienummer finns på maskinens märkplåt.

Modellbeteckning:

.....

Kod- och serienummer:

.....

Inköpsdatum och inköpsställe:

.....

INDEX

Tekniska specifikationer	1
Elektromagnetisk kompatibilitet (EMC)	2
Säkerhet	3
Inledning	5
Uppackning	5
Installation på strömkälla	5
Instruktioner för installation och handhavande	7
WEEE	19
Reservdelar	19
Hitta auktoriserade serviceställen	19
Elektriskt kopplingschema	19
Tillbehör	20
Dimensionsdiagram	21

Tekniska specifikationer

NAMN		INDEX		
COOL ARC® 60		K14297-1		
MATNING				
	Matningsspänning U_1		Matningsström I_{1max}	
COOL ARC® 60	230 V \pm 15%		1,5 A	
	400 V \pm 15%		1A	
	440 V \pm 15%		0,9A	
	Nätfrekvens		EMC-klass	
COOL ARC® 60	50/60 Hz		A	
PARAMETERAR				
	Kylkapacitet med ett kylvätskeflöde på 1 liter / min vid en temperatur på:		Maximalt tryck	
COOL ARC® 60	25 °C	40 °C	0,47 MPa	
	1,1 kW	0,61 kW		
DATA FÖR KYLARENS BEHÅLLARE				
	Största volym i behållaren		Minsta volym i behållaren	
COOL ARC® 60	4,5 liter		3 liter	
KYLVÄTSKA				
COOL ARC® 60	Rekommenderad kylvätska	FREEZCOOL - W000010167 - använd inte ledande kylvätskor.		
COOL ARC® 60	Använd inte!!	Färdigblandad kylvätska för svetsaggregat. Dessa kylvätskor kan innehålla oljebaserade tillsatser som kan skada plastdelar i kylaren. Tillsatserna är omöjliga att avlägsna ur slangar och värmeväxlare om de en gång hamnat i kylaren.		
		Frostskyddsvätska till fordon. Dessa kylvätskor skadar pumpen och värmeväxlarblocket och påverkar kylprestandan.		
MÅTT OCH VIKT				
	Vikt	Höjd	Bredd	Längd
COOL ARC® 60	22 kg	224 mm	291 mm	663 mm
OTHERS				
Skyddsklass	Luftfuktighet vid användning (t= 20 °C)	Omgivningstemperatur vid användning		Förvaringstemperatur
IP23	\leq 90 %	från -10 °C till +40 °C (från 14 °F till 104 °F)		från -25 °C till +55 °C (från -13 °F till 131 °F)

Elektromagnetisk kompatibilitet (EMC)

11/04

Denna maskin är konstruerad i enlighet med alla relevanta direktiv och standarder. Den kan emellertid ändå generera elektromagnetiska störningar som kan påverka andra system såsom telekommunikation (telefon, radio och TV) eller andra säkerhetsystem. Dessa störningar kan orsaka säkerhetsproblem i de berörda systemen. Läs igenom och sätt dig in i detta avsnitt för att eliminera eller minska den elektromagnetiska störning som genereras av denna maskin.

Beakta följande riktlinjer för att reducera maskinens elektromagnetiska strålning.

- Anslut maskinen till strömförsörjningen i enlighet med denna bruksanvisning. Om störningar uppstår kan det bli nödvändigt att installera ett filter på primärsidan.
- Utgångskablarna ska vara så korta som möjligt och dras tillsammans. Om möjligt, anslut arbetsstycket till jord för att minska elektromagnetisk emission. Operatören måste kontrollera att anslutning av arbetsstycket till jord inte orsakar problem eller osäkra driftförhållanden för personal eller utrustning.
- Att använda skärmade kablar inom arbetsområdet kan reducera elektromagnetisk emission. Detta kan bli nödvändigt för vissa speciella tillämpningar.

VARNING





Denna klass A-svetsutrustning är inte avsedd att användas på platser där strömmen kommer från ett nät med lågspänningssystem. Det kan bli problem med att säkra den elektromagnetiska kompatibiliteten på dessa platser, beroende på att den kan störa känslig utrustning.





Denna utrustning får endast användas av behörig personal. Var noga med att enbart låta behörig personal utföra installation, drift, underhåll och reparationer. Läs igenom, och förstå, den här bruksavisningen innan utrustningen tas i drift. Underlåtenhet att följa instruktionerna i bruksavisningen kan medföra allvarliga personskador, förlust av liv eller skador på utrustningen. Det är viktigt att läsa, och förstå, förklaringarna nedan till varningssymbolerna. Lincoln Electric ikläder sig inget ansvar för skador som är orsakade av felaktig installation, eftersatt underhåll eller onormala driftförhållanden.

	<p>VARNING: Symbolen innebär att instruktionerna måste följas för att allvarliga personskador, förlust av liv eller skador på utrustningen skall kunna undvikas. Skydda dig själv och andra mot allvarliga skador eller dödsfall.</p>
	<p>LÄS OCH FÖRSTÅ INSTRUKTIONERNA: Läs igenom, och förstå, den här bruksavisningen innan utrustningen tas i drift. Ljusbågs svetsning kan vara farligt. Underlåtenhet att följa instruktionerna i bruksavisningen kan medföra allvarliga personskador, förlust av liv eller skador på utrustningen.</p>
	<p>ELEKTRISK STÖT KAN DÖDA: En svetsutrustning skapar höga spänningar. Rör därför aldrig vid elektroden, jordklämman eller anslutna arbetsstycken när utrustningen är aktiv. Isolera dig från elektroden, jordklämman och anslutna arbetsstycken.</p>
	<p>ELEKTRISK UTRUSTNING: Stäng av matningsspänningen med hjälp av strömställaren på säkringsboxen innan något arbete utförs på utrustningen. Jorda utrustningen i enlighet med lokala elektriska föreskrifter.</p>
	<p>ELEKTRISK UTRUSTNING: Kontrollera regelbundet spänningsmatningen och kablarna till elektroden och jordklämman. Byt omedelbart ut kablar med skadad isolering. För att undvika att det oavsiktligt uppstår en ljusbåge får man aldrig placera elektrodhållaren direkt på svetsbordet eller på någon annan yta som är i kontakt med jordklämman.</p>
	<p>ELEKTRISKA OCH MAGNETISKA FÄLT KAN VARA FARLIGA: Elektrisk ström som flödar genom en ledare skapar elektriska och magnetiska fält (EMF). EMF-fält kan störa vissa pacemakerenheter. Svetsare som har pacemaker ska rådfråga sin läkare innan de använder utrustningen.</p>
	<p>CE-MÄRKNING: Denna utrustning är tillverkad i enlighet med relevanta EU-direktiv.</p>
	<p>ARTIFICIELL OPTISK STRÅLNING: Enligt kraven i 2006/25/EG direktiv och EN 12198 standarden, tillhör utrustningen i kategori 2. Det innebär obligatorisk användning av personlig skyddsutrustning (PPE) med filter med en skyddsnivå upp till maximalt 15, vilket krävs enligt EN169-standardens.</p>
	<p>ÅNGOR OCH GASER KAN VARA FARLIGA: Vid svetsning kan det bildas hälsovådliga ångor och gaser. Undvik att andas in dessa ångor och gaser. För att undvika dessa risker måste operatören ha tillgång till tillräcklig ventilation eller utsug för att hålla ångorna och gaserna borta från andningszonen.</p>
	<p>STRÅLNING FRÅN LJUSBÅGEN KAN GE BRÄNNSKADOR: Använd en skärm eller svets hjälm med ett, för uppgiften, lämpligt filter för att skydda ögonen mot sprut och strålning från ljusbågen under svetsningen och när ljusbågen betraktas. Använd en lämplig klädsel av flamskyddat material för att skydda din och dina medhjälparens hud. Skydda personal i närheten med en lämplig skärm av icke brännbart material och varna dem så att de inte tittar på ljusbågen eller exponerar sig för ljusbågens strålning.</p>

	<p>SVETSSPRUT KAN ORSAKA BRÄNDER ELLER EXPLOSION: Avlägsna brännbara föremål från svetsområdet och ha alltid en eldsläckare till hands. Svetsprut och heta partiklar från svetsprocessen kan lätt passera genom små springor eller öppningar in till omkringliggande områden. Svetsa aldrig på tankar, fat, containers eller andra föremål innan Du har förvässat Dig om att det inte finns några brännbara eller giftiga ångor närvarande. Använd aldrig utrustningen i närheten av brännbara gaser, ångor eller vätskor.</p>
	<p>SVETSAT MATERIAL KAN ORSAKA BRÄNNSKADOR: Svetsning genererar stark hetta. Heta ytor och material i arbetsområdet kan orsaka allvarliga brännskador. Använd handskar och tänger när du ska vidröra eller flytta material i arbetsområdet.</p>
	<p>GASFLASKAN KAN EXPLODERA OM DEN SKADAS: Använd endast komprimerade gasflaskor med korrekt avskärmningsgas för den aktuella svetsprocessen och korrekt fungerande regulatorer som är konstruerade för den gas och det tryck som används. Förvara alltid gasflaskor i upprätt läge och förankrade med kedja till en fast stödpunkt. Flytta inte och transportera inte gasflaskor utan skyddslock. Låt inte elektrodhållaren, arbetsklämman eller någon annan spänningssatt del vidröra en gasflaska. Gasflaskor får inte förvaras på platser där de kan utsättas för fysisk skada eller där svetsprocessen inkluderar gnistor och värmekällor.</p>
	<p>HET KYLVÄTSKA KAN GE BRÄNNSKADOR: Kontrollera att kylvätskan INTE ÄR HET innan service utförs på kylaren.</p>
	<p>SÄKERHETSMÄRKNING: Denna utrustning är lämplig att använda för svetsning i en miljö där det föreligger en förhöjd risk för elektrisk stöt.</p>

Tillverkaren förbehåller sig rätten att ändra på eller förbättra konstruktionen utan att detta samtidigt återspeglas i bruksanvisningen.

Inledning

COOL ARC®60-kylaren är ett fristående cirkulerande kylsystem konstruerat för att användas med MIG-svetsaggregat som listar **COOL ARC®60** som ett godkänt tillbehör.

COOL ARC® 60-kylaren inkluderar följande tillbehör:

- Bruksanvisning på USB-minnet
- Röd slang med snabbkopplingar (150 mm) som används för påfyllning

COOL ARC® 60 levereras utan kylvätska. FREEZCOOL - W000010167 rekommenderas.

Uppackning

Packa upp **COOL ARC® 60**

Kylaren är förpackad för att kunna klara transport och enheten är packad i kartong. Om du upptäcker transportskador, kontakta din certifierade Lincoln-distributör eller servicecenter.

När du packar upp enheten, undvik att sticka vassa föremål genom kartongen eftersom det kan punktera plastbehållaren. Spara den bruksanvisning och servicekatalog som medföljer **COOL ARC®60** för reservdelsbeställning och framtida underhållsservice.

Installation på strömkälla

COOL ARC® 60 måste monteras direkt på chassiet på de MIG-svetsaggregat som listar **COOL ARC® 60** som ett godkänt tillbehör.

VARNING

Endast en behörig elektriker får ansluta svetsmaskinen till strömförsörjningen. Installationen måste utföras i enlighet med svenska elnormer.

VARNING

Innan du ansluter **COOL ARC®60**, stäng av strömkällan och koppla bort den från nätströmmen.

INSTALLATION:

- Placera kylaren på en fyrhjulsvagn (bild 1).
- Placera Speedtec ovanpå kylaren (bild 2).
- Skruva loss och ta bort Speedtec-sidokåpan - skruva loss de två M5x20-skruvarna (bild 3).
- Anslut den 10-poliga kontakten till uttaget och skruva fast den grön-gula jordledningen till jordningsbulten - skruva loss M6-muttern, ta bort den tandade brickan, installera kabeln, sätt på den tandade brickan och skruva fast M6-muttern. (bild 4).
- Ta bort sidopanelen (bild 5).
- Montera sidopanelen med de två M5x20-skruvarna (bild 5).
- Slutmontering - kylaren ska monteras på Speedtec med M6x16-skruvar (bild 6).



Bild 1



Bild 4

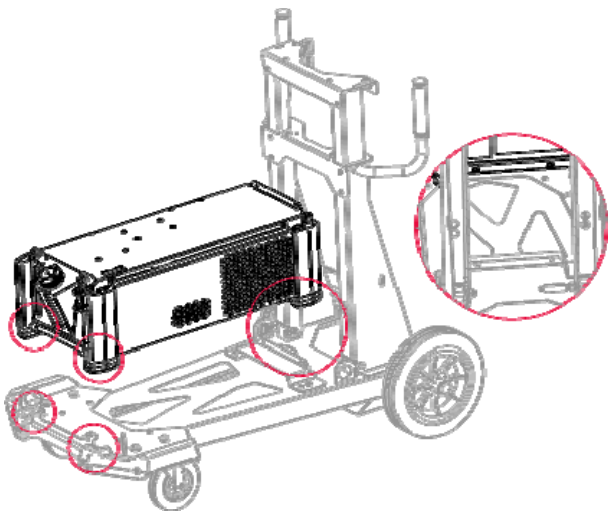

Bild 2

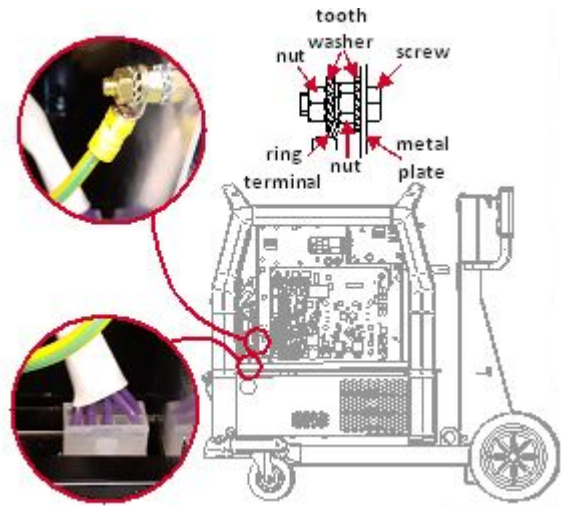

Bild 5

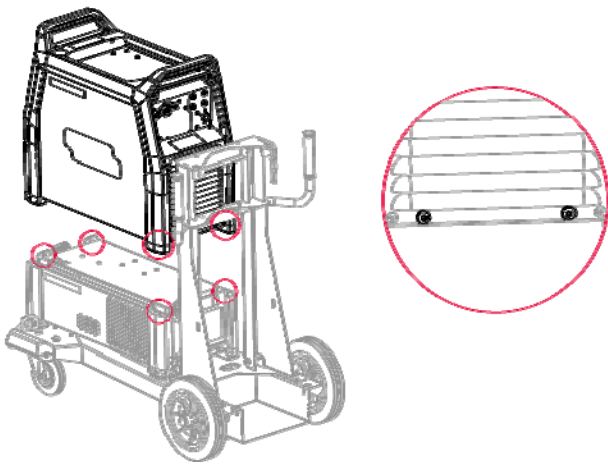

Bild 3

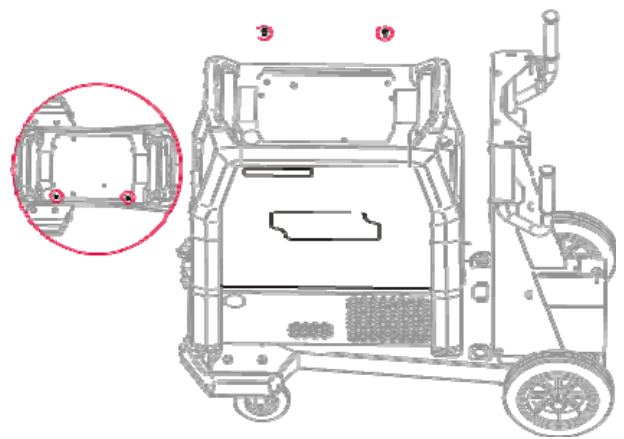

Bild 6

Instruktioner för installation och handhavande

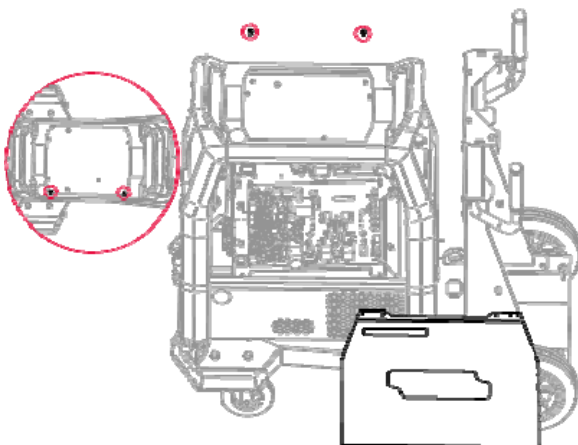
Läs hela detta avsnitt innan installation och användning av utrustningen.

VARNING

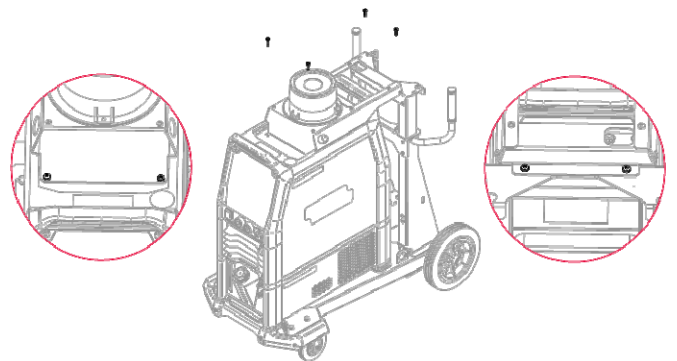
ELSTÖTAR kan döda.

- Använd inte maskinen med borttagna skydd.
- Använd inte enheten med blöta sladdar eller sladdar nersänkta i vatten.



RÖRLIGA DELAR kan orsaka personskada.

- Rörliga delar kan orsaka personskada. Stick aldrig in fingrar i öppningarna på kylaren.



HET KYLVÄTSKA kan orsaka brännskador på huden.

- Kontrollera alltid att kylvätskan INTE ÄR HET innan service utförs på kylaren.



PLACERING

Maskinen är konstruerad för att arbeta under besvärliga förhållanden. Det är emellertid viktigt att vidta vissa enkla försiktighetsåtgärder för att säkerställa lång livslängd och tillförlitlig drift:

- Placera aldrig maskinen på en yta som lutar mer än 15° från horisontalplanet.
- Använd inte denna maskin för att tina frusna rör genom kortslutning.
- Maskinen måste placeras så att den fria strömningen av ren luft till och från ventilationsöppningarna inte hindras. Täck aldrig över maskinen med papper, trasor eller annat som kan hindra luftströmningen.
- Mängden smuts och damm som kan sugas in i maskinen ska hållas på ett minimum. Maskinen håller skyddsklass IP23. Håll maskinen torr så långt det är praktiskt möjligt. Placera den inte på våt mark eller i vattenpölar.
- Placera den inte på våt mark eller i vattenpölar. Normal drift kan störa radiostyrt maskineri i närheten, vilket kan orsaka personskada eller skada på utrustning. Läs avsnittet om elektromagnetisk kompatibilitet i denna bruksanvisning.
- Använd inte enheten i miljöer med en högre temperatur än 40 °C. Omgivningstemperaturen påverkar kylningsparametrarna. Kylsystemet är mindre effektivt i högre omgivningstemperatur.

VARNING

Undvik att placera kylaren intill extremt varma föremål.

REKOMMENDERAD STRÖMKÄLLA

COOL ARC®60 är konstruerad för att användas tillsammans med vattenkylda brännare. COOL ARC®60 måste användas med svetsaggregat som listar COOL ARC®60 som ett godkänt tillbehör.

Anslutning av matning

COOL ARC®60 måste matas från ett svetsaggregat i enlighet med installationen som bara får utföras av en behörig elektriker. Installationen måste utföras i enlighet med svenska elnormer.

VARNING

Sätt inte på kylaren om inte behållaren är fylld och brännarens slangar är bortkopplade från kylenheten. Om inte varningen respekteras kan det orsaka invändiga skador på kylenheten.

Reglage och funktioner



Bild 7



Bild 8

COOL ARC®60 levereras utrustad med en flödessensor som skickar en felkod till maskinen för att skydda svetshandtaget från överhettning när lågt kylvätskeflöde detekteras av flödessensorn. Felkoden (fel 0092) kan indikera en plötslig strypning av brännarlinjerna, skada och/eller läckage i kylvätskelinjerna till brännaren.

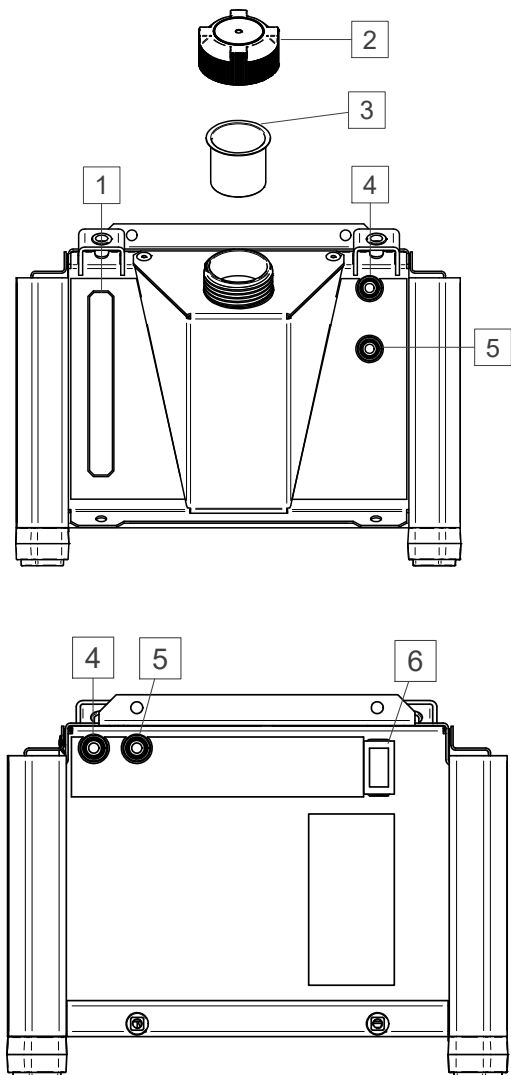
! VARNING

Kylaren har en inbyggd automatisk flödessensor för detektion av lågt eller uteblivet kylvätskeflöde. Ett lågt eller uteblivet kylvätskeflöde avbryter svetseffekten automatiskt för att skydda brännaren.

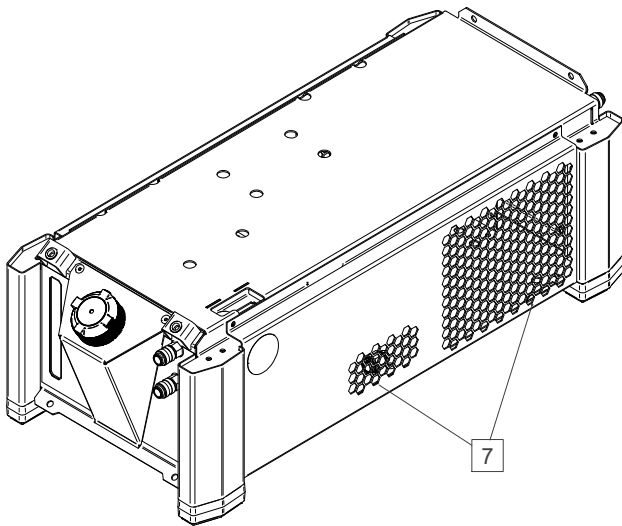
1. Minsta och högsta vätskenivå: Lägsta rekommenderade vätskenivån är 3 liter, högsta rekommenderade vätskenivån är 4,5 liter.
2. Kylvätskebehållare med lock: Den genomskinliga behållaren möjliggör kontroll av vätskenivån.
3. Behållarfilter: 400µm.
4. Snabbkoppling: Kylvätskeutlopp (tillför sval kylvätska till brännare/handtag).
5. Snabbkoppling: Kylvätskeinlopp (leder varm kylvätska från brännare/handtag).
6. Vippkopplare - används för att manuellt tillsätta kylvätska i kylaren. Den kortsluter flödesgivaren.
7. Ventilationsöppningar: För korrekt kyluftscirkulation.



Bild 9

Kylvätskecirkulationen i kylaren



Bild 10
Kylvätskecirkulation om kontakterna på framsidan används

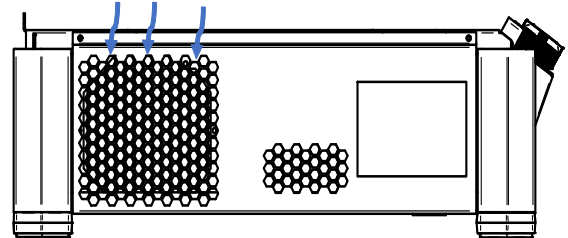
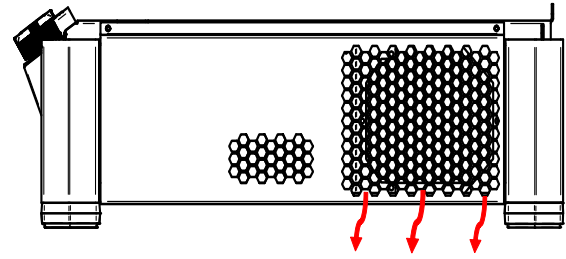

Bild 11
Kylvätskecirkulation om kontakterna på baksidan används

! VARNING

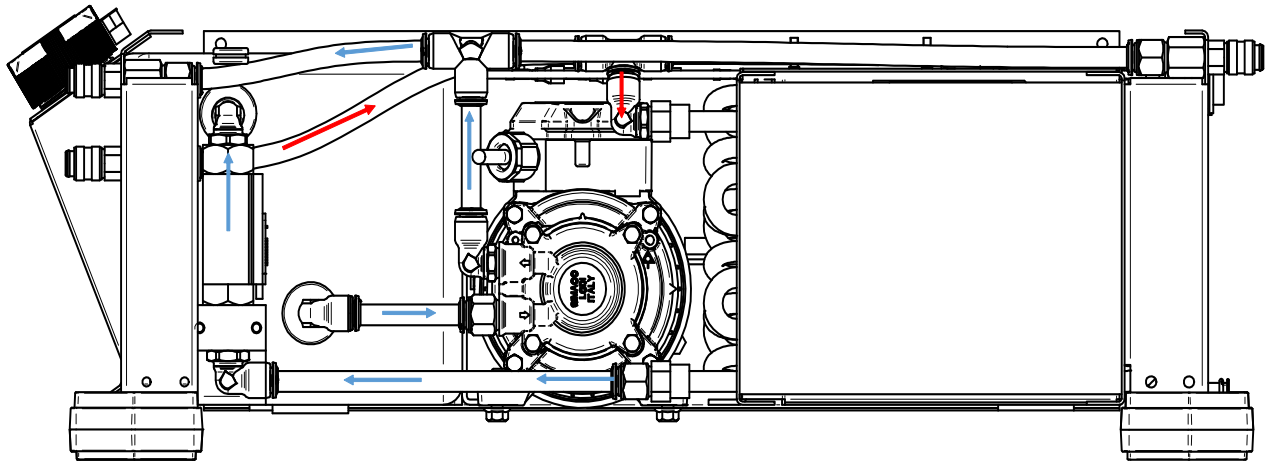
Undvik skarpa böjar på vattenledningar.

! VARNING

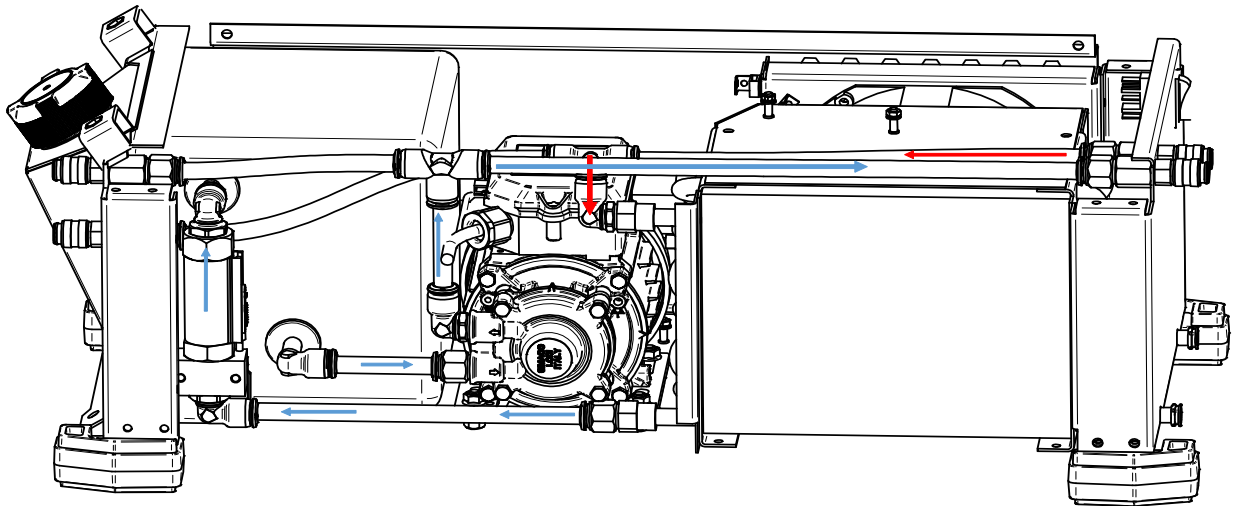
Använd aldrig kylaren med kåpan borttagen.

Driftlägen

COOL ARC®60 kan användas med två användargränssnitt. Standardversionen (bild 13) använder två LED-displayer. Den avancerade versionen (bild 12) använder en 7"-display. Metoden för att använda båda gränssnitt beskrivs i bruksanvisningen till den dedikerade strömkällan. **COOL ARC®60** kan ställas in på olika lägen:

Status	Beskrivning
Auto (standard)	Kylaren sätts på när svetsningen börjar och stängs av efter den tid som krävs för att kyla ner brännaren efter svetsningen.
AV	Kylaren är permanent frånslagen.
PÅ	Kylaren är permanent påslagen.

Avancerat användargränssnitt



Bild 12

Standard användargränssnitt

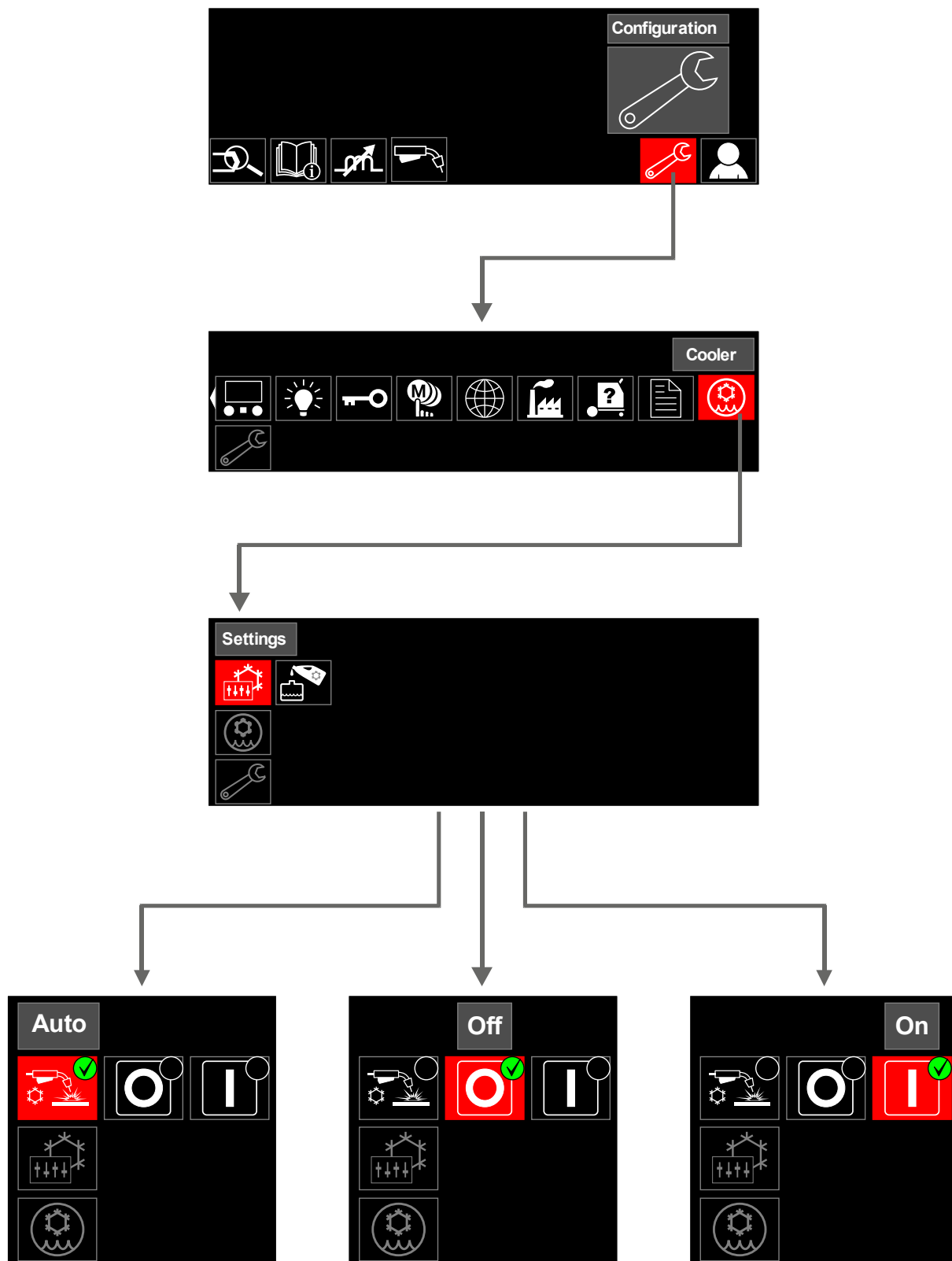

Bild 13

Fylla behållare och vattenledningar

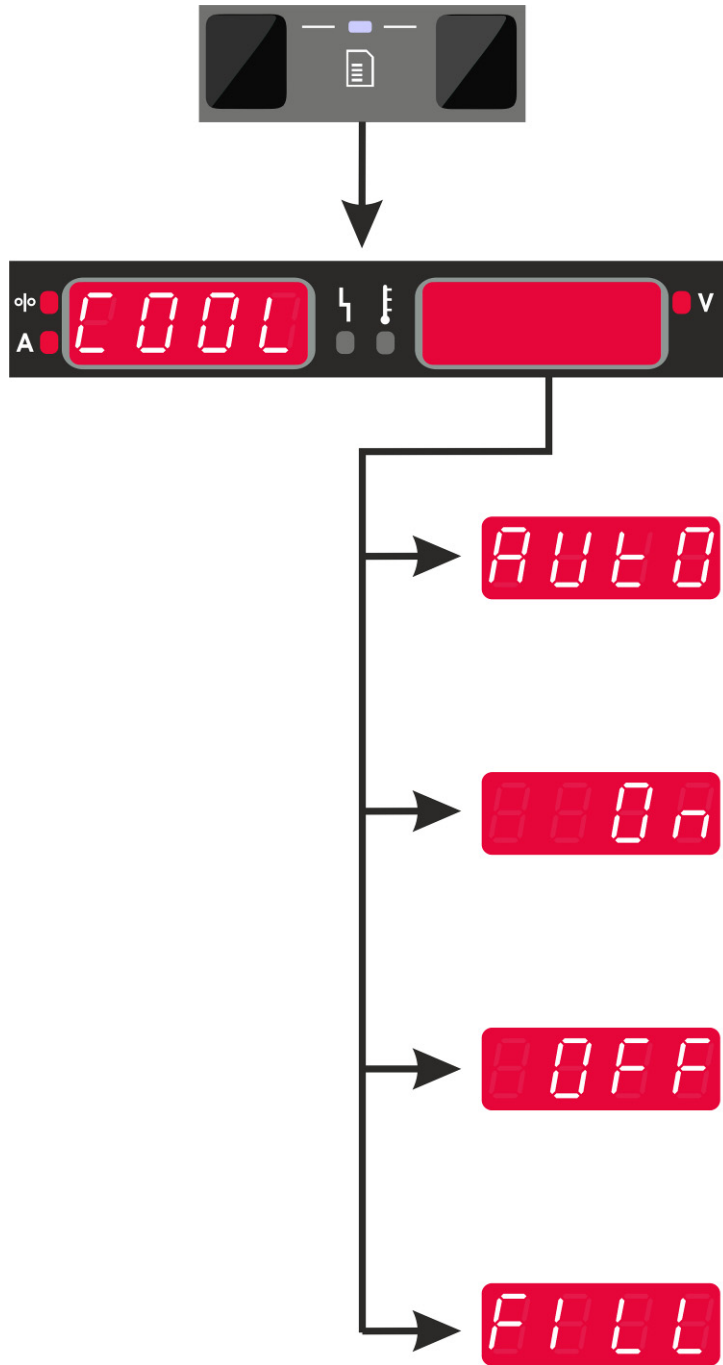
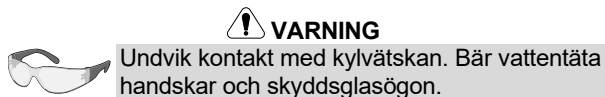

Kylaren får bara fyllas på och köras i horisontellt läge.

Använd endast den rekommenderade kylvätskan FREEZCOOL - W000010167.

Får inte användas med färdigblandade kylvätskor för svetskylare. Dessa kylvätskor kan innehålla oljebaserade tillsatser som kan skada plastdelar i kylaren. Tillsatserna är omöjliga att avlägsna ur slangar och värmeväxlare om de en gång hamnat i kylaren.

Använd inte frostskyddsvätska till fordon. Dessa kylvätskor skadar pumpen och värmeväxlarblocket och påverkar kylprestandan.

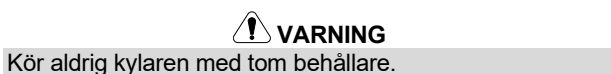

- Montera svetsenheten (se kapitlet Installation på strömkälla).
- Sätt på strömkällan. Om **COOL ARC® 60** är korrekt ansluten, identifierar strömkällan enheten.
- När **COOL ARC® 60** ansluts för första gången, startar svetskällan automatiskt påfyllningen (bild 14 eller 22). Ta bort locket på behållaren för att undvika att det bildas ett partiellt vakuum.
- Fyll kylvätskebehållaren till max. nivån - 4,5 liter - (bild 15 eller 23).
- Anslut den korta svarta vattenslangen med snabbkopplingar (BYPASS-enhet medföljer utrustningen) till den blå utgången framtill på strömkällan. Titta på kylkretsen.
- Vänta tills kylvätskan cirkulerat genom hela kylsystemet och återkommer till behållaren - (bild 17 eller 25).
- Koppla bort BYPASS-enheten.
- Anslut brännarslangar och den sammanlänkande sladden vid användning av en strömkälla med separat trådmatare – (bild 18 eller 26).
- Vänta tills kylvätskan cirkulerat genom hela kylsystemet - (bild 19 eller 27).
- Kontrollera kylvätskenivån och fyll vid behov på mer kylvätska så att nivån hamnar mellan min. och max. gränsen som visas på etiketten framtill på **COOL ARC® 60** - (bild 20 eller 28).
- Dra åt locket.
- Om påfyllningsprocessen lyckats (bild 21 eller 29), försätts kylaren i läget AUTO.

Avancerat användargränssnitt



Bild 14



Bild 15

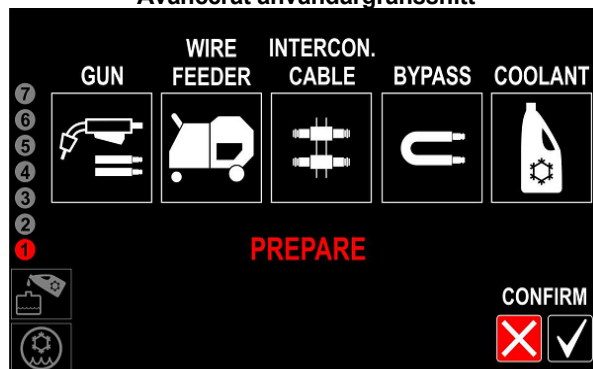

Bild 16

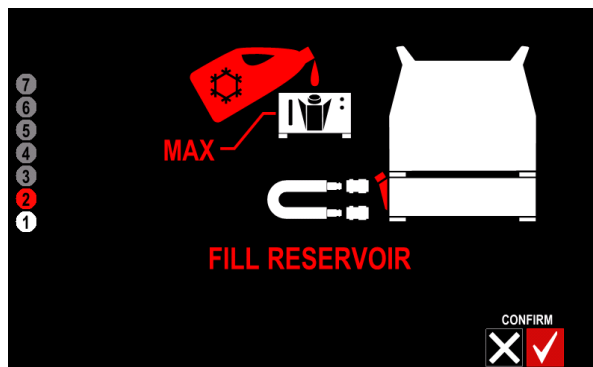

Bild 17

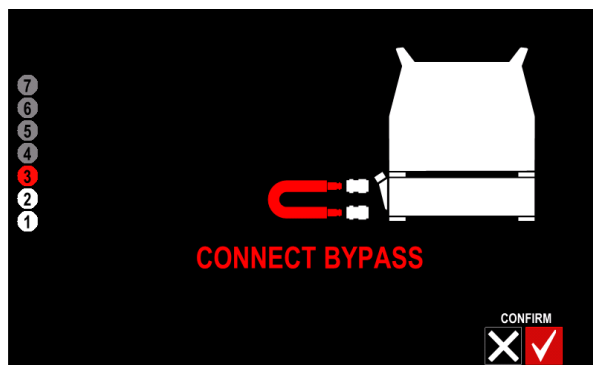

Bild 18

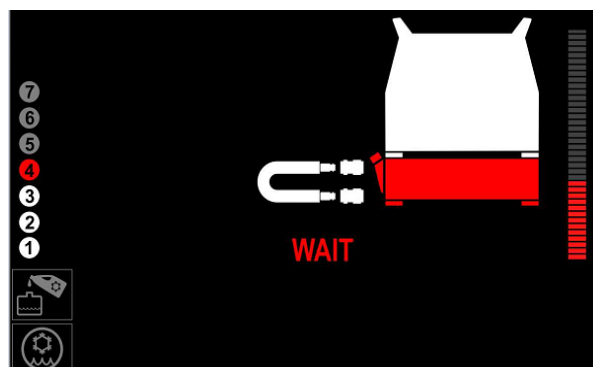

Bild 19

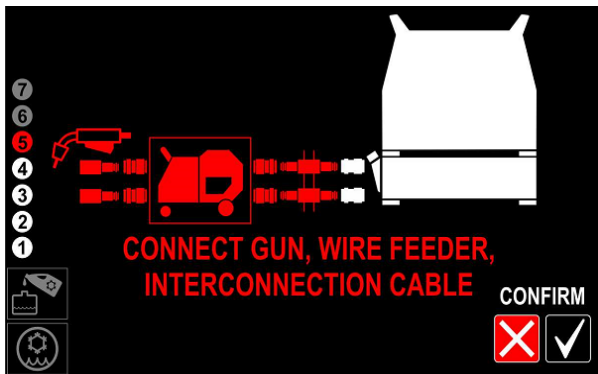

Bild 20

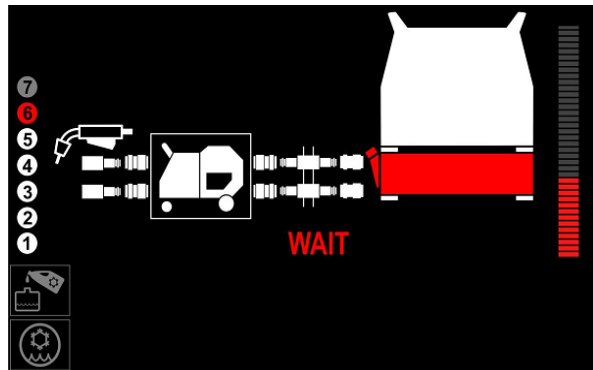

Bild 21

Standard användargränssnitt

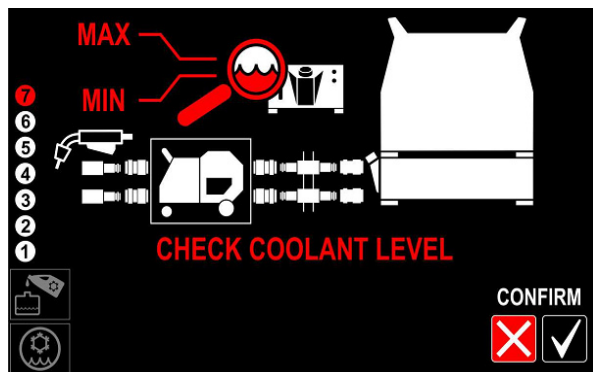

Bild 22

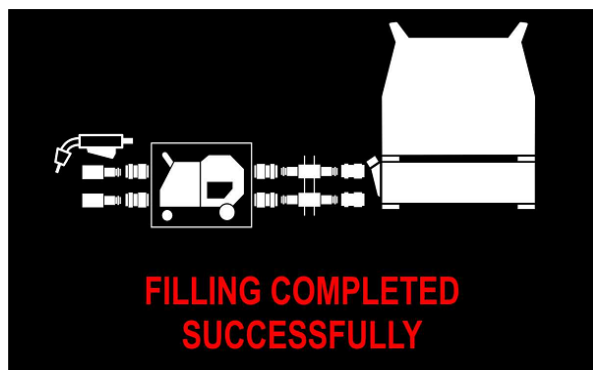

Bild 23



Bild 24



Bild 25



Bild 26



Bild 27



Bild 28



Bild 29

WARNING

Om en annan ansluts, ska påfyllningsproceduren startas manuellt.

Börja med att följa bild 30 och 31 och upprepa därefter stegen i bild 14 eller 22 till bild 21 eller 29.

Avancerat användargränssnitt



Bild 30

Standardanvändargränssnitt

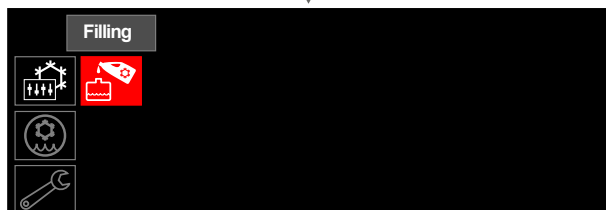
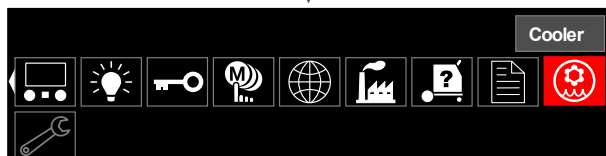

Bild 31

Misslyckad påfyllningsprocedur

Fylla behållare och vattenledningar för första gången
Om proceduren inte slutförs korrekt den första gången,
visas skärmbilden som kan ses i bild 32 eller 33.



Bild 32



Bild 33

Om även det andra påfyllningsförsöket misslyckas (bild 34 eller 35), stäng av strömkällan och kontrollera:

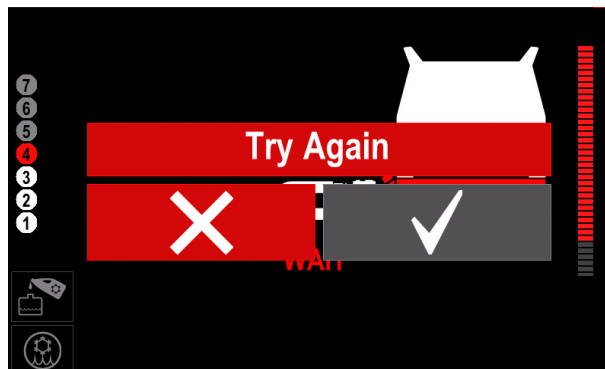
- skicket på kylsystemets slangar (nöjda eller skadade);
- kylvätskenivå.



Bild 34



Bild 35

Efter inspektion, slå på strömkällan. Maskinen startar automatiskt påfyllningsförsöket igen.

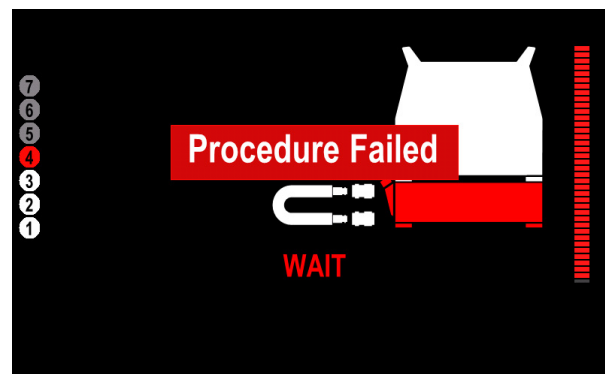
Fylla på pumpen (bara första gången kylaren används) och luftning av kylsystemet



Bild 36

- Montera svetsutrustningen.
- Anslut slangen med snabbkopplingen (som monterats på utrustningen) på kylarens inlopp och utlopp (bild 36).
- Fyll på kylvätskebehållaren – minst tre liter.
- Lossa muttern.

VARNING

Vid första starten av **COOL ARC®60** måste muttern på behållaren lossas så att det inte uppstår undertryck i kylsystemet när pumpen fylls på.

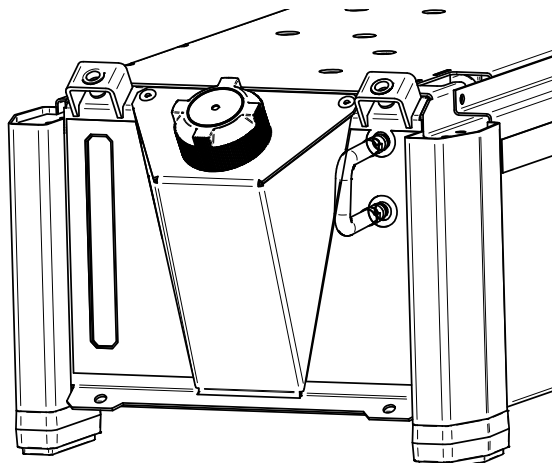
- Sätt på strömkällan.
- Sätt i gång kylvätskecirkulationen: Tryck samtidigt in och håll inne flödesgivarbrytaren och avtryckaren på handtaget tills kylvätskan inte cirkulerar i systemet och inte återgår till behållaren.
- Stäng av strömförsörjningen.
- Lossa snabbkopplingen på vattenslangen.
- Anslut kylvattenslangarna.
- Sätt på strömkällan.
- Sätt i gång kylvätskecirkulationen: Tryck samtidigt in och håll inne flödesgivarbrytaren och avtryckaren på handtaget tills kylvätskan inte cirkulerar i systemet och inte återgår till behållaren.
- Dra åt muttern.

VARNING

Dra åt muttern när pumpen fyllts på och/eller kylsystemet har luftats. Körs kylaren med muttern kan det medföra dålig kyleffekt, förångningsförluster av kylvätska och förkortad livslängd.

- Svetsutrustningen är klar att användas.

VARNING

Om påfyllningsförsök misslyckas, kontakta närmaste tekniska servicecenter eller Lincoln Electric. Om maskinen används utan en korrekt fungerande **COOL ARC®60** kan det uppstå överhettningsskador på vattenkylda handtaget eller på **COOL ARC® 60**.

Felmeddelande - inget kylvätskeflöde

Om inget kylvätskeflöde detekteras av systemet under svetsning, visas skärmbilden i bild 37 eller 38. Maskinen skyddar sig själv genom att automatiskt avbryta svetsningen. Meddelandet ska visas tre sekunder efter att felet visades.



Bild 37



Bild 38

Tryck på vänster knapp/vred för att radera felmeddelandet. Om **COOL ARC®60** befinner sig i läget **PA** måste maskinen återställas för att svetsningen ska kunna fortsätta. Detta är avsett att skydda pumpen från skada och brännaren från överhettning.

VARNING

Kontakta en serviceverkstad eller Lincoln Electric direkt om maskinen vid nästa svetsförsök fortfarande visar felkod 0092 (bild 37).

Transport

För att undvika frysskador och vattenläckage under transport måste kylvätskebehållaren tömmas.

Underhåll

VARNING

För alla reparationer, modifieringar eller underhåll rekommenderar vi att du vänder dig till närmaste serviceverkstad eller Lincoln Electric. Reparationer och modifieringar som utförts av ej auktoriserad serviceverkstad eller personal upphäver tillverkarens garanti.

Synliga skador ska rapporteras och åtgärdas omedelbart.

RUTINUNDERHÅLL

- Kontrollera vattenkylarslangar och strömmatningskontakterna.
- Kontrollera svetsshandtagets skick. Byt ut det om nödvändigt.
- Kontrollera att kylfläkten fungerar och att den är i gott skick. Håll ventilationsöppningarna rena.
- Vätskenivån i behållaren ska kontrolleras dagligen innan kylaren används.
- Håll behållaren fylld, särskilt gäller det när vattenledningarna kopplats loss och vid byte av tillbehöret som kyls.

PERIODISKT UNDERHÅLL (MINST EN GÅNG PER ÅR)

Gör det rutinmässiga underhållet, samt:

- Håll maskinen ren. Använd tryckluft (torr luft med lågt tryck) för att avlägsna damm från maskinens utsida och från värmeväxlaren inuti.
- I smutsiga eller dammiga miljöer eller om det förekommer biologisk tillväxt i kylvätskan, kan det vara nödvändigt att spola kylvätskebehållaren. Töm ut den gamla kylvätskan, skölj insidan av behållaren och låt sköljlösningen cirkulera genom kylvätskesystemet. Tillsätt ny kylvätska efter rengöringen.

VARNING

Het kylvätska kan orsaka brännskador på huden. Kontrollera att kylvätskan INTE ÄR HET innan service utförs på kylaren.

VARNING



Speciella försiktighetsåtgärder måste vidtas när kylvätska avlägsnas från kylvätskebehållaren. Kylvätskan får inte komma ut i grundvatten, avloppssystem eller marken. Läs materialsäkerhetsdatabladet för den kylvätska som används och kontakta närmaste återvinningscentral för information om återvinning av kylvätska.

Underhållsintervallen varierar med maskinens arbetsförhållanden.

VARNING

Vidrör inte spänningsatta komponenter.

VARNING

Maskinen måste stängas av och kontakten tas ut vägguttaget innan kåpan demonteras.

VARNING

Koppla bort maskinen från elnätet före underhåll och service. Testa maskinen efter reparation för att säkerställa säker funktion.

Kundtjänstpolicy

Lincoln Electric Company tillverkar och säljer högkvalitativ svetsutrustning, förbrukningsartiklar och kapningsutrustning. Vi strävar alltid efter att uppfylla våra kunders behov och att överträffa deras förväntningar. Emellanåt ber köpare Lincoln Electric om råd eller information om hur man använder våra produkter. Vi svarar våra kunder så gott vi kan baserat på den information vi har tillgång till vid frågetillfället. Lincoln Electric kan inte utfärda några garantier gällande sådana råd och åtar sig ingen som helt ansvarsskyldighet vad gäller sådan information eller råd. Vi friskriver oss uttryckligen från några som helst garantier, inklusive utfästelser om lämplighet för en kunds specifika ändamål, när det gäller sådan information eller råd. Av praktiska skäl kan vi även inte åta oss något ansvar för att uppdatera eller korrigera sådan information eller råd när det väl har getts, och inte heller skapar, utökar eller förändras någon som helst garanti av tillhandahållandet av information eller råd när det gäller försäljning av våra produkter.

Lincoln Electric är en ansvarsfull tillverkare, men val och användning av specifika produkter som säljs av Lincoln Electric ligger uteslutande inom kundens kontroll och ansvar. Många variabler ligger utom Lincoln Electrics kontroll påverkar resultaten av tillämpningen av dessa typer av tillverkningsmetoder och servicekrav.

Kan komma att ändras – Denna information är korrekt så långt vi kunnat fastställa vid tiden för tryckning. Eventuell uppdaterad information finns på www.lincolnelectric.com.

Felsökning

Denna felsökningsguide är utformad för att användas av maskinens ägare/operatör. Ej auktoriserade reparationer av denna utrustning kan resultera i fara för tekniker och maskinoperatör och upphäver din fabriksgaranti. För din egen säkerhet, följ alla säkerhetsmeddelanden och försiktighetsåtgärder som finns i säkerhetsavsnittet i denna bruksanvisning för att undvika elstöt eller fara under felsökning av denna utrustning.



Om du av någon anledning inte förstår hur felsökningen ska gå till eller inte kan utföra test/reparation på ett säkert sätt, kontakta närmaste auktoriserade serviceverkstad eller Lincoln Electric innan du fortsätter.

HITTA PROBLEM (SYMPTOM).	MÖJLIG ORSAK	REKOMMENDERAD ÅTGÄRD
Kylaren fungerar inte.	<ul style="list-style-type: none">Nätsladden sitter inte i.Ingen ström i eluttaget.Nätsladden är skadad.Vattenslangarna blockerade eller vikta.Läcka i svetspistol eller slangar.Behållaren är tom.Säkringen har löst ut.	<ul style="list-style-type: none">Sätt i nätkontakten.Kontrollera säkringen.Laga sladden eller beställ en ny kabelsats.Rensa vattenslangen. Undvik veck och skarpa böjar på vattenledningar.Reparera läckan.Fyll på behållaren.Byt ut säkringen.
Invändigt vattenläckage.	<ul style="list-style-type: none">Lösa slangklämmor på invändiga slangar.Invändig slang skadad.Värmeväxlaren läcker.	<ul style="list-style-type: none">Dra åt eller byt ut slangklämman.Byt ut skadad slang.Byt ut värmeväxlaren.
Läckage vid anslutningsblockets in/utlopp.	<ul style="list-style-type: none">Lösa slangklämmor.	<ul style="list-style-type: none">Dra åt slangklämmorna.
Brännare eller handtag blir varmt.	<ul style="list-style-type: none">Kylaren placerad nära en värmekälla.Fläkten går inte.	<ul style="list-style-type: none">Flytta kylaren till en svalare plats.Se avsnitt nedan om fläkten.
Fläkten går men det är lågt kylvätskeflöde.	<ul style="list-style-type: none">Läckage i brännare/pistol eller slangar.Brännare/pistol eller slangar delvis blockerade.Behållaren tom eller nästan tom.	<ul style="list-style-type: none">Reparera läckan.Rensa slangarna.Fyll på kylvätska.
Fläkten går men det finns inget kylvätskeflöde.	<ul style="list-style-type: none">Pumpen har havererat.Pumpen kärvar.	<ul style="list-style-type: none">Byt ut pumpen.Byt ut pumpen.
Pumpen går men inte fläkten.	<ul style="list-style-type: none">Fläktbladen tar emot värmeväxlaren.Fläktmotorn defekt.	<ul style="list-style-type: none">Byt ut fläkten.Byt ut fläkten.
Kylaren löser uttagets krets brytaren.	<ul style="list-style-type: none">Kretsen överbelastad.Elektriskt fel i kylaren.	<ul style="list-style-type: none">Kontrollera strömkällans krets brytare.Byt ut den elektriska komponenten.
Svetsutgången stängs av.	<ul style="list-style-type: none">Lågt eller uteblivet kylvätskeflöde.Defekt flödessensor.	<ul style="list-style-type: none">Fyll på behållaren.Byt ut flödessensorn.

WEEE

07/06



Släng inte uttjänt elektrisk utrustning tillsammans med annat avfall!
Enligt Europadirektiv 2012/19/EC ang. uttjänt elektrisk och elektronisk utrustning (Waste Electrical and Electronic Equipment, WEEE) och dess implementering enligt nationella lagar, ska elektrisk utrustning som tjänat ut sorteras separat och lämnas till en miljögodkänd återvinningsstation. Som ägare till utrustningen, bör du skaffa information om godkända återvinningsystem från dina lokala myndigheter.
Genom att följa detta Europadirektiv bidrar du till att skydda miljö och hälsa!

Reservdelar

12/05

Instruktion för reservdelslistan

- Använd inte denna reservdelslista till en maskin vars kodnummer inte finns med. Kontakta Lincoln Electric's serviceavdelning om maskinens kodnummer inte finns med på listan.
- Använd sprängskisserna på monteringsidan och tillhörande reservdelslista för att hitta delar till din maskin.
- Använd endast delar markerade med "X" i kolumnen under den siffran som anges för aktuellt kodnummer på monteringsidan (# indikerar en ändring i denna utgåva).

Läs först instruktionerna som finns här ovan, och sedan reservdelslistan som har levererats med maskinen, denna innehåller en beskrivande bild med reservdelsnummer.

Hitta auktoriserade serviceställen

01/19

- Köparen måste kontakta Lincoln Electric eller en Lincoln-auktoriserad servicefacilitet om en defekt upptäcks under Lincolns garantiperiod.
- Kontakta din lokala säljrepresentant för att få hjälp med att lokalisera närmaste Lincoln-auktoriserade servicefacilitet.

Elektriskt kopplingschema

Se reservdelslistan som levereras med maskinen.

Tillbehör

W000010167	FREEZCOOL (kylvätska)
T-5041-003-1R	RÖD SLANG (150 mm)

Dimensionsdiagram

