

OPÇÃO

HPI VORTEX

INSTRUÇÕES DE SEGURANÇA DE EMPREGO E DE MANUTENÇÃO

OPÇÃO N° 04097540NG

EDIÇÃO : PT
REVISÃO : D
DATA : 11-2020

Manual de instruções

REF : **8695 4618**

Manual original

O fabricante agradece-lhe a confiança que lhe depositou adquirindo este equipamento que lhe dará inteira satisfação se respeitar as suas condições de emprego e de manutenção.

A sua concepção, a especificação dos componentes e o seu fabrico estão em acordo com as directivas europeias aplicáveis.

Pedimos-lhe que consulte a declaração CE junta para conhecer as directivas às quais ele é submetido.

O fabricante não se responsabiliza pela associação de elementos que não seria da sua responsabilidade.

Para a sua segurança, indicamos-lhe abaixo uma lista não limitativa de recomendações ou obrigações de que uma parte importante figura no código do trabalho.

Pedimos-lhe finalmente que informe o seu fornecedor de qualquer erro que poderia ter sido introduzido na redacção deste manual de instruções.

SUMÁRIO

| | |
|--|-----------|
| A - IDENTIFICAÇÃO | 6 |
| B - INSTRUÇÕES DE SEGURANÇA | 8 |
| C - DESCRIÇÃO | 8 |
| D - MONTAGEM INSTALAÇÃO | 8 |
| 1 - CONDITIONS D'INSTALLATION | 8 |
| 2 - DESEMBALAGEM - MANUSEIO | 8 |
| 3 - INSTALAÇÃO | 8 |
| E - MANUAL OPERADOR | 12 |
| 1 - PARAMETRIZAÇÃO DA INSTALAÇÃO AUTÓNOMA | 12 |
| 2 - PARAMETRIZAÇÃO DA INSTALAÇÃO INTEGRADA | 12 |
| F - MANUTENÇÃO | 14 |
| 1 - PEÇAS SOBRESSELENTES | 14 |
| NOTAS PESSOAIS | 16 |

REVISÕES

REVISÃO B**09/15**

| DESIGNAÇÃO | PÁGINA |
|---------------------------|--------|
| Criação em várias línguas | |

REVISÃO C**08/20**

| DESIGNAÇÃO | PÁGINA |
|---|--------|
| Peças sobresselentes Mudança do logo | 15 |

REVISÃO D**11/20**

| DESIGNAÇÃO | PÁGINA |
|--------------------------|--------|
| CPM600wi => CPM PRO INOX | |

A - IDENTIFICAÇÃO

Consultar o documento: 8695 4615 e 8695 4617.



| INSTALAÇÃO NERTAJET HPi | |
|--------------------------------|--|
| SINAIS | DESIGNAÇÃO |
| A | Caixa ligação tocha (BRTi) |
| B | Caixa ligação gás (BRGi) |
| C | Conjunto Função Ciclo (armário Máquina LINCOLN ELECTRIC ou Cofre Process) |
| CT | Choque tocha magnético |
| ET | Suporte + feixe tocha |
| G | Gerador NERTAJET HP 150 HPi ou Gerador NERTAJET HP 300 HPi |
| P | Porta Ferramentas Numérico (THDi) |
| R | Grupo de arrefecimento |
| T | Bico tocha CPM400 BLACK ou Bico tocha CPM PRO INOX |

B - INSTRUÇÕES DE SEGURANÇA

Consultar o documento:8695 4615 e 8695 4617.

C - DESCRIÇÃO

Esta opção permite acrescentar a função corte por vortex de água numa instalação **NERTAJET HPI** autónoma ou integrada. A tocha **CPM400 BLACK** não permite utilizar esta opção. Esta função só é por isso acessível com a tocha **CPM PRO INOX**.



É imperativo ter a opção Inox 04097535NG para poder acrescentar esta opção.

D - MONTAGEM INSTALAÇÃO

1 - CONDITIONS D'INSTALLATION

Deve imperativamente ter uma mesa de corte adaptada (estanque).

Deve ter imperativamente água para poder utilizar esta instalação.

As condições sobre as pressões de gás e de água são definidas no documento 8695 4615.

Débitos : 2l / min ; Pressão: 6 bar



L'eau utilisée doit être déminéralisée avec un pH neutre (compris entre 6.5 et 8.3), une dureté inférieure à 10°F et une résistivité supérieure à 100 KΩ/cm²/cm.
En fonction des caractéristiques de l'eau, il est recommandé d'utiliser soit un déminéralisateur, soit un système d'osmose inverse ou toute autre installation désionisante.

2 - DESEMBALAGEM - MANUSEIO

Não há instruções especiais.

3 - INSTALAÇÃO

O acréscimo desta opção necessita acrescentar um tubo em entrada do **BRGi**, modificar o **BRGi**, acrescentar um tubo entre o **BRGi** e o **BRTi**, e modificar o **BRTi**.

3.1 LIGAÇÃO FLUIDOS

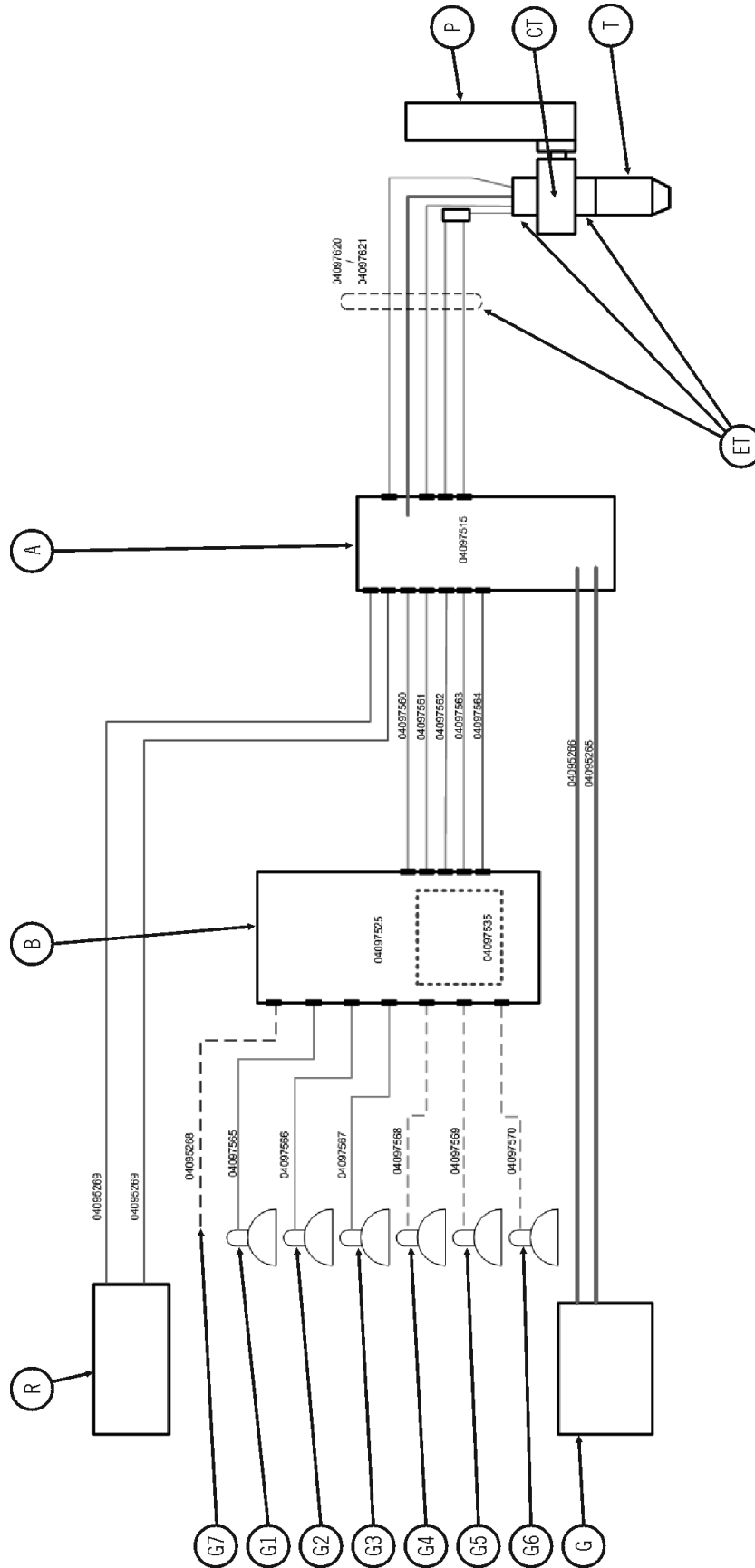

Acrescento dos feixes em azul.

3.2 LIGAÇÃO ELÉTRICA

Não há diferença em externo. As modificações são internas ao BRGi.

3.3 MODIFICAÇÃO DA CAIXA DE LIGAÇÃO DOS GASES

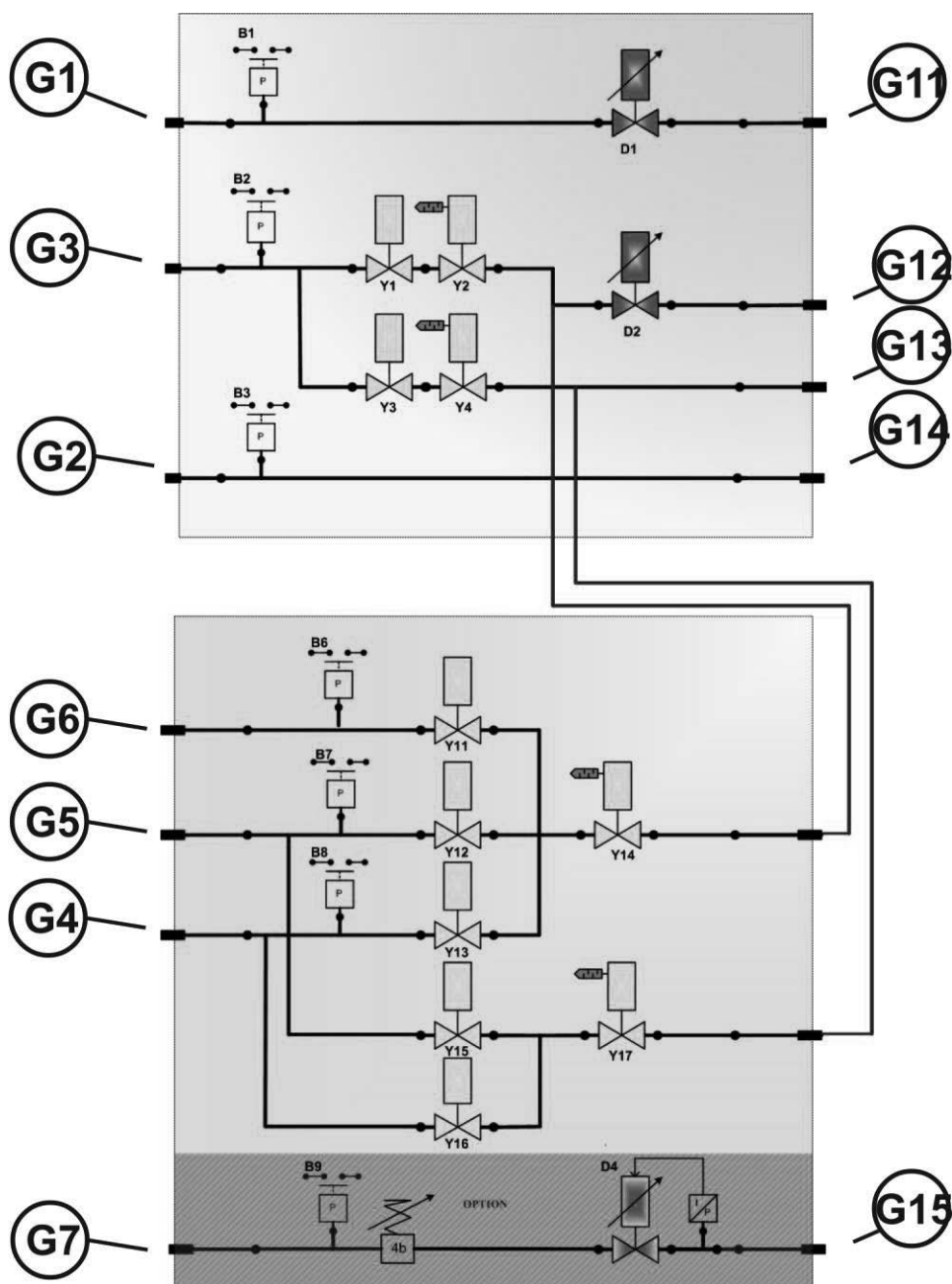

A parte entre G7 e G15 está acrescentada quando esta opção está instalada.

3.4 MODIFICAÇÃO DA CAIXA DE LIGAÇÃO DA TOCHA

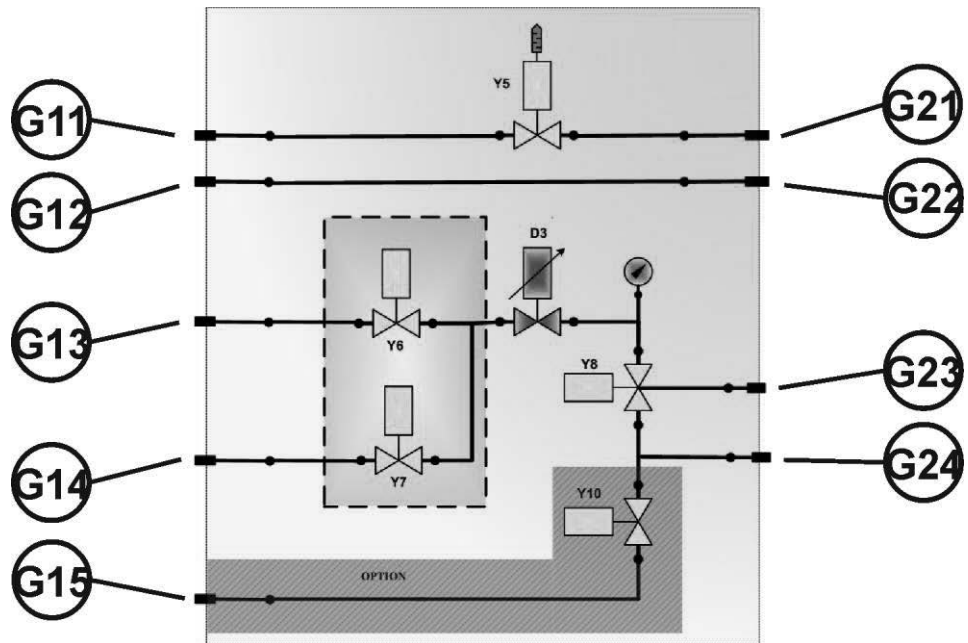

A linha de **G15** está acrescentada quando esta opção está instalada.

3.5 INSTALAÇÃO DA SUPORTE TOCHA + TOCHA

Consultar o documento

- 8695 4592 => **CPM PRO INOX**

E - MANUAL OPERADOR

1 - PARAMETRIZAÇÃO DA INSTALAÇÃO AUTÓNOMA

Consultar o documento 8695 4946.

2 - PARAMETRIZAÇÃO DA INSTALAÇÃO INTEGRADA

Consultar o documento

- 8695 4948 => **HPC DIGITAL PROCESS HPI**
- 8695 4944 => **HPC DIGITAL PROCESS II.**

F - MANUTENÇÃO

Se reporter au document 8695 4615.

1 - PEÇAS SOBRESSELENTES

Como encomendar:

As fotos e esboços assinalam quase a totalidade das peças componentes duma máquina ou uma instalação.

Os quadros das descrições comportam 3 tipos de artigos:

- artigos normalmente mantidos em stock: ✓
- artigos não tidos em stock: ✗
- artigos a pedido : sem sinais

(Para estes, aconselhamos enviar-nos uma cópia da página da lista das peças devidamente preenchida. Indicar na coluna Encomenda a quantidade de peças desejadas e mencionar o tipo e o número do seu aparelho.)

Para os artigos assinalados nas fotos ou esboços e que não figuram nos quadros, enviar uma cópia da respectiva página e colocar em evidência o sinal em questão

Exemplo :

| Sinal | Ref. | Stock | Enco- menda | Designação |
|-------|------------|-------|----------------|----------------------------------|
| E1 | W000XXXXXX | ✓ | | Placa interface máquina |
| G2 | W000XXXXXX | ✗ | | Fluxímetro |
| A3 | 9357 XXXX | | | Chapa face dianteira serigrafada |

| | |
|---|----------------------|
| ✓ | normalmente em stock |
| ✗ | não está em stock |
| | a pedido |

- Se encomendar peças indique a quantidade e assinale o número da sua máquina no quadro abaixo.

| | |
|---|---------|
|  | TIPO: |
| | Número: |

Linha Vortex BRGi P04097541

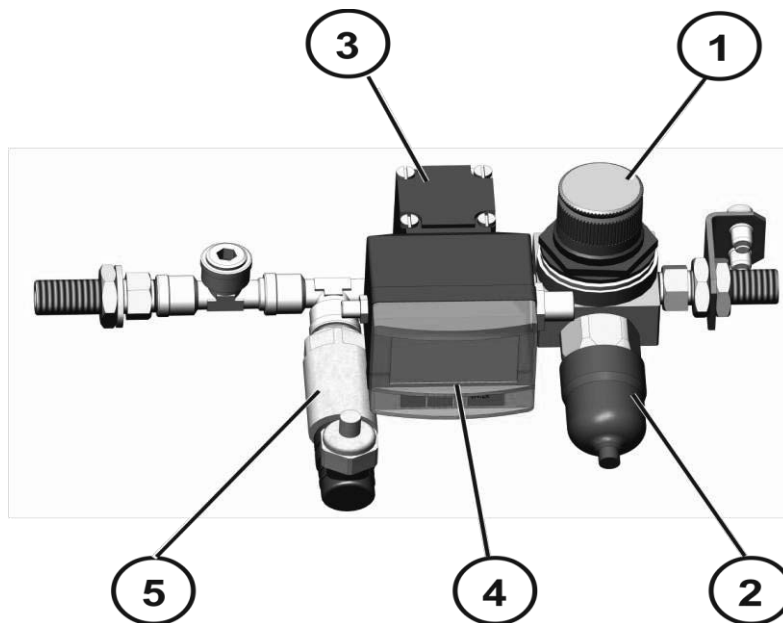

Linha Vortex BRTi P04097542

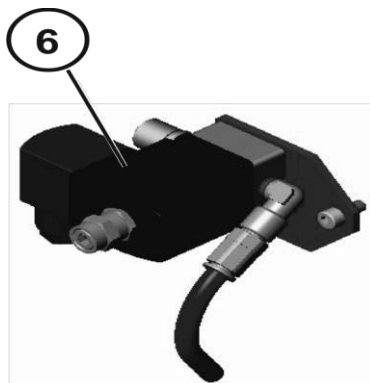

| | |
|---|----------------------|
| ✓ | normalmente em stock |
| ✗ | não está em stock |
| | a pedido |

| Sinal | Ref. | Stock | Enco- menda | Designação |
|-------|------------------|-------|----------------|--|
| | P04097541 | | | Linha Vortex BRGi |
| 1 | W000139136 | ✓ | | Regulador 0-4 bars (tarado a 4 bars) |
| 2 | W000265273 | ✓ | | Pressóstato 0-10 bar 1/8 . |
| 3 | PC5908092 | | | Electroválvula 2/2 NF 24V 0-8bar 1/4G 2833 |
| 4 | PC5908093 | | | Acessório transmissor de pressão |
| 5 | PC5908066 | | | Transmissor de pressão 0-10B |
| | P04097542 | | | Linha Vortex BRTi |
| 6 | W000382512 | ✓ | | Electroválvula 3.2 NF G1 8 24VDC 0 10B |

Se encomenda de peças indique a quantidade e assinale o número da sua máquina no quadro abaixo.

| | |
|--|----------|
| | TIPO : |
| | Número : |

