

# LINC 405 & 635

---

## GEBRUIKSAANWIJZING



NEDERLANDS



Lincoln Electric Bester Sp. z o.o.  
ul. Jana III Sobieskiego 19A, 58-260 Bielawa, Poland  
[www.lincolnelectric.eu](http://www.lincolnelectric.eu)

**BEDANKT!** Dat u hebt gekozen voor de KWALITEITSPRODUCTEN van Lincoln Electric.

- Onderzoek de verpakking en de apparatuur op schade. Claims over transportschade moeten direct aan de dealer of bij Lincoln Electric worden gemeld.
- Noteer de identificatie-informatie van uw apparatuur in de tabel hieronder, zodat u deze gegevens altijd bij de hand hebt. Modelnaam, code & serienummer staat op het typeplaatje van de machine.

Modelnaam:

.....

Code en serienummer:

.....

Datum en plaats eerste aankoop:

.....

## NEDERLANDSE INDEX

Technische Specificaties.....	1
Elektromagnetische Compatibiliteit (EMC).....	3
Veiligheid.....	4
Installatie en Bediening.....	6
Reserveonderdelen.....	10
Locatie van erkende servicecentra.....	10
Elektrisch schema.....	10
Accessoires.....	11
Schema met afmetingen.....	12

# Technische Specificaties

NAME		INDEX		
LINC 405-SA		K14002-1		
LINC-405S		K14002-2		
LINC-405-SA		K14002-5		
LINC-635SA		K14038-1		
LINC-635S		K14038-2		
LINC-635S		K14038-4		
LINC-635SA		K14038-5		
LINC-635SAV		K14038-6		
PRIMAIR				
Primaire spanning	Nominaal primair vermogen		Frequentie	
230 / 400V $\pm$ 10% Drie fase	<b>405-S/SA</b>	34 kVA @ 35% ID	50/60Hz	
	<b>635-S/SA</b>	54 kVA @ 35% ID	50/60Hz	
NOMINALE OUTPUT BIJ 40°C				
	Inschakelduur (op basis van een 10 min. Cyclus)	Lasstroom secundair	Lasspanning	
<b>405-S/SA:</b>	35%	400A	36.0 Vdc	
	60%	315A	33.0 Vdc	
	100%	240A	29.0 Vdc	
<b>635-S/SA</b>	35%	670A	44.0 Vdc	
	60%	500A	40.0 Vdc	
	100%	400A	36.0 Vdc	
SECUNDAIRE OUTPUT				
	Bereik lasstroom	Maximum Open spanning		
<b>405-S/SA:</b>	15A - 400A	78 Vdc		
<b>635-S/SA</b>	15A - 670A	78 Vdc		
AANBEVOLEN PRIMAIRE KABEL EN ZEKERINGEN				
	Primairezekering of zekeringautomaat		Primaire kabel	
<b>405-S/SA:</b>	230V circuit: 63A traag		4 geleider, 6mm <sup>2</sup>	
	400V circuit: 40A traag			
<b>635-S/SA</b>	230V circuit: 100A traag		4 geleider, 16mm <sup>2</sup>	
	400V circuit: 63A traag			
AFMETINGEN EN GEWICHT				
	Hoogte	Breedte	Lengte	Gewicht
<b>405-S/SA:</b>	640 mm (555mm versie zonder wielen)	580 mm	1150 mm (700 mm zonder handvatten)	126 kg
<b>635-S/SA</b>	670 mm (555mm versie zonder wielen)	580 mm	1150 mm (700 mm zonder handvatten)	150 kg
OVERIGE				
Werktemperatuur		Opslagtemperatuur		
-10°C tot +40°C		-25°C tot +55°C		

De naam van de fabrikant, de naam van het product, het codenummer, het productnummer, het serienummer en de productiedatum zijn terug te vinden op de typeplaat.

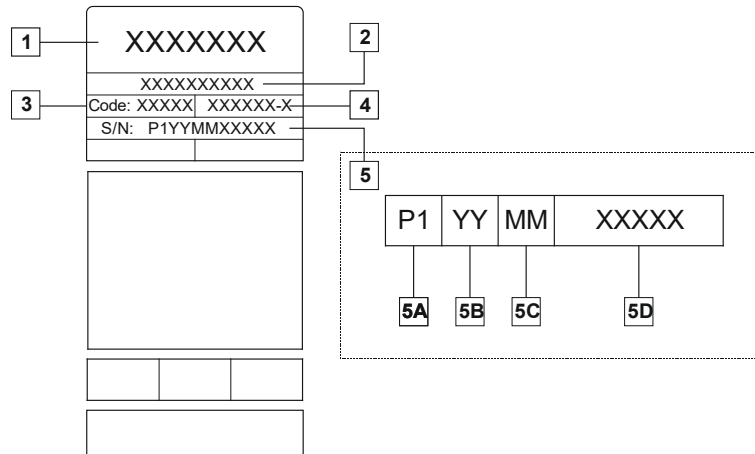

Waarbij:

- 1- Naam en adres van fabrikant
- 2- Naam van het product
- 3- Codenummer
- 4- Productnummer
- 5- Serienummer
  - 5A- land van productie
  - 5B- jaar van productie
  - 5C- maand van productie
  - 5D- olopend nummer dat verschilt voor elke machine

Typisch gasverbruik voor **MIG/MAG**-uitrusting:

Materiaaltype	Draaddiameter [mm]	Pluspool elektrode gelijkstroom		Draadtoevoer [m/min]	Beschermgas	Gasstroom [l/min]
		Stroom [A]	Spanning [V]			
Koolstof, laaggeleerd staal	0,9 ÷ 1,1	95 ÷ 200	18 ÷ 22	3,5 – 6,5	Ar 75%, CO <sub>2</sub> 25%	12
Aluminium	0,8 ÷ 1,6	90 ÷ 240	18 ÷ 26	5,5 – 9,5	Argon	14 ÷ 19
Austenitisch roestvrij staal	0,8 ÷ 1,6	85 ÷ 300	21 ÷ 28	3 - 7	Ar 98%, O <sub>2</sub> 2% / He 90%, Ar 7,5% CO <sub>2</sub> 2,5%	14 ÷ 16
Koperlegering	0,9 ÷ 1,6	175 ÷ 385	23 ÷ 26	6 - 11	Argon	12 ÷ 16
Magnesium	1,6 ÷ 2,4	70 ÷ 335	16 ÷ 26	4 - 15	Argon	24 ÷ 28

### Tig-proces:

Bij het TIG-lasproces hangt het gasverbruik af van de dwarsdoorsnede van het mondstuk. Voor vaak gebruikte toortsen:

Helium: 14-24 l/min.

Argon: 7-16 l/min.

**Let op:** Te grote debieten zorgen voor turbulentie in de gasstroom die atmosferische verontreiniging kan aanzuigen in het smeltbad.

**Let op:** Een zijwind of bewegende tocht kan de dekking door het beschermgas verstoren dus gebruik een afscherming om de luchtstroom tegen te houden en beschermgas te besparen.

# Elektromagnetische Compatibiliteit (EMC)

11/04

Deze machine is ontworpen in overeenstemming met alle van toepassing zijnde bepalingen en normen. Desondanks kan de machine elektromagnetische ruis genereren die invloed kan hebben op andere systemen zoals telecommunicatiesystemen (radio, televisie en telefoon) of beveiligingssystemen. Deze storing of interferentie kan leiden tot veiligheidsproblemen in het betreffende systeem. Lees en begrijp deze paragraaf om elektromagnetische interferentie (storing), opgewekt door deze machine, te elimineren of te beperken.



Deze installatie is ontworpen om in een industriële omgeving gebruikt te worden. Het is belangrijk om voor gebruik in een huiselijke omgeving aanvullende voorzorgsmaatregelen te nemen om mogelijke elektromagnetische interferentie te elimineren. De gebruiker dient deze machine te installeren en te gebruiken zoals beschreven in deze gebruiksaanwijzing. Indien elektromagnetische interferentie voorkomt, dient de gebruiker maatregelen te nemen om deze interferentie te elimineren. Indien nodig kan hij hiervoor assistentie vragen aan de dichtstbijzijnde Lincoln Electric vestiging.

Voordat de machine geïnstalleerd wordt dient de gebruiker de werkplek te controleren op apparatuur die t.g.v. interferentie slecht functioneren. Let hierbij op:

- Primaire- en secundaire kabels, stuurstroomkabels en telefoonkabels in de directe en nabije omgeving van de werkplek en de machine.
- Radio en/of televisie zenders en ontvangers. Computers of computergestuurde apparatuur.
- Beveiligen en besturingen van industriële processen. Meet en ijkgereedschap.
- Persoonlijke medische apparatuur zoals pacemakers en gehoorapparaten.
- Controleer de elektromagnetische immuniteit van apparatuur op of nabij de werkplek. De gebruiker dient er zeker van te zijn dat alle apparatuur in de omgeving immuun is. Dit kan betekenen dat er aanvullende maatregelen genomen moeten worden.
- De dimensies van het gebied waarvoor dit geldt hangen af van de constructie en andere activiteiten die plaatsvinden.

Neem de volgende richtlijnen in acht om elektromagnetische emissie van de machine te beperken.

- Sluit de machine op het net aan zoals beschreven in deze gebruiksaanwijzing. Indien storing optreedt, kan het nodig zijn aanvullende maatregelen te nemen zoals bijvoorbeeld het filteren van de primaire spanning.
- Las en werkstukcabels dienen zo kort mogelijk naast elkaar te liggen. Leg, indien mogelijk, het werkstuk aan aarde om elektromagnetische emissie te beperken. De gebruiker moet controleren of het aan aarde leggen van het werkstuk gevolgen heeft voor het functioneren van apparatuur en de veiligheid van personen.
- Het afschermen van kabels in het werkgebied kan elektromagnetische emissie beperken. Dit kan bij speciale toepassingen nodig zijn.

## WAARSCHUWING

De klasse A-apparatuur is niet bedoeld voor gebruik in bewoonde plaatsen waar de elektrische stroom wordt geleverd door het openbare laagspanningsnetsysteem. Er kan sprake zijn van potentiële moeilijkheden bij het waarborgen van de elektromagnetische compatibiliteit op die locaties, te wijten aan geleide en radiofrequente storingen.





## WAARSCHUWING

Deze apparatuur moet gebruikt worden door gekwalificeerd personeel. Zorg ervoor dat installatie, gebruik, onderhoud en reparatie alleen uitgevoerd wordt door gekwalificeerd personeel. Lees en begrijp deze gebruiksaanwijzing alvorens te lassen. Negeren van waarschuwingen en aanwijzingen uit deze gebruiksaanwijzingen kunnen leiden tot verwondingen, letsel, dood of schade aan het apparaat. Lees en begrijp de volgende verklaringen bij de waarschuwingssymbolen. Lincoln Electric is niet verantwoordelijk voor schade veroorzaakt door verkeerde installatie, slecht onderhoud of abnormale toepassingen.

	<p><b>WAARSCHUWING:</b> Dit symbool geeft aan dat alle navolgende instructies uitgevoerd moeten worden om letsel, dood of schade aan de apparatuur te voorkomen. Bescherm jezelf en anderen tegen letsel.</p>
	<p><b>LEES EN BEGRIJP DE INSTRUCTIES:</b> Lees en begrijp deze gebruiksaanwijzing alvorens het apparaat te gebruiken. Elektrisch lassen kan gevaarlijk zijn. Het niet volgen van de instructies uit deze gebruiksaanwijzing kan letsel, dood of schade aan de apparatuur tot gevolg hebben.</p>
	<p><b>ELEKTRISCHE STROOM KAN DODELIJK ZIJN:</b> Lasapparatuur genereert hoge spanning. Raak daarom de elektrode, werkstuklem en aangesloten werkstuk niet aan. Isoleer jezelf van elektrode, werkstuklem en aangesloten werkstukken.</p>
	<p><b>ELEKTRISCHE APPARATUUR:</b> Schakel de voedingsspanning af m.b.v. de schakelaar aan de zekeringkast als u aan de machine gaat werken. Aard de machine conform de nationaal (lokaal) geldende normen.</p>
	<p><b>ELEKTRISCHE APPARATUUR:</b> Controleer regelmatig de aansluit-, de las- en de werkstuk kabel. Vervang kabels waarvan de isolatie beschadigd is. Leg de elektrodehouder niet op het werkstuk of een ander oppervlak dat in verbinding met de werkstuklem staat om ongewenst ontsteken van de boog te voorkomen.</p>
	<p><b>ELEKTRISCHE EN MAGNETISCHE VELDEN KUNNEN GEVAARLIJK ZIJN:</b> Elektrische stroom, vloeiend door een geleider, veroorzaakt een lokaal elektrisch- en magnetisch veld (EMF). EMF-velden kunnen de werking van pacemakers beïnvloeden. Personen met een pacemaker dienen hun arts te raadplegen alvorens met lassen te beginnen.</p>
	<p><b>ROOK EN GASSEN KUNNEN GEVAARLIJK ZIJN:</b> Lassen produceert rook en gassen die gevaarlijk voor de gezondheid kunnen zijn. Voorkom inademing van rook of gassen. Om deze gevaren te voorkomen moet er voldoende ventilatie of een afzuigstelsel zijn om de rook en gassen bij de lasser vandaan te houden.</p>
	<p><b>BOOGSTRALING KAN VERBRANDING VEROORZAKEN:</b> Gebruik een lasscherm met de juiste lasglazen om de ogen te beschermen tegen straling en spatten. Draag geschikte kleding van een vlamvertragend materiaal om de huid te beschermen. Bescherm anderen in de omgeving door afscherming van de lasboog en vertel dat men niet in de lasboog moet kijken.</p>
	<p><b>LASSPATTEN KUNNEN BRAND OF EXPLOSIE VEROORZAKEN:</b> Verwijder brandbare stoffen uit de omgeving en houdt een geschikte brandblusser paraat.</p>
	<p><b>AAN GELASTE MATERIALEN KUNT U ZICH BRANDEN:</b> Lassen genereert veel warmte. Aan hete oppervlakken en materialen in de werkomgeving kunt u zich letsel branden. Gebruik handschoenen en tangen om werkstukken en materialen in de werkomgeving vast te pakken of te verplaatsen.</p>



VEILIGHEIDSMARKERING: Deze machine is geschikt voor gebruik als voedingsbron voor lasstroom in omgevingen met een verhoogd risico en kans op elektrische aanraking.

De fabrikant behoudt zich het recht voor veranderingen en/of verbeteringen aan te brengen in het ontwerp, zonder gelijktijdig ook de bedieningshandleiding bij te werken.

# Installatie en Bediening

Lees dit hoofdstuk geheel alvorens de machine te installeren of te gebruiken.

## Plaats en omgeving

Deze machine werkt onder zware omstandigheden. Enkele eenvoudige voorzorgsmaatregelen garanderen een betrouwbare werking en lange levensduur.

- Plaats de machine niet op een ondergrond die meer dan 15° uit het lood ligt (van horizontaal).
- Gebruik deze machine niet voor het ontdooien van waterleidingen.
- Plaats de machine daar waar er een vrije circulatie van schone lucht is, zonder beperking van de uitgaande lucht vanuit de ventilatieopeningen. Bedek de ingeschakelde machine niet met papier, doek of iets dergelijks.
- Beperk het opzuigen van stof en vuil tot een minimum.
- Deze machine heeft een IP23 beschermingsgraad. Houdt de machine zo mogelijk droog en plaats hem niet op vochtige grond of in plassen.
- Plaats de machine zo mogelijk weg van radio-bestuurde apparatuur. Normaal gebruik kan de werking van dichtbijzijnde radiobestuurde apparatuur negatief beïnvloeden, met ongevallen of schade tot gevolg. Lees het hoofdstuk Elektromagnetische Compatibiliteit van deze gebruiksaanwijzing.
- Niet gebruiken in ruimtes met een omgevingstemperatuur van 40°C of hoger.

## Inschakelduur en oververhitting

De inschakelduur van de machine komt overeen het percentage van de tijd dat een lasser de machine kan gebruiken bij een aangegeven lasstroom.

60% inschakelduur:

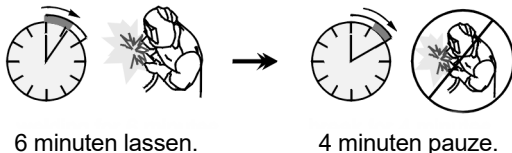

Excessieve verlenging van de inschakelduur activeert het thermisch beveiligings circuit.

De lastransformator in de machine beschermd tegen oververhitting door middel van een thermostaat. Wanneer de machine oververhit raakt, schakelt de lasstroom "UIT" en de indicatielamp van de thermische beveiliging gaat "AAN". Wanneer de machine tot een veilige bedrijfstemperatuur afgekoeld is, gaat de Indicatielamp uit en de machine is gereed voor normaal gebruik.

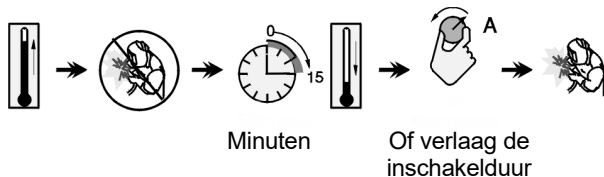

## Primaire aansluiting

Installatie en primaire stekkerdoos moeten volgens lokaal geldende normen aangelegd worden.

Controleer voedingsspanning, aantal fasen en netfrequentie alvorens de machine in te schakelen.

Verzekeer u ervan dat de machine goed geaard is. Toegestaane voedingsspanningen zijn 3x230V en 3x400V 50Hz (400V: standaard fabrieksinstelling). Zie ook de technische gegevens en het typeplaatje voor meer informatie betreffende de primaire voeding.

Indien het noodzakelijk is de primaire voedingsspanning te veranderen:

- Verzekeer u ervan dat de primaire kabel uit de stekkerdoos is genomen en de machine uitgeschakeld is.
- Verwijder het deksel van de machine.
- Wijzig de aansluitingen X12 zoals hieronder aangegeven.

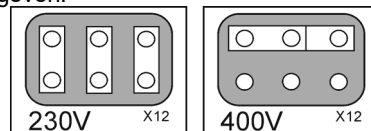

- Plaats de deksel.

Verzekeer u ervan dat de primaire aansluiting voldoende vermogen kan leveren voor normale werking van de machine. Maak gebruik van trage zekeringen (of zekeringsautomaten met een "D" karakteristiek) en kabel met voldoende aderdoorsnede zoals aangegeven in de technische specificaties van deze gebruiksaanwijzing

Zie ook punten 1, 3, 12 en 13 van de afbeeldingen hieronder.



## Aansluitingen

Zie punten 5, 10 en 11 van onderstaande afbeelding.

## Bediening en Functies

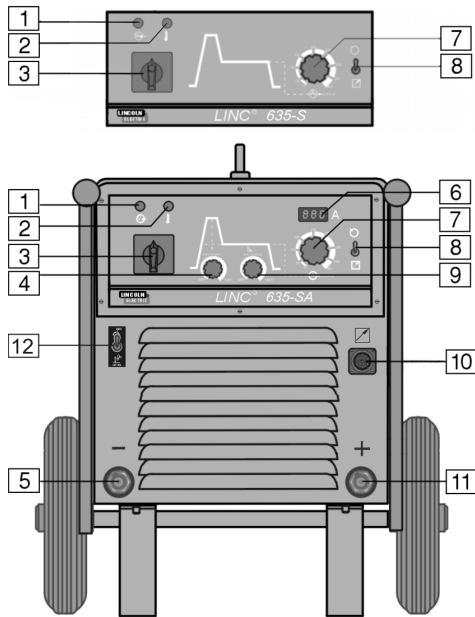

1. Indicator Aan-stand: Nadat primaire spanning is aangesloten en ingeschakeld licht deze lamp op ten teken dat de machine klaar is voor gebruik.

2. Thermische Overbelasting Indicator: Deze lamp gaat branden wanneer de machine oververhit is en de Lasstroom uitgeschakeld is. Dit kan voorkomen wanneer de omgevingstemperatuur boven de 40 C komt of de machine overbelast wordt. Laat de machine ingeschakeld om de interne componenten te laten afkoelen. De machine is weer klaar voor gebruik wanneer de lamp uit is.

- **Thermostatische ventilator:** De ventilator kan optioneel bestuurd worden door het thermisch beveiligingscircuit. **In deze modus werkt de ventilator alleen wanneer koeling nodig is.** Deze functie bespaart energie en minimaliseert de opname van stof en vuil in de machine. Deze functie is standaard uitgeschakeld. Indien u deze functie in wilt schakelen:

- Verzekert u ervan dat de machine uitgeschakeld is en de primaire stekker uit het stopcontact is.
- Verwijder het bovendeksel van de machine.
- Sluit X13 aan volgens onderstaand schema:

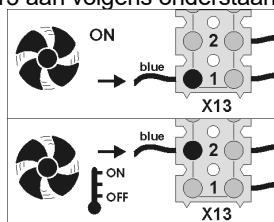

- Herplaats het bovendeksel.

3. Aan/Uit schakelaar: Schakelt de primaire spanning naar de machine.

4. Potmeter Hot Start (alleen LINC ### -SA): Hot Start is een tijdelijke verhoging van de lasstroom gedurende het starten (MMA) zodat de boog snel en zeker ontsteekt. Met deze potmeter is de mate van Hot Start regelbaar.

5. Snelkoppeling Minpool: Aansluiting van de Min (-) pool van het lascircuit.

6. Digitale Amperemeter Lasstroommet geheugenfunctie (alleen LINC ### -SA): Deze geeft de werkelijk lasstroom aan tijdens het lassen. Na het lassen geeft de gemiddelde lasstroom aan.

7. Regelaar lasstroom: Potmeter gebruikt om de lasstroom in te stellen (ook gedurende het lassen).

- LINC 405: 15A ⇔ 400A
- LINC 635: 15A ⇔ 670A

8. Schakelaar Afstandbediening: Afstandbediening K10095-1-15M of voetpedaal K870 kunnen gebruikt worden in combinatie met deze machine. Met de ze schakelaar maakt men keuze tussen stroomregeling op de machine of op afstand.

9. Potmeter Arc Force (alleen LINC ### -SA): Dit is een functie gebruikt tijdens het elektrode lassen (MMA) waarin de lasstroom tijdelijk verhoogd wordt voor het voorkomen en vrijbranden van kortsluitingen tussen elektrode en smeltbad tijdens het lassen.

10. Aansluiting Afstandbediening: Wanneer een afstandbediening gebruikt wordt kan deze hierop worden aangesloten.

11. Snelkoppeling Pluspool: Aansluiting van de Plus (+) pool van het lascircuit.

12. Mode Schakelaar (alleen LINC ### -SA): Met behulp van deze schakelaar is het mogelijk de lasmethode van de machine te wijzigen. De LINC ### -SA heeft twee las methodes: Elektrode (MMA) en Lift TIG (GTAW).

Wanneer de mode schakelaar in de elektrode positie staat worden de volgende functies actief:

- Hot Start
- Arc Force
- Anti-Sticking: Deze functie schakelt de lasstroom naar een laag niveau wanneer de lasser een fout maakt en de elektrode aan het werkstuk vastvriest. Door deze lage stroom is het mogelijk de elektrodetang van de elektrode af te nemen zonder dat de elektrodetang beschadigt.

Wanneer de mode schakelaar in de Lift-TIG positie staat worden de elektrode functies uitgeschakeld en is de machine klaar voor Lift-TIG lassen. Lift TIG is een methode om te starten met TIG-lassen door eerst de elektrode op het werkstuk te houden waardoor er een kortsluiting met lage stroom ontstaat. Wanneer daarna de elektrode van het werkstuk genomen (lift) wordt, ontstaat de lasboog.

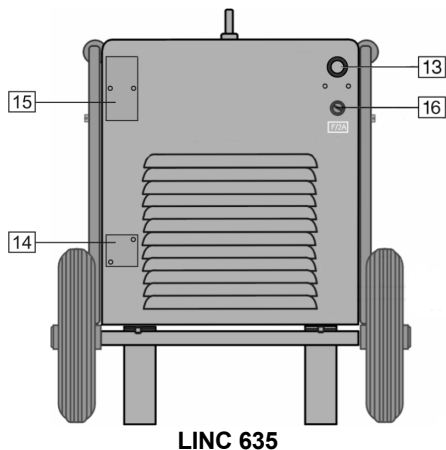
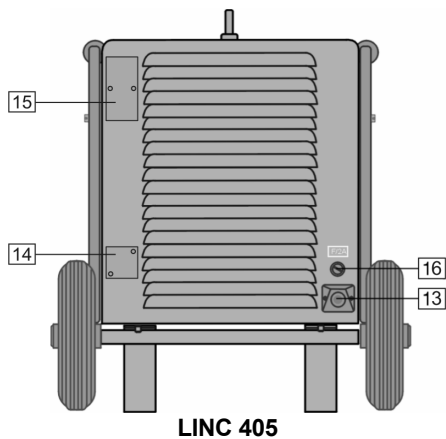

13. Aansluiting primaire kabel: Sluit een passende stekker aan op de reeds aanwezige netkabel. Zorg ervoor dat de stekker voldoet aan te plaatse geldende normen en aangesloten wordt door een gekwalificeerde monteur.
14. Afgedekt gat: Voor 48Vac Stekkerdoos voor K14027-1.
15. Afgedekt gat: Voor Automatische zekering welke het 48Vac circuit beschermd.
16. Zekering: Deze zekering beschermd de ventilator.

### Elektrode Lassen (MMA)

Alvorens te starten met lassen moet men:

- Las- en werkstukkabels aansluiten op de + en – Pool en deze vergrendelen (door ¼ slag te draaien).
- Verbind de werkstukkabel met het werkstuk.
- Plaats een juiste elektrode in de elektrodehouder.
- Sluit de primaire kabel aan op het net.
- Zet de lokaal/afstand schakelaar in de gewenste positie.
- Schakel de machine in met de Aan/Uit schakelaar.
- Stel de gewenste lasstroom in met de knop Lasstroom.
- Start met lassen.

## Onderhoud

### ⚠ WAARSCHUWING

Neem voor reparatie of onderhoud contact op met de dichtstbijzijnde Lincoln Electric dealer of Lincoln Electric service center zelf. Ondeskundig onderhoud en of reparatie uitgevoerd door niet bevoegde personen kunnen gevaarlijk zijn en zorgt ervoor dat de garantie vervalt.

De onderhoudsinterval kan variëren en is afhankelijk van meerdere factoren in de werkomgeving waarin deze machine geplaatst is.

Elke waarneembare schade moet onmiddellijk gemeld worden.

### Dagelijks onderhoud

- Controleer de staat van kabels en connectors en vervang of repareer deze indien nodig.
- Controleer de werking van de koelventilator van de machine. Zorg ervoor dat de ventilatieopeningen van de machine schoon zijn en er voldoende ruimte is voor een vrije luchtstroom.

### Periodiek onderhoud (elke 200 werkuren maar niet minder dan 1 keer per jaar)

Voer het dagelijks onderhoud uit, voer daarnaast de volgende werkzaamheden uit:

- Maak de machine schoon. Blaas de buitenkant en de binnenkant schoon met schone, droge perslucht (met een lage druk).
- Controleer alle schroeven en draai deze indien nodig vast.

### ⚠ WAARSCHUWING

De Primaire netvoeding moet voor elk onderhoud of servicebeurt uitgeschakeld worden. Controleer de Veiligheid van de machine na iedere reparatie.

## **Beleid bij klantenservice**

Lincoln Electric Company maakt en verkoopt hoogwaardige lasapparatuur, verbruiksartikelen en snijapparatuur. We willen aan de behoeften van onze klanten voldoen en hun verwachtingen overstijgen. Soms kunnen kopers Lincoln Electric om advies of informatie over het gebruik van onze producten vragen. We reageren op deze verzoeken op basis van de beste informatie die we op dat moment tot onze beschikking hadden. Lincoln Electric kan geen garanties geven voor dergelijke adviezen en aanvaardt geen aansprakelijkheid met betrekking tot deze informatie of adviezen. We wijzen nadrukkelijk elke garantie af, inclusief garantie van geschiktheid voor een specifiek doel van de klant met betrekking tot dergelijke informatie of adviezen. Uit praktisch oogpunt kunnen wij ook geen enkele aansprakelijkheid aanvaarden voor het bijwerken of corrigeren van dergelijke informatie of adviezen wanneer deze zijn gegeven noch worden er door het geven van deze informatie of adviezen garantievoorwaarden gecreëerd, uitgebreid of aangepast met betrekking tot de verkoop van onze producten.

Lincoln Electric is een verantwoordelijke fabrikant, maar de keuze en het gebruik van specifieke producten die door Lincoln Electric worden verkocht, vallen uitsluitend binnen de controle en onder de volledige verantwoordelijkheid van de klant. Er zijn veel factoren die buiten de controle van Lincoln Electric liggen, die invloed kunnen uitoefenen op de resultaten bij het toepassen van deze productiemethoden en servicevereisten.

Onderhevig aan verandering – Deze informatie was voor zover bij ons bekend nauwkeurig op het moment dat deze handleiding werd gedrukt. Ga naar [www.lincolnelectric.com](http://www.lincolnelectric.com) voor eventueel bijgewerkte informatie.

## Reserveonderdelen

12/05

### Leesinstructie Onderdelenlijst

- Gebruik deze onderdelenlijst niet voor machines waarvan de code niet in deze lijst voorkomt. Neem contact op met de dichtstbijzijnde Lincoln dealer wanneer het code nummer niet vermeld is.
- Gebruik de afbeelding van de assembly page en de tabel daaronder om de juiste onderdelen te selecteren in combinatie met de gebruikte code.
- Gebruik alleen de onderdelen die met een "X" gemerkt zijn in de kolom onder het model type op de assembly page (# betekent een wijziging in het drukwerk).

Lees eerst de bovenstaande instructies en gebruik de onderdelenlijst die bij het apparaat is geleverd. Deze lijst is voorzien van een uitgewerkte met onderdeelreferentie.

## Locatie van erkende servicecentra

09/16

- De koper moet contact opnemen met een door Lincoln geautoriseerd servicepunt (Lincoln Authorized Service Facility (LASF)) over alle defecten die zich tijdens de garantieperiode van Lincoln voordoen.
- Neem contact op met uw plaatselijke Lincoln-verkooppunt voor hulp bij het vinden van een geautoriseerd servicepunt (LASF) of ga naar [www.lincolnelectric.com/en-gb/Support/Locator](http://www.lincolnelectric.com/en-gb/Support/Locator).

## Elektrisch schema

Zie ook de onderdelenlijst zoals geleverd bij de machine.

## Accessoires

---

E/H-400A-70-5M	Laskabel met elektrodehouder 5m.
GRD-400A-70-5M	Werkstukkabel met werkstukkleem 5m.
GRD-600A-95-5M	Werkstukkabel met werkstukkleem 5m.
K10095-1-15M	Hand afstandbediening.
K870	Voet afstandbediening.
K14027-1	Set 48Vac stekkerdoos (1500W).
K14039-1	Toebehorenset Lift TIG lassen (Alleen LINC ### -S).

# Schema met afmetingen

06/23

