

DIGI@WAVE



ES **Manual de utilización y mantenimiento** / Conservare il libretto d'istruzioni per ulteriori consultazioni
PT **Manual de utilização e de manutenção** / Conserve este manual de instruções em todos los idiomas antes indicados

Cat n° : W000261675
Rev : L
Date : 03/11



Contact : www.saf-fro.com

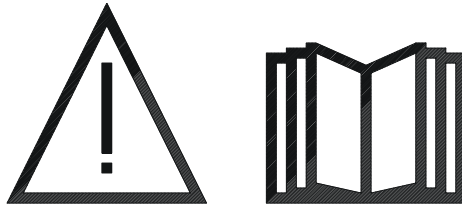

- (ES) La soldadura por arco y el corte plasma pueden ser peligrosos para el operador y las personas que se encuentran cerca del área de trabajo. Leer el manual de utilización e instrucciones de seguridad.
- (PT) *A soldadura a arco e o corte a plasma podem ser perigosos para o operador e para as pessoas que se encontrem próximo da zona de trabalho. Ler o manual de utilização e instruções de segurança.*

5 – PIEZAS DE RECAMBIO

5 – PEÇAS DE REPOSIÇÃO

5.1 PIEZAS DE RECAMBIO

5.1 PEÇAS DE REPOSIÇÃO

(Ver el desplegable FIGURA 1/2/3/4 al fina del manual)

(Ver folheto informativo FIGURA 1/2/3/4 no fim das instruções)

	Rep. / REF. Item / REF.	Rep. / REF. Item / REF.	Rep. / REF. Item / REF.	Désignación	Designação
	W00055011 DIGI@WAVE 280	W00055015 DIGI@WAVE TM400	W00055020 DIGI@WAVE 500		
A	W000241692	W000241692	W000241692	Subconjunto cara frontal dtw experto ALW	Subconjunto painel frontal dtw expert ALW
				Trasera del puesto	Parte posteriore
10-11	W000148911	W000148911	W000148911	Base f aisl. rac. rap. 500a	Base f isol. lig. rap. 500a
12-15	W000241702	W000241702	W000241702	Conjunto soporte toma + cubierta	Conjunto suporte tomada + tampa
13	W000148730	W000148730	W000148730	Acoplador azul trav. tabique std	Acoplador azul atrav. painéis padrão
13	W000157026	W000157026	W000157026	Acoplador rojo. trav. tabique std	Acoplador vermelho atrav. painéis padrão
14	W000147188	W000147188	W000147188	Inversor 10a 1p + momento bi a basc	Inversor 10a 1p + botão bi-pos de basc
				Elementos externos	Elementos externos
20/21	W000241696	W000241696	W000241696	Aprieticables d13 a d18 pg16 + Contratuercas pg16	Serra-cabos d13 a d18 pg16 + Contra-porca pg16
22	W000241698	W000241698	W000241698	Conmutador 32a eje 90 tri	Comutador 32a eixo 90 TRI
23	W000241699	W000241699	W000241699	Empuñadura roja + banda negra	Empunho vermelho + Reforço preto
24	W000154986	W000154986	W000154986	Anilla de elevación varilla m12 I25	Anel de elevação, de haste m12 I25
25	W000241704	W000241704	W000241704	Conj. cubierta + empuñadura	Ens. protecção + pega
				Elementos internos	Elementos internos
31*	W000272052	W000272052	/	Ondulador DGW 400	Convertor de corrente DGW 400
*	/	/	W000272051	Ondulador DGW 500	Convertor de corrente DGW 500
33	/	W000148018	W000148018	Radiador agua tubo d6 std	Radiador água tubo d6 padrão
34	W000147530	W000147530	W000147530	Tarjeta filtro secundario	Placa do filtro secundário
35	/	W000241700	W000241700	Tarjeta base hembra haz	Placa base macho feixes
36	/	W000241701	W000241701	Tarjeta base auto niv1	Placa base auto niv1
37	W000241703	W000241703	W000241703	Transfo m22 290va	Transformador m22 290VA
38	/	W000148702	W000148702	Depósito transp. 5l + tapón	Depósito transparente 5l + tampa
39*	W000271790	W000271790	W000272042	Tarjeta mando ondulator	Placa de comando do inversor de corrente
40	/	W000148195	W000148195	Motor ventilador axial d200	Motor do ventilador axial d200
41	/	W000241706	W000241706	Groupe électropompe 400v AC	Electric pump 400v AC
42	W000260728	W000260728	W000260728	Tirante 60CHE 10 0.09mm ² L = 380	Tirante 60che10 0.09mm ² L = 380
43	W000148699	/	/	Protección plástico EMB. L 45	Protecção plastico EMB. L 45
44	W000162550	/	/	Conector sold. Manguito macho 600A	Conector sold. manga macho de 600A
45	W000147358	/	/	Cerrojo pestillo ¼ vuelta Ø 28	Fecho de lingueta de quarto de volta Ø 28
46	W000155003	/	/	Bisagra metal 40 x 40	Corrediza de metal 40 X 40
47	W000260729	/	/	Tarjeta devanadera recambio DGW 280	Placa de desbobinador sobresselente DGW 280
48	W000260730	/	/	Tapa termoconformada DGW 280	Tampa termoformada DGW 280
49	W000241664	/	/	Tarjeta base CAD	Placa base CAD
50	W000148727	/	/	Electrovalvula 24 VDC equipada	Electrovalvula 24 VDC equipada
51	W000149075	/	/	Eje devanado completo	Eixo de desbobinamento integral
				Platine	Base plate
52	W000255656	/	/	Motorreductor pletina PA 4G Ø37 CYL	Moto-reductor de platina PA 4G Ø37 CIL
53	W000241680	/	/	Conjunto motorreductor codificador	Grupo moto-reductor codificador
54	W000241681	/	/	Conjunto base torcha long. 66 mm	Grupo base da tocha compr. 66 mm
55	W000148658	/	/	Conjunto 2 tornillos de fijación cárter	Jogo de 2 parafusos de fixação do cárter
56	W000148661	/	/	Conjunto ajuste presión horquilla	Conjunto de regulação de pressão de chapa
57	W000163284	/	/	Lote de engranaje / eje de fijación	Lote de engrenagem/eixo de fixação
58	W000255651	/	/	Conjunto horquilla derecha + izquierda	Conjunto de chapa direita + esquerda
60	W000255653	/	/	conjunto cárter de protección	Conjunto de cárter de protecção
		W000010167	W000010167	FREEZCOOL 10 L	FREEZCOOL 10 L
		W000010168	W000010168	FREEZCOOL 20 L	FREEZCOOL 20 L

ATENCIÓN: * A partir de la matricula ≥ 101639 – 338
Por favor, contáctenos

ATENÇÃO: * A partir do registo ≥ 101639 – 338
Entrar em contacto conosco.

	Rep. / REF. Item / REF.	Rep. / REF. Item / REF.	Désignación	Designação
	W000147074 W000148249	W000147074 W000147076	Rueda Ø 300 Ruedita giratoria Ø 125 Rueda Ø 200 Ruedita giratoria Ø 65	Roda Ø 300 Roda pivotante Ø 125 Roda Ø 200 Roda pivotante Ø 65

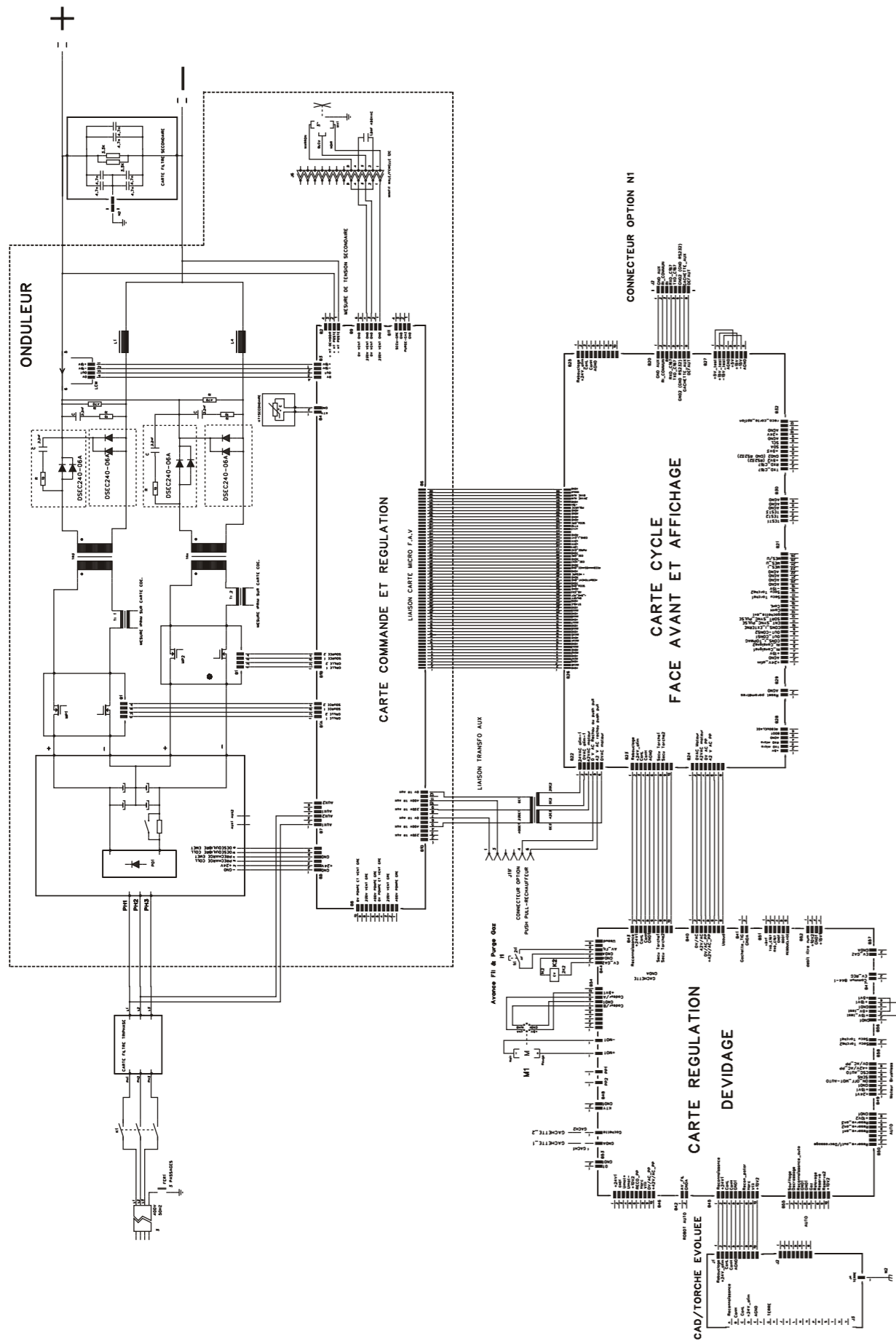

DIGI@WAVE 280

INDICE B
 DATE 20/10/08
 MOTIF Modif. Fils auxiliaires

F/GB

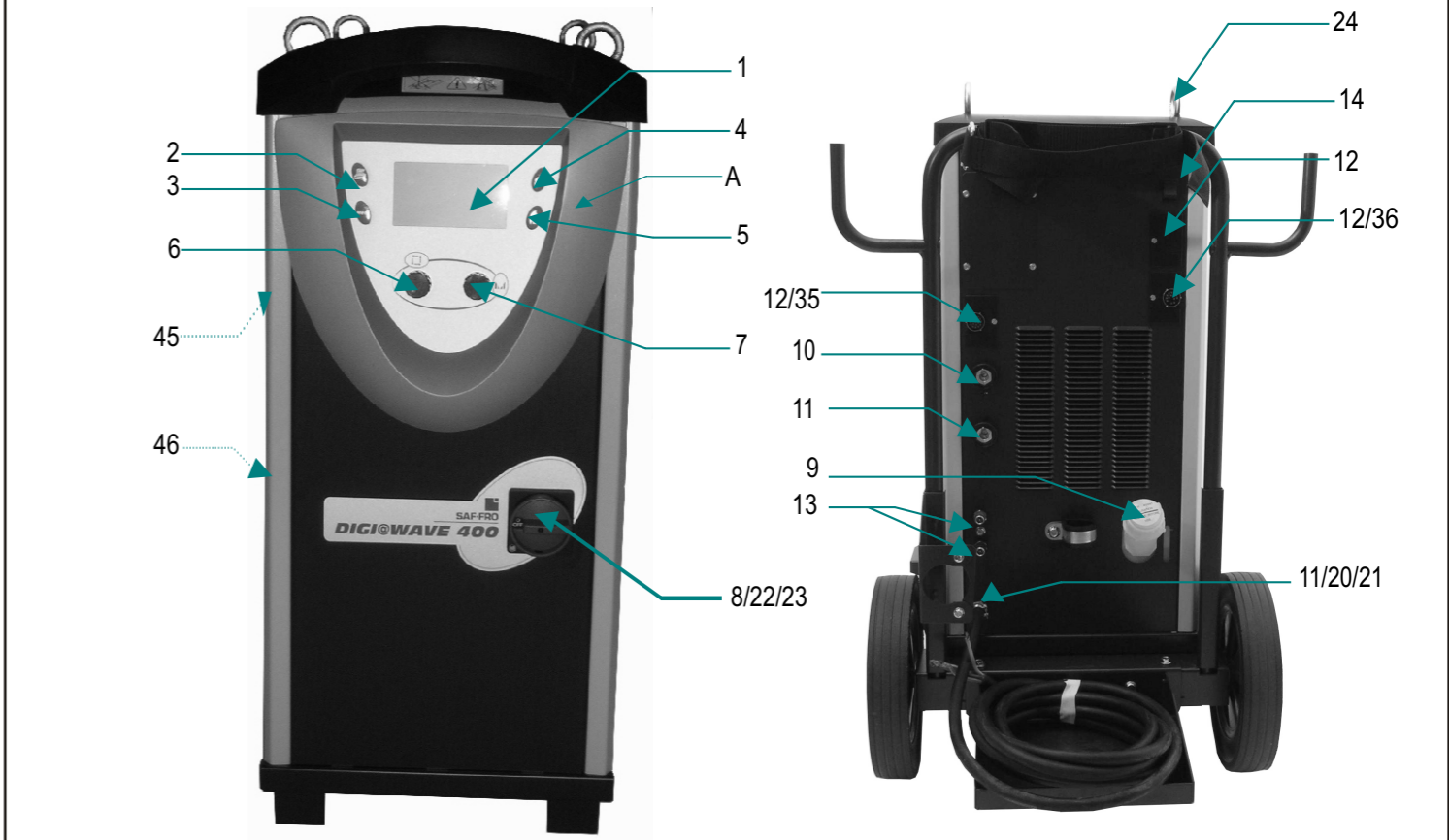
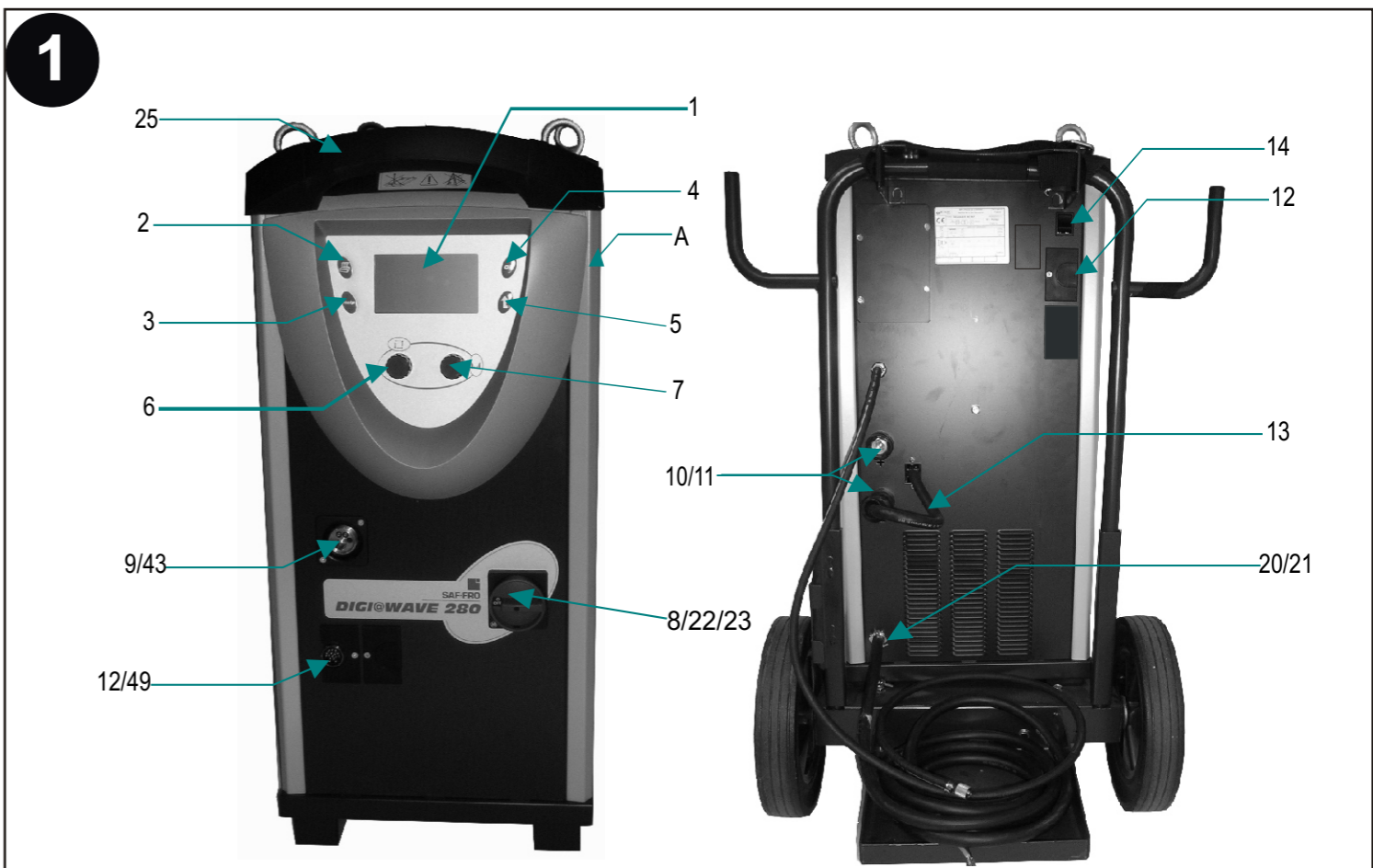

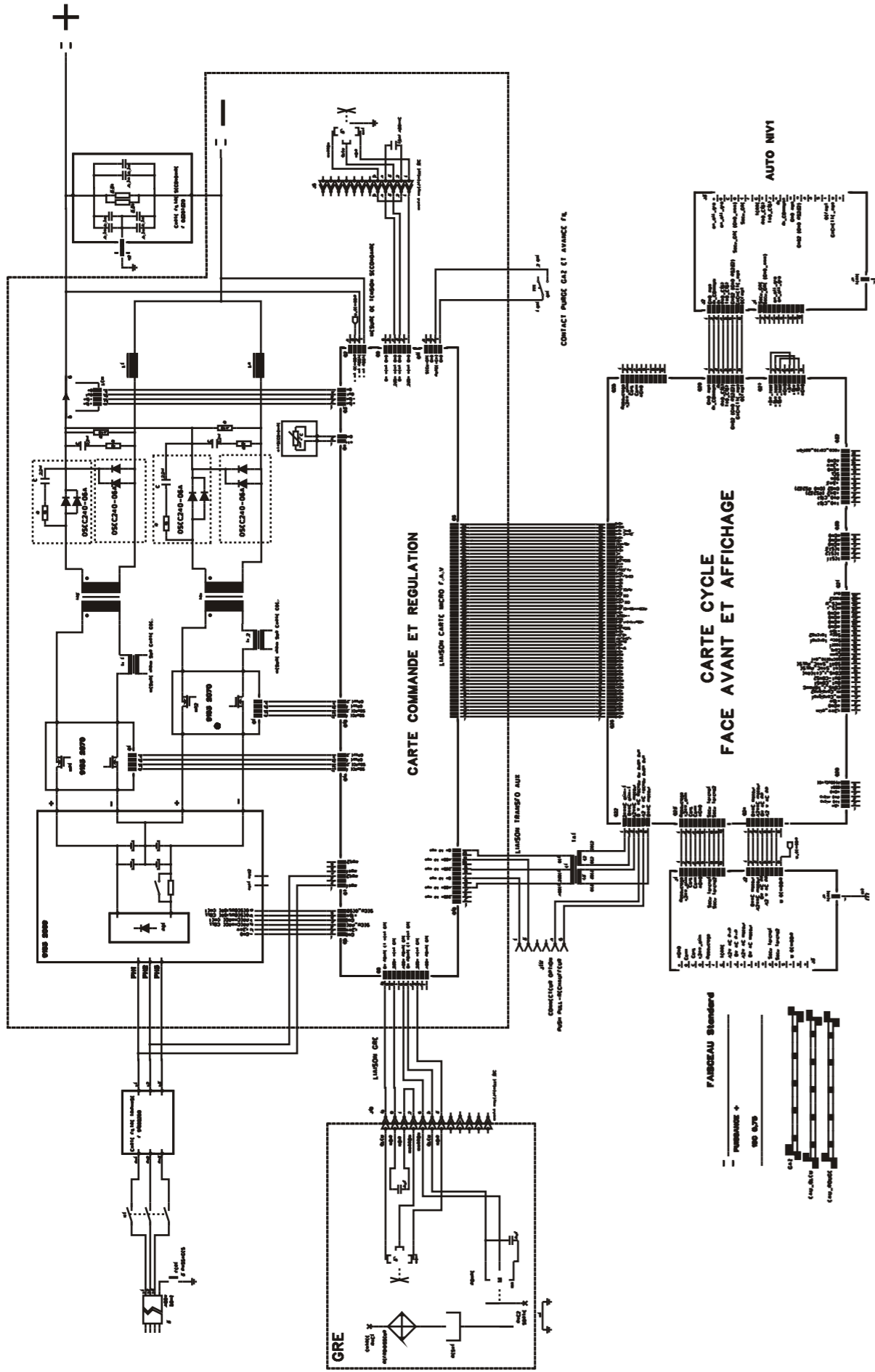

DIGI@WAVE TM 400

INDICE E
 DATE 20/10/08
 MOTIF
 Position aux.1, aux.2 modifiées/Supp. Code art.
 Carte

F/GB

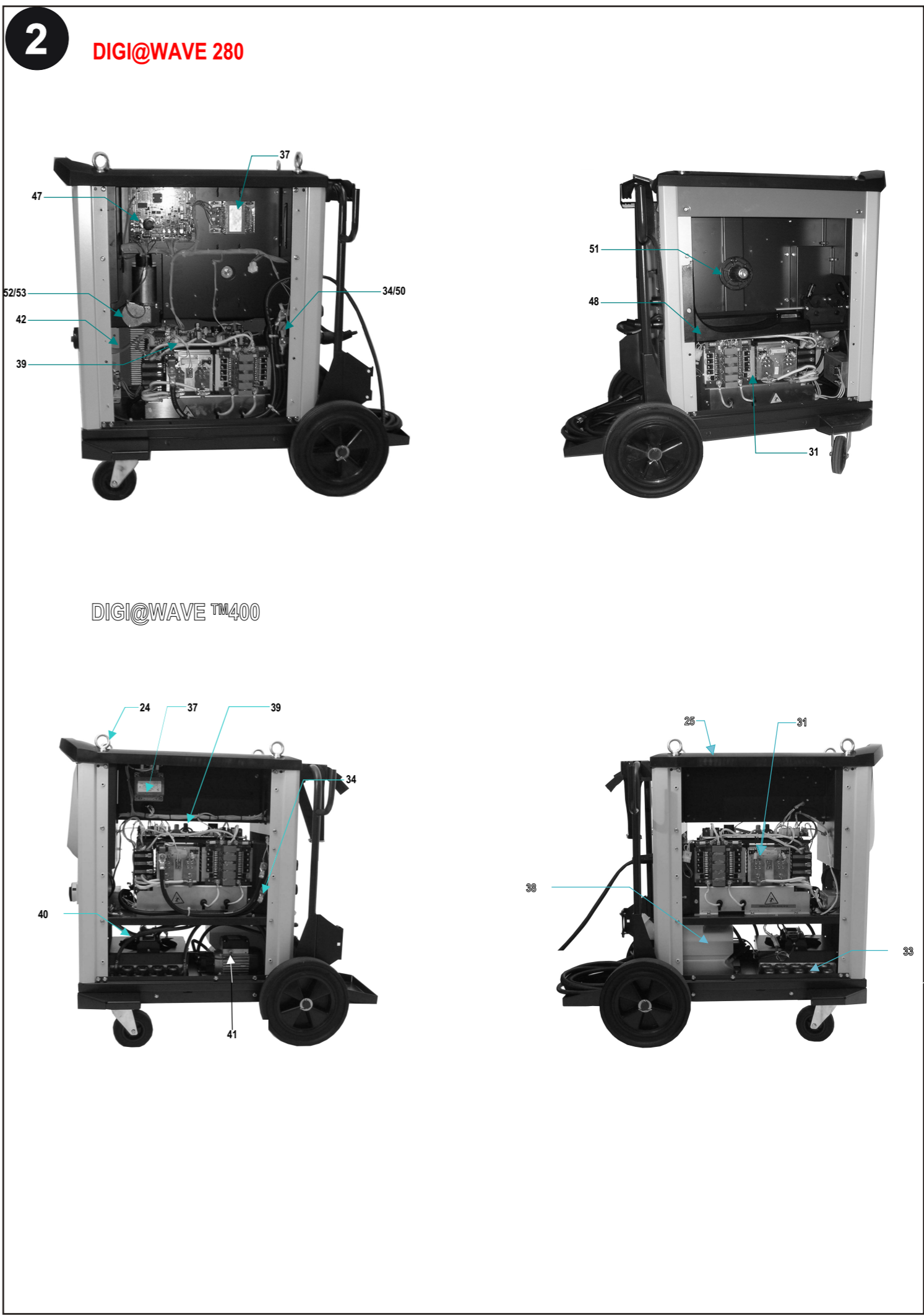

MODIFICATIONS APPORTEES

Première page :

L'ISEE passe à l'indice L (pour toutes les langues)

Page : 8

Dans le paragraphe 2.2 - RACCORDEMENT ELECTRIQUE AU RESEAU :

Ajout de l'encart suivant :



ATTENTION: Ce matériel de Classe A n'est pas prévu pour être utilisé dans un site résidentiel où le courant électrique est fourni par le système public d'alimentation basse tension. Il peut y avoir des difficultés potentielles pour assurer la compatibilité électromagnétique dans ces sites, à cause des perturbations conduites aussi bien que rayonnées.

Modifications faites le 21.03.2011. Fiche de modif n° 17666

L'ISEE passe à l'indice L
