

WTT2 9
WTT2 17
WTT2 26



INSTRUCTION DE SECURITE, D'UTILISATION ET DE MAINTENANCE
INSTRUCTIONS FOR SAFETY, USE AND MAINTENANCE
ISTRUZIONI PER LA SICUREZZA NELL'USO E PER LA MANUTENZIONE
INSTRUCCIONES DE SEGURIDAD, EMPLEO Y MANTENIMIENTO
INSTRUÇÕES DE SEGURANÇA, DE UTILIZAÇÃO E DE MANUTENÇÃO
VERBRUIKSONDERDELEN
INSTRUCȚIUNI DE PROTEȚIE, D'EXPLOATARE ȘI D'ÎNTREȚINERE
BETRIEBS- WARTUNGS- UND SICHERHEITSANLEITUNG
ИНСТРУКЦИЯ ПО ТЕХНИКЕ БЕЗОПАСНОСТИ, ЭКСПЛУАТАЦИИ И
ТЕХНИЧЕСКОМУ ОБСЛУЖИВАНИЮ

La gamme standard – The Standard Range - La gamma standard - La gama Estándar - A gama standard - Het Standaardgamma - Gama Standard – Das standard Programm - Стандартный диапазон	2
La gamme ergonomique - The Ergonomic Range - La gamma ergonomica - La gama Ergonómica - A gama ergonomica - Het Ergonomische gamma - Gama Ergonomică - Das ergonomische Programm - Эргономичный спектр	
FR DONNEES TECHNIQUES / CONSIGNES DE SECURITE EN TECHNICAL DATA / SAFETY INSTRUCTIONS	3-4
IT DATI TECNICI / RACCOMANDAZIONI DI SICUREZZA ES DATOS TECNICOS / CONSIGNAS DE SEGURIDAD	5-6
PT DADOS TÉCNICOS / RECOMENDAÇÕES DE SEGURANÇA NL TECHNICAL DATA / VEILIGHEIDSINSTRUCTIES	7-8
RO DATE TEHNICE / INSTRUCȚIUNI DE PROTECȚIE A MUNCII DE TECHNISCHE DATEN / SICHERHEITSVORSCHRIFTEN	9-10
RU ТЕХНИЧЕСКИЕ ХАРАКТЕРИСТИКИ / ИНСТРУКЦИЯ ПО ТЕХНИКЕ БЕЗОПАСНОСТИ	11-12

FR PIECES D'USURE	EN WEAR PARTS	IT PEZZI DI USURA	ES PIEZAS DE DESGASTE		
PT PEÇAS DE DESGASTE	NL WISSELSTUK KEN	RO PIESE DE UZURĂ	DE VERSCHLEISSTEI LE		RU РАСХОДНЫЕ МАТЕРИАЛЫ
WTT2 9-17-26					13-14

FR PIECES DE RECHANGE	EN SPARE PARTS	IT PEZZI DI RICAMBI	ES PIEZAS DE RECAMBIO		
PT PEÇAS DE SUBSTITUIÇÃO	NL RESERVEOND ERDELEN	RO PIESE DE SCHIMB	DE ERSATZTEILE		RU ЗАПАСНЫЕ ЧАСТИ
RL S - RL C5B					15-16
EB S - EB C5B					17-18

OPTIONS	19-20
----------------	-------

EC Declaration of conformity	21-22
-------------------------------------	-------

La gamme standard – The Standard Range
La gamma standard - La gama Estándar
A gama standard - Het Standaardgamma
Gama Standard - Das standard Programm
Стандартный диапазон

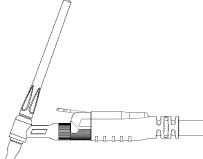
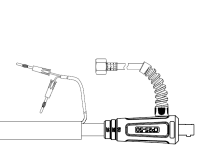
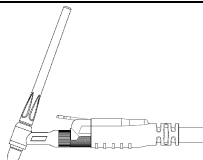
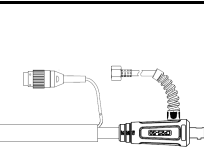
WTT2	4 m	8 m		
9 RL S	W000278878	W000278923		
17 RL S	W000278883	W000278918		
26 RL S	W000278888	W000278914	RL	S
9 RL C5B	W000278879	W000278922		
17 RL C5B	W000278884	W000278917		
26 RL C5B	W000278890	W000278913	RL	C5B

La gamme ergonomique - The Ergonomic Range
La gamma ergonomica - La gama Ergonómica
A gama ergonomica - Het Ergonomische gamma
Gama Ergonomică - Das ergonomische Programm
Эргономичный спектр

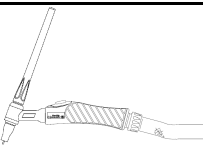
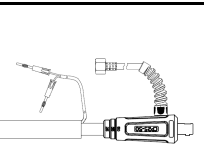
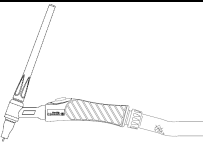
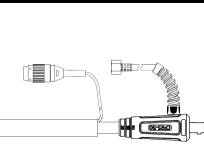
WTT2	4 m	8 m		
9 EB S	W000278877	W000278929		
17 EB S	W000278881	W000278920		
26 EB S	W000278886	W000278916	EB	S
9 EB C5B	W000278875	W000278926		
17 EB C5B	W000278882	W000278919		
26 EB C5B	W000278887	W000278915	EB	C5B

DONNEES TECHNIQUES / TECHNICAL DATA

Torche manuelle TIG à refroidissement naturel		TIG manual torch with natural cooling				
WTT2		9	17	26	WTT2	
Courant assigné	Facteur de marche 35%	125A	150A	200A	Duty cycle 35%	Curent
	Facteur de marche 60%	80A	100A	130A	Duty cycle 60%	
Soudage des alliages légers, réduire le facteur de marche de 30%			Light alloy welding, reduce the duty cycle about 30%			
Classe de tension		L- 113V			Voltage class	
Débit gaz		Mini : 7 l/mn maxi : 13 l/mn			Gas flow	
Electrodes utilisables		Ø1.0 / 3.2 mm	Ø1.0 / 3.2 mm	Ø1.0 / 3.2 mm	Using electrodes	
Equipement d'origine monté sur la torche	Bouchon	Long Long	Long Long	Long Long	Back Cap	Origin equipment fitted to the torch
	Buse	Ø10mm	Ø10mm	Ø12mm	Nozzle	
	Electrode	Ø1.6 L	Ø2.0 L	Ø2.4 L	Electrode	

CONSIGNES DE SECURITE

Nous vous remercions de la confiance que vous nous avez accordée en acquérant cet appareil qui vous donnera entière satisfaction si vous respectez ses conditions d'emploi et d'entretien.

ATTENTION : la société est dérogée de toute responsabilité en cas de modification, d'adjonction de composants ou de sous ensembles, ou d'une quelconque transformation de l'appareil ou de l'installation, effectué par le client ou par un tiers, sans un accord préalable spécifique écrit par la société elle-même.

A) Entretien / Dépannage

Avant toute vérification interne et réparation, vous devez vous assurer que l'appareil est séparé de l'installation électrique par consignation (on entend par consignation, un ensemble d'opérations destinées à séparer et à maintenir l'appareil hors tension).

Vous devez vérifier au moins tous les 6 mois le bon état d'isolement et les raccordements des appareils et accessoires électriques, tels que prises, câbles souples, gaines, connecteurs, prolongateurs, pinces de pièces, porte-électrodes ou torches...

Les travaux d'entretien et de réparation des enveloppes et gaines isolantes doivent être effectués minutieusement.

Faites réparer par un spécialiste, ou mieux faites lui remplacer les pièces défectueuses.

Vérifier périodiquement le bon serrage et la propreté des connexions électriques.

B) Poste de travail

N'utilisez que des portes électrodes et torches parfaitement isolés.

L'opérateur doit être isolé du sol et de la pièce à souder (gants, chaussures de sécurité, vêtements secs, tablier de cuir, etc...).

Ne pas toucher simultanément le fil électrode (ou la buse) et la pièce.

C) Sécurité contre les rayonnements lumineux

Il est indispensable de vous protéger les yeux contre les coups d'arc (éblouissement de l'arc en lumière visible et les rayonnements infrarouge et ultraviolet).

Le masque de soudage, sans ou avec casque, doit toujours être muni d'un filtre protecteur dont l'échelon dépend de l'intensité du courant de l'arc de soudage (Norme EN 169).

SAFETY INSTRUCTIONS

We thank you for your trust in our company by purchasing this equipment which will provide you with complete satisfaction if you comply with its conditions for use and maintenance

CAUTION: The company declines all responsibility in case of modification, addition of components or subassemblies, or any transformation of the equipment carried out by the customer or a third-party, without prior specific written agreement from the company.

A) Maintenance / Troubleshooting

Before any internal verifications and repair work, make sure that the equipment is separated from the electric installation by electrical isolation (by electrical isolation is meant a group of operations designed to separate and keep the equipment de-energized).

At least every six months, you must check the proper condition of the insulation and connections of the electric equipment and accessories such as plugs, flexible wires, ducts, connectors, extension leads, part-holders, electrode-holders, or torches... Maintenance and repair work on the jackets and insulating ducts must be carried out extremely carefully.

Have defective parts repaired by a specialist, or better still, have them replaced.

Routinely check the proper tightening and cleanliness of the electric connections.

B) Work-station

Use only electrode holders and torches which are perfectly insulated.

The operator must be insulated from the ground-surface and the workpiece (gloves, safety shoes, dry clothes, leather apron, and so forth...).

Do not touch the electrode wire and the part (or the nozzle) simultaneously.

C) Protection from luminous radiation

It is absolutely essential that you protect your eyes from blinding glare (glare of arc invisible light and infrared and ultraviolet radiation).

The welding mask, without or with helmet, must always be equipped with a protective filter whose gradation depends on the welding arc current intensity (EN 169 Standard).

DATI TECNICI / DATOS TECNICOS

Torce manuali TIG con raffreddamento mediante naturale			Torchas manuales TIG refrigeradas por natural			
WTT2		9	17	26	WTT2	
Corrente assegnata	Fattore di marcia 35%	125A	150A	200A	Factor de marcha 35%	Corrente assegnata
	Fattore di marcia 60%	80A	100A	130A	Factor de marcha 60%	
Saldatura delle leghe leggere, ridurre il fattore di marcia del 30%			Soldadura de aleaciones ligeras, reducir el factor de marcha un 30%			
Classe di tensione		L- 113V			Classe de tensión	
Portata di gas		Mini : 7 l/mn maxi : 13 l/mn			Caudal de gas	
Elettrodo utilizzabili		Ø1.0 / 3.2 mm	Ø1.0 / 3.2 mm	Ø1.0 / 3.2 mm	Electrodos utilizables	
Attrezzato originario	Tappo	Lungo Largo	Lungo Largo	Lungo Largo	Tapón	Equipo original montado en el soplete
	Ugello	Ø10mm	Ø10mm	Ø12mm	Boquilla	
	Electrodo	Ø1.6 L	Ø2.0 L	Ø2.4 L	Electrodo	

RACCOMANDAZIONI DI SICUREZZA

Vi ringraziamo per la fiducia dimostrata acquistando questo apparecchio che vi darà piena soddisfazione qualora rispettiate le sue condizioni d'impiego e di manutenzione.

ATTENZIONE: la società viene sollevata da ogni responsabilità in caso di modifica, di aggiunta di componenti o di sottoassiemi, o di una qualunque trasformazione dell'apparecchio, eseguiti dal cliente o da terzi, senza un accordo preventivo scritto della società stessa.

A) Manutenzione / Riparazione

Prima di qualsiasi verifica interna e riparazione, dovete assicurarvi che l'apparecchio sia scollegato dall'impianto elettrico mediante un dispositivo di divieto di accesso (con il termine "divieto di accesso", si intende una serie di operazione destinate a separare e a mantenere l'apparecchio fuori tensione).

Dovete verificare almeno ogni 6 mesi il buono stato dell'isolamento ed i collegamenti degli apparecchi e degli accessori elettrici, come prese, cavi flessibili, guaine, conduttori, prolunghe, pinze di pezzi, portaelettrodi o torce...

Gli interventi di manutenzione e di riparazione degli involucri e delle guaine isolanti devono essere eseguiti accuratamente.

Fate riparare da uno specialisti, o meglio fategli sostituire i pezzi difettosi.

Verificate periodicamente il buon serraggio e la pulizia dei collegamenti elettrici.

B) Posto di lavoro

Utilizzate soltanto portaelettrodi e torce perfettamente isolati.

L'operatore deve essere isolato dal suolo e dal pezzo da saldare (guanti, scarpe di sicurezza, vestiti asciutti, grembiule di cuoio, ...).

Non toccare contemporaneamente il filo elettrodo (o l'ugello) ed il pezzo.

C) Sicurezza contro le radiazioni luminose

E' indispensabile proteggere i vostri occhi contro i colpi d'arco (abbagliamento dell'arco in luce visibile e le radiazioni infrarossi ed ultravioletti).

La maschera di saldatura, con o senza maschera, deve sempre essere dotata di un filtro protettore, la cui graduazione dipende dell'intensità della corrente dell'arco di saldatura (Norma EN 169).

CONSIGNAS DE SEGURIDAD

Le agradecemos la confianza que ha depositado en nosotros al adquirir este aparato, que le dará total satisfacción si respeta sus condiciones de empleo y de mantenimiento.

ATENCIÓN: La sociedad se exime de toda responsabilidad en caso de modificación, añadido de componentes o de subconjuntos, o de cualquier transformación del aparato o instalación efectuada por el cliente o por un tercero, sin el acuerdo previo específico y por escrito de la propia sociedad.

A) Mantenimiento / Reparación

Antes de cualquier verificación interna o reparación, debe asegurarse de que el aparato está separado de la instalación eléctrica mediante consignación (se entiende por consignación, un conjunto de operaciones destinadas a separar y mantener el aparato fuera de tensión).

Al menos cada 6 meses, debe verificar el correcto estado de aislamiento y las conexiones de los aparatos y de los accesorios eléctricos como tomas, cables flexibles, conductos, conectores, prolongadores, pinzas de piezas, portaelectrodos o torchas. Los trabajos de mantenimiento y de reparación de las cubiertas y conductos aislantes deben realizarse minuciosamente. Las reparaciones deben ser efectuadas por un especialista, así como el cambio de las piezas defectuosas.

Verificar periódicamente si el apriete y la limpieza de las conexiones eléctricas son correctos.

B) Puesto de trabajo

Utilice únicamente portaelectrodos y torchas perfectamente aislados.

El operador debe estar aislado del suelo y de la pieza que va a soldar (guantes, calzado de seguridad, ropa seca, delantal de cuero, etc.). No tocar simultáneamente el hilo electrodo (o la boquilla) y la pieza.

C) Seguridad contra las radiaciones luminosas

Es indispensable protegerse los ojos contra los golpes de arco (deslumbramiento del arco en luz visible y radiaciones infrarroja y ultravioleta).

La mascarilla de soldadura, con o sin casco, siempre debe estar equipada de un filtro protector, cuya graduación depende de la intensidad de la corriente del arco de soldadura (Norma EN 169).

DADOS TÉCNICOS / TECHNICAL DATA

Tocha manual TIG de arrefecimento natural		Handmatige natuurgekoelde TIG toorts				
WTT2		9	17	26	WTT2	
Corrente assignata	Factor de marcha 35%	125A	150A	200A	Werkingsfact or 35%	Aangewezen stroom
	Factor de marcha 60%	80A	100A	130A	Werkingsfact or 60%	
Soldadura de ligas leves, reduzir o ciclo de marcha em 30%			Lassen van lichte legeringen, De werkingsfactor met 30% verminderen			
Classe de tensão		L- 113V			Spanningsklasse	
Débito de gás		Mini : 7 l/mn maxi : 13 l/mn			Gasdebit	
Eléctrodo utilizáveis		Ø1.0 / 3.2 mm	Ø1.0 / 3.2 mm	Ø1.0 / 3.2 mm	Elektrode draden	
Equipamento de origem montado na tocha	Tampa	Longa Lang	Longa Lang	Longa Lang	Dop	Oorspronkelijk e uitrusting van de toorts
	Bocal	Ø10mm	Ø10mm	Ø12mm	Nozzle	
	Eléctrodo	Ø1.6 L	Ø2.0 L	Ø2.4 L	Elektrode	

RECOMENDAÇÕES DE SEGURANÇA

Agradecemos-lhe a confiança depositada aquando da aquisição deste aparelho, o qual lhe dará inteira satisfação se respeitar as condições de utilização e de manutenção.

ATENÇÃO: A empresa fica livre de qualquer responsabilidade em caso de modificação, de adição de componentes ou de subconjuntos, ou de qualquer transformação do aparelho ou da instalação, efectuada pelo cliente ou por terceiros, sem o acordo prévio específico escrito da própria empresa.

A) Manutenção / Reparação

Antes de qualquer verificação interna ou reparação, deve certificar-se que o aparelho está separado da instalação eléctrica mediante consigna (compreende-se por consigna, um conjunto de operações destinadas a separar ou a manter o aparelho fora de tensão).

Deve verificar pelo menos de 6 em 6 meses o estado do isolamento e das conexões dos aparelhos e dos acessórios eléctricos, tais como tomadas, cabos flexíveis, condutas, conectores, prolongadores, pinças de peças, porta-eléctrodos ou tochas...

Os trabalhos de manutenção e de reparação dos revestimentos e das condutas de isolamento devem ser efectuados com minúcia.

Faça executar o trabalho de reparação por um especialista, ou melhor ainda faça-o mudar as peças defeituosas.

Verificar periodicamente o aperto correcto e a limpeza das conexões eléctricas.

B) Posto de trabalho

Só utilize porta-eléctrodos e tochas perfeitamente isolados.

O operador deve estar isolado do piso e da peça a soldar (luvas, sapatos de segurança, roupa seca, avental de cabedal, etc.).

Não toque simultaneamente o fio eléctrodo (ou o bocal) e a peça.

C) Segurança contra as radiações luminosas

É indispensável que esteja protegido contra os arcos eléctricos (encandeamento do arco em luz visível e as radiações infravermelhas e ultravioletas).

A máscara de soldar, sem ou com capacete, deve estar sempre equipada com um filtro protector cuja escala depende da intensidade da corrente do arco de soldadura (Norma EN 169).

VEILIGHEIDSINSTRUCTIES

Wij danken u voor het in ons gestelde vertrouwen. Het aangekochte toestel zal u volledigvoldoening schenken indien de gebruiksaanwijzing en het onderhoud gerespecteerd worden.

OPGELET : Het bedrijf wordt vrijgesteld van elke verantwoordelijkheid, indien er wijzigingen, toevoegingen van componenten of bijkomende onderdelen aan het toestel of installatie plaatsvinden, kortom er mag geen enkele aanpassing uitgevoerd worden, noch door de klant zelf, noch door derden, zonder voorafgaandelijk geschreven akkoord gegeven door het bedrijf zelf.

A) Onderhoud / Pannes

Alvorens een controle of herstelling aan het toestel uit te voeren dient men er zich van te vergewissen dat de installatie gescheiden werd van de elektrische installatie door elektrische isolatie (onder elektrische isolatie verstaat we een opeenvolging van handelingen welke ervoor zorgen dat de installatie zonder stroom is en blijft).

Minimum om de 6 maanden dient er gecontroleerd te worden of de isolatie en verbindingen van het toestel zich nog in goede staat bevinden, evenals de elektrische toebehoren zoals stekkers, flexibele kabels, gaines, verbindingen, verlengkabels, klemmen, elektrodehouders of lastoortsen...

Onderhoudswerken en herstellingswerkzaamheden aan enveloppen en isolerende gaines dienen met de grootste nauwkeurigheid uitgevoerd te worden.

Laat de herstellingswerkzaamheden uitvoeren door een specialist, of nog beter, laat de defecte onderdelen vervangen.

Controleer op regelmatige tijdstippen het goed vastzitten en de zuiverheid van de elektrische verbindingen.

B) Werkpost

Gebruik enkel perfect geïsoleerde elektrodehouders en lastoortsen.

De operator dient geïsoleerd te zijn van de grond en van het te lassen stuk (handschoenen, veiligheidsschoenen, droge kleding, lederen schort, enz).

Raak nooit gelijktijd de lasdraad (of nozzle) en het te lassen stuk aan.

C) Beveiliging tegen straling

Het is onontbeerlijk de ogen te beschermen tegen de lasboog (verblindend door de boog vanwege het zichtbare licht, ultraviolet en de infrarode straling).

Het lasmasker, al dan niet uitgerust met helm, dient steeds voorzien te zijn van een filterbescherming waarvan het niveau afhankelijk is van de boogintensiteit (Norm EN 169).

DATE TEHNICE / TECHNISCHE DATEN

Bec de sudură manual TIG cu răcire natural		Luftkühlung WIG-Handsweißbrenner				
WTT2		9	17	26	WTT2	
Curent nominal	Factor de funcționare 35%	125A	150A	200A	Einschaltdauer 35%	Nennstrom
	Factor de funcționare 60%	80A	100A	130A	Einschaltdauer 60%	
Sudura aliajelor ușoare, A se reduce factorul de funcționare cu 30%			Schweißen von Leichtmetalllegierung, Die Einschaltdauer um 30% senken			
Clasă de tensiune		L- 113V			Spannungsklasse	
Debit de gaze		Mini : 7 l/mn maxi : 13 l/mn			Gasdurchsatz	
Electrods utilizabile		Ø1.0 / 3.2 mm	Ø1.0 / 3.2 mm	Ø1.0 / 3.2 mm	Einsetzbare Elektrode	
Echipament original montat pe becul de sudură	Bușon	Lung Lang	Lung Lang	Lung Lang	Kappe	Am Brenner montierte Original ausrüstung
	Duză	Ø10mm	Ø10mm	Ø12mm	Düse	
	Electrod	Ø1.6 L	Ø2.0 L	Ø2.4 L	Elektrode	

INSTRUCȚIUNI DE PROTECȚIE A MUNCII

Vă mulțumim pentru încrederea acordată companiei noastre prin cumpărarea acestui aparat de care veți fi pe deplin satisfăcuți dacă respectați condițiile sale de utilizare și de întreținere.

ATENȚIE: compania nu își asumă nici o responsabilitate în cazul modificării, adăugării de componente sau subansamble sau în cazul oricărei transformări a aparatului, efectuată de client sau de un tert, fără acordul anterior specific scris din partea companiei.

A) Întreținere / Depanare

Înainte de a efectua orice verificare internă și orice reparație, asigurați-vă că aparatul este separat de instalația electrică prin izolație electrică (prin izolație electrică se înțelege un grup de operații menite a separa și menține aparatul fără curent). Trebuie să verificați, cel puțin la fiecare șase luni, izolația și conexiunile aparatelor și accesoriilor electrice, cum ar fi prizele, cablurile flexibile, manșoanele de protecție ale cablurilor, conectorii, prelungitoarele, clemele pieselor, portelectrozii sau becurile de sudură. Lucrările de întreținere și de reparație a apărătorilor și a manșoanelor de protecție trebuie să fie realizate extrem de minuțios. Reparațiile trebuie efectuate de către un specialist care poate, de asemenea, înlocui piesele. Verificați, periodic, strângerea și curățenia conexiunilor electrice.

B) Punctul de lucru

Folosiți numai portelectrozii și becuri de sudură perfect izolate. Operatorul trebuie să fie izolat de pământ și de piesa de sudat (mănuși, încălțăminte de protecție, îmbrăcăminte uscată, șorț de piele, etc.) Nu atingeți firul electrodului (sau duza) și piesa în același timp.

C) Protecția împotriva radiațiilor luminoase

Este absolut necesar să vă protejați ochii împotriva aprinderii arcului electric (lumina orbitoare provenită de la arcul electric și radiațiile infraroșii și ultraviolete). Maska de sudură, cu sau fără cască, trebuie să fie întotdeauna prevăzută cu un filtru de protecție al cărui eșalon depinde de intensitatea curentului arcului de sudură (Norma EN 169).

SICHERHEITSVORSCHRIFTEN

Wir danken Ihnen für das Vertrauen, das Sie uns durch den Erwerb dieses Geräts entgegenbringen, welches Ihre Erwartungen bei Beachtung der einschlägigen Betriebs- u. Wartungsvorschriften zu Ihrer uneingeschränkten Zufriedenheit erfüllen wird. **ACHTUNG: Die Firma haftet nicht bei Anbau von Komponenten oder Untergruppen bzw. bei kundenseitig oder von Dritten vorgenommenen Änderungen jeglicher Art des Gerätes oder der Anlage, ohne vorausgehende schriftliche und spezifische Zustimmung seitens der Firma.**

A) Wartung/ Entstörung

Vor jeglichem Eingriff im Innern des Gerätes bzw. vor jeglicher Reparatur haben Sie sicherzustellen, daß das Gerät in abgesicherter Weise von der E-Versorgung getrennt wurde – unter abgesichert ist zu verstehen: eine Reihe von Maßnahmen, die geeignet sind, das Gerät vom Enetz zu trennen und spannungslos zu halten.

Im weiteren haben Sie alle 6 Monate den ordnungsgemäßen Zustand der E-Isolierungen u. Geräteanschlüsse sowie des Elektrik-Zubehörs zu prüfen, d.h.: - E-Anschlüsse, Flexkabel, Kabelwege, E-Ummantelungen, Stecker, E-Verlängerungen, Werkstück-Klemmen, Elektrodenthalter bzw. Brenner . Wartungs- u. Reparaturarbeiten an den Gehäusen, Kapselungen u. Isolierungen haben äußerst sorgfältig zu erfolgen.

Eingriffe nur Fachleuten anvertrauen - besser noch - schadhafte Teile direkt austauschen. Regelmäßig den korrekten Anzug u. die Sauberkeit der E-Anschlüsse kontrollieren.

B) Arbeitsstation

Ausschließlich Elektrodenthalter u.. Brenner mit einwandfreier Isolierung verwenden. Der Bediener muß gegenüber dem Erdboden u. dem zu schweißenden Werkstück isoliert sein (Handschuhe, Sicherheitsschuhe, trockene Kleidung, Lederschürze, usw. ...).

Keinesfalls gleichzeitig den Elektrodendraht (bzw. die Düse) und das Werkstück in direktem Kontakt berühren.

C) Sicherheit gegen Lichtstrahlen (UV-Abschirmung)

Die Augen müssen obligatorisch gegen Schweiß-Lichtblitze geschützt werden (Blendgefahr beim Anlassen des Lichtbogens im sichtbaren Lichtspektrum und im UV-Bereich).

Die Schweißmaske - mit oder ohne Helm - muß in allen Fällen mit einem Schutzglas ausgestattet sein, dessen Filterkategorie auf die Intensität des Schweißlichtbogens abzustimmen ist (Norm EN 169).

ТЕХНИЧЕСКИЕ ХАРАКТЕРИСТИКИ /

Ручная сварочная горелка TIG с воздушным охлаждением				
WTT2		9	17	26
Сила тока Продолжитель- ность включения	35%	125A	150A	200A
	60%	80A	100A	130A
		Сварка алюминия, сокращение рабочего цикла на 30%		
Класс напряжения		L- 113V		
Скорость подачи газа		Mini : 7 l/mn maxi : 13 l/mn		
Полезные сыновья		Ø1.0 / 3.2 mm	Ø1.0 / 3.2 mm	Ø1.0 / 3.2 mm
Исходное оборудоваие для сварочной горелки	Краткое	длинный	длинный	длинный
	Сопло	Ø10mm	Ø10mm	Ø12mm
	Расходная проволока	Ø1.6 L	Ø2.0 L	Ø2.4 L

ИНСТРУКЦИЯ ПО ТЕХНИКЕ БЕЗОПАСНОСТИ

Благодарим Вас за доверие, оказанное нам при покупке данного оборудования использованием которого Вы будете полностью удовлетворены, если будете выполнять условия по эксплуатации и техническому обслуживанию.

ПРЕДУПРЕЖДЕНИЕ: Компания снимает с себя всякую ответственность в случае модификации, установки дополнительных частей или любой трансформации оборудования, выполненной покупателем или любыми третьими лицами без предварительного соглашения с компанией.

А) Техническое обслуживание/Ремонт

Перед началом любых внутренних проверок или ремонтных работ убедитесь, что оборудование отключено от энергоснабжения электрической установки (под отключением от энергоснабжения подразумевается группа операций, предназначенных для гарантированного отключения оборудования от электропитания).

Как минимум каждые шесть месяцев вы должны проверять состояние изоляции и соединений электрического оборудования и аксессуаров, таких как розетки, гибкие провода, каналы, коннекторы, удлинители, зажимы для крепления деталей, электрододержатели или горелки...

Техническое обслуживание и ремонтные работы изоляционных каналов и оболочек следует выполнять с предельной осторожностью.

Ремонт неисправных частей должен выполнять специалист, а еще лучше их просто заменить.

Постоянно проверяйте, насколько прочны и чисты электрические соединения.

В) Рабочее место

Используйте только идеально изолированные электрододержатели и горелки.

Оператор должен быть изолирован от поверхности земли и инструмента (перчатки, специальная защитная обувь, сухая одежда, кожаный фартук и т. д.).

Не дотрагивайтесь одновременно до сварочной проволоки (или мундштука сварочной головки) и детали.

С) Защита от светового излучения

Необходимо защитить ваши глаза от блеска сварочной дуги (ослепления видимым, инфракрасным и ультрафиолетовым излучением дуги).

Независимо от наличия шлема, сварочная маска всегда должна иметь защитный фильтр, номер затемнения которого определяется интенсивностью тока сварочной дуги (стандарт EN 169).

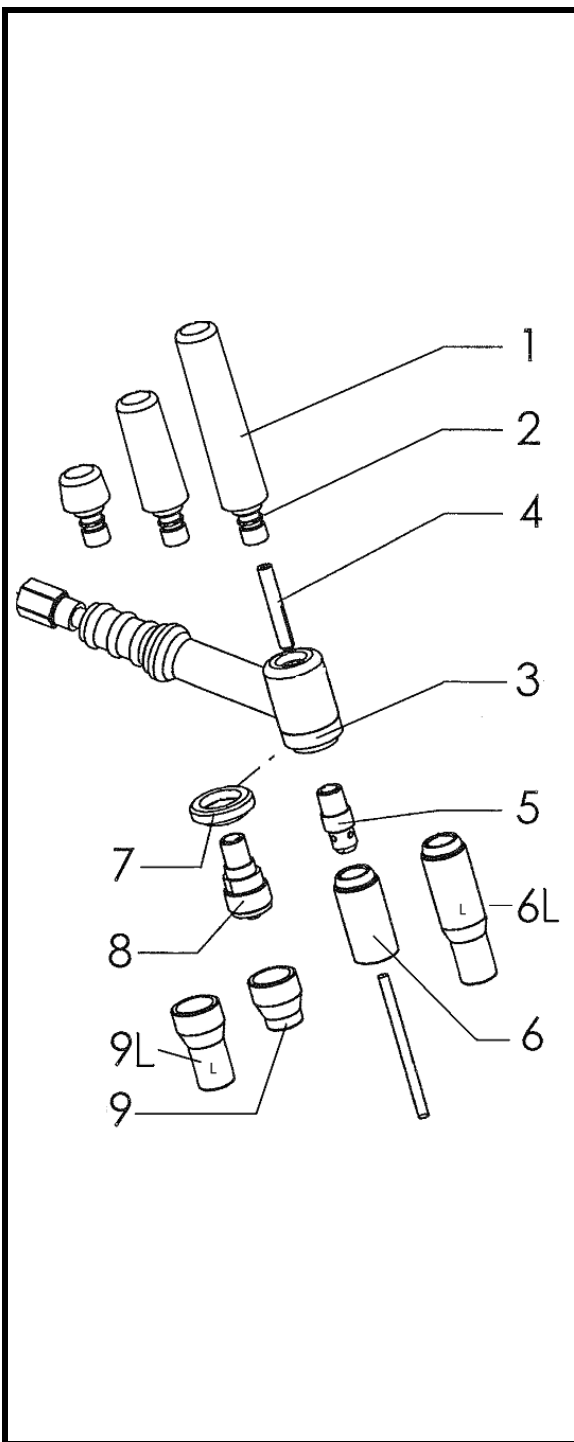

REP	WTT2 9	WTT2 17 WTT2 26	Ø
1	W000306398	W000306399	//
	W000306400	/	//
	W000306402	W000306403	//
2	W000306404	W000306405	//
3	W000306396	W000306397	//
4	W000306406	W000306411	1.0
	W000306407	W000306412	1.6
	W000306408	W000306413	2.0
	W000306409	W000306414	2.4
	W000306410	W000306415	3.2
	/	W000306416	4.0
5	W000306376	W000306380	1.0
	W000306377	W000306381	1.6
	W000306378	W000270781	2.0
	W000306455	W000306382	2.4
	W000306379	W000306383	3.2
	/	W000306384	4.0
6	W000306417	W000306423	6.4
	W000306418	W000306424	8.0
	W000306419	W000306425	9.6
	W000306420	W000306426	11.2
	W000306421	W000306427	12.8
	W000306422	W000306428	16.0
/	W000306461	19.2	
6L	W000306456	/	4.8
	W000306457	W000306462	6.4
	W000306458	W000306463	8.0
	W000306459	W000306464	9.6
	/	W000306465	11.2
7	/	W000306466	
8	W000306385	W000306389	1.0
	W000306386	W000306390	1.6
	W000306460	/	2.0
	W000306387	W000306391	2.4
	W000306388	W000306392	3.2
	/	W000306393	4.0
9	W000306429	W000306434	6.4
	/	W000306435	8.0
	W000306431	W000306436	9.6
	W000306432	W000306437	11.2
	W000306433	W000306438	12.8
	/	W000306438	16.0
9L	/	W000306467	8.0
	/	W000306468	9.6
	/	W000306469	11.2
	/	W000306470	12.8

FR PIECES D'USURE	EN WEAR PARTS	IT PEZZI DI USURA	ES PIEZAS DE DESGASTE	PT PEÇAS DE DESGASTE	NL WISSELSTU KKEN	RO PIESE DE UZURĂ	DE VERSCHLEI SSTEILE	RU Расходные материалы
Bouchon court	Short back cap	Tappo corto	Tapón corto	Tampa curta	Dop kort	Bușon scurt	Kappe kurz	Краткое колпачок
Bouchon moyen	Medium back cap	Tappo medio	Tapón medio	Tampa média	Dop gemiddeld	Bușon mediu	Kappe mittel	Краткое средний
Bouchon long	Long back cap	Tappo lungo	Tapón largo	Tampa longa	Dop lang	Bușon lung	Kappe lang	Краткое длинный
Joint de bouchon	Back cap O'Ring	Giunto di tappo	Junta de tapón	Junta de tampa	Doppakking	Garnitură de bușon	Kappendichtu ng	плагин прокладки
Bague d'étanchéité	Sealing ring	Anello di tenuta	Ani de estanqueidad	Anel de vedação	Afdichtring	Inel de etanșare	Dichtring	Уплотнительное кольцо
Pince	Collet	Pinza	Pinza	Pinça	Klem	Clemă	Zange	Зажим
Siège	Collet body	Sede	Asiento	Sede	Zitting	Scaun	Aufnahme	место
Buse	Nozzle	Ugello	Boquilla	Bocal	Nozzle	Duză	Düse	Сопло
Buse longue	Long Nozzle	Ugello lungo	Boquilla largo	Bocal longo	Nozzle lang	Duză lung	Düse Lang	Сопло длинный
Bague Gas Lens	Gas Lens sealing ring	Anello Gas Lens	Anillo Gas Lens	Gas Lens nel de vedação	Afdichtring Gas Lens	Inel Gas Lens	Ringl Gas Lens	GL.Уплотнит льное кольцо
Siège Gas Lens	Gas Lens.collet body	Sede Gas Lens	Asiento Gas Lens	Sede Gas Lens	Zitting Gas Lens	Scaun Gas Lens	Aufnahme Gas Lens	Место Gas Lens
Buse Gas Lens	Gas Lens nozzle	Gas Lens ugello	Gas Lens boquilla	Gas Lens bocal	Gas Lens nozzle	Gas Lens duză	Gas Lens Düse	Gas Lens Сопло
Buse longue Gas Lens	Long Gas Lens nozzle	Gas Lens ugello lung	Gas Lens boquilla largo	Gas Lens Bocal longo	Gas Lens nozzle lang	Gas Lens duză lung	Gas Lens Düse Lang	GL Сопло длинный

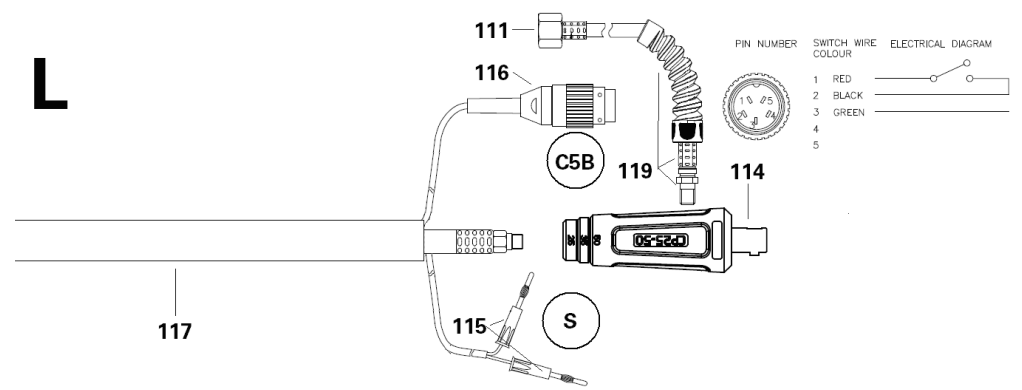
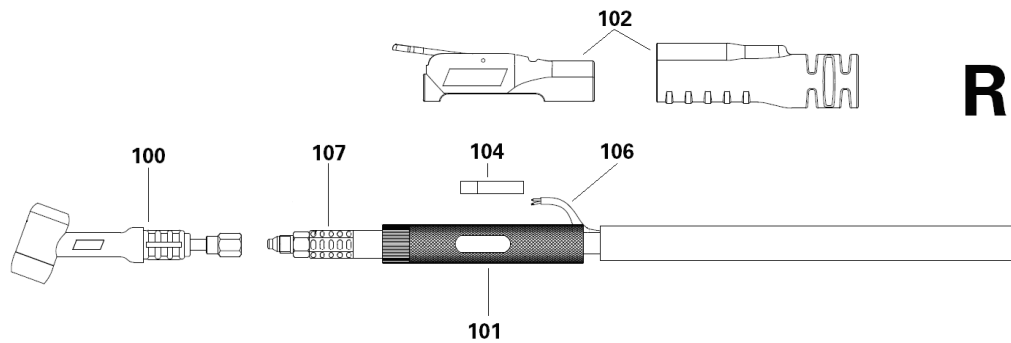

REP	REFERENCE	WTT	FR PIECES DE RECHANGE	EN SPARE PARTS	IT PEZZI DI RICAMBI	ES PIEZAS DE RECAMBIO	
100	W000306471	9	Corps de torche	Torch body	Corpo	Cuerpo	
	W000306492	17					
	W000306497	26					
101	W000279230	9-17	Manche RL	RL handle	Manico RL	Mango RL	
	W000279231	26					
102	W000279227	9-17	Boîtier gâchette + manchette	Switch box + Sleeve	Contenitore grilletto + Manica	Caja gatillo + Manguito	
	W000279229	26					
104	W000279233	9-17-26	Microrupteur	Microswitch	Microinterruttore	Microrruptor	
106	W000352104	9-17-26	Câble 2 conducteurs	Trigger cable 2 wires	Cavo 2 conduttori	Cable 2 conductores	
107	W000279268	9-17	Canalisation gaz-électricité	Gas Power cable	Tubazione gas-elettricità	Canalización gas-electricidad	
	W000279269						8m
	W000279270	26					4m
	W000279273						8m
111	W000270829	9-17-26	Raccord femelle M12x1	Female connection M12x1	Raccordo femmina M12x1	Racor hembra M12x1	
114	W000279266	9-17-26	Fiche S gas	Gas S connection	Spina C gas	Conector C gas	
115	W000270832	S	Fiche male gâchette	Trigger male connection	Connettore a spina grilletto	Conector macho gatillo	
116	W000270833	C5B	Fiche 5 broches	Plug 5 pins	Spina 5 spinotti	Conector de 5 patillas	
117	W000279284	9-17	Gaine néoprène	Neoprene Sheath	Guaina in Neoprene	Neopreno funda	
	W000352112	26					
119	W000279396	9-17-26	Canalisation entrée gaz	Gas inlet pipe	Tubo di entrata del gas	Del tubo de gas de entrada	

PT PEÇAS DE SUBSTITUIÇÃO	NL RESERVEONDERDEL EN	RO PIESE DE SCHIMB	DE ERSATZTEILE	RU Запасные части
Corpo	Lichaam	Corp	Brennerkörper	Тело
Cabo RL	Handvat RL	Mâner RL	RL Griff	Ручка RL
Caixa gatilho + Regalo	Behuizing trekker + Mof	Cutie piedicii + Ratare	Schaltkasten + Sleeve	Гашетка + Муфта
Micro-interruptor	Microswitch	Microîntrerupător	Mikroschalter	Микропереключатель
Cabo de 2 condutores	Kabel 2 geleiders	Cablu cu 2 conductori	Trigger-Kabel 2 Adern	2 провод
Canalização gas-electricidade	Leiding gas-elektricititeit	Conductă gaz-electricitate	Gas Power-Kabel	Газ Кабель питания
União fêmea M12x1	Vrouwelijke aansluiting M12x1	Racord cu mufă M12x1	Kabeldose M12x1	Женский соединение M12x1
Ficha C gas	Stekker C gas	Fișă C gaz	Gas C-Verbindung	Газовое C подключение
Ficha macho gatilho	Mannelijke stekker trekker	Fișă cu cep a piedicii	Trigger männlichen Verbindung	Штекер Триггер мужской связи
Ficha 5 pinos	Stekker 5 pennen	Fișă cu 5 știfturi	Plug 5-polig	Штекер 5 штифт
Neoprene Bainha	Neopreen Schede	Neopren manta	Neopren-Hülle	Оболочка из неопрена
Tubo de entrada de gás	Gas inlaat buis	De gaze cu tub de admisie	Gaseinleitungsrohr	Газ входе трубки

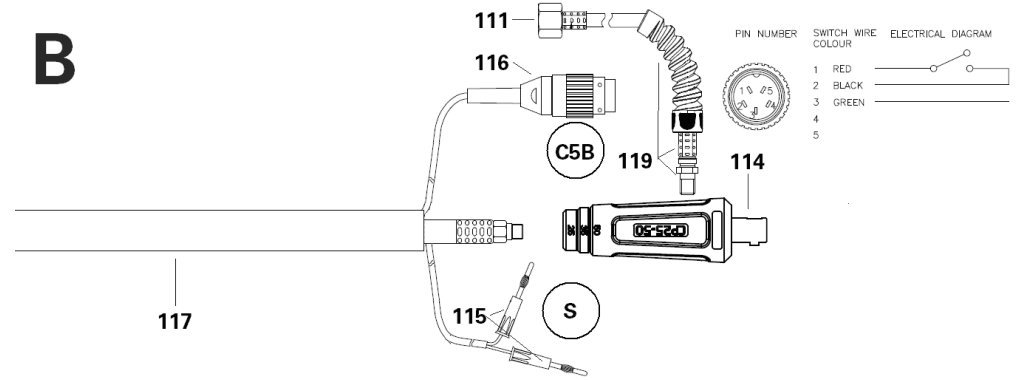
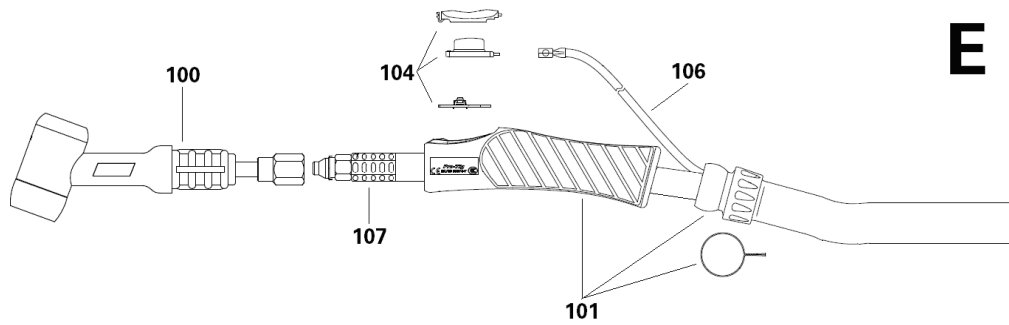

REP	REFERENCE	WTT	FR PIECES DE RECHANGE	EN SPARE PARTS	IT PEZZI DI RICAMBI	ES PIEZAS DE RECAMBIO	
100	W000306471	9	Corps de torche	Torch body	Corpo	Cuerpo	
	W000306492	17					
	W000306497	26					
101	W000279263	9-17	Manche EB	EB handle	Manico EB	Mango EB	
	W000279264	26					
104	W000279241	9-17-26	Microrupteur	Microswitch	Microinterruttore	Microrruptor	
106	W000279287	9-17-26	Câble gâchette EB	Trigger cable EB	Cavo Grilletto EB	Cable Gatillo EB	
107	W000279268	9-17	Canalisation gaz-électricité	Gas Power cable	Tubazione gas-elettricità	Canalización gas-electricidad	
	W000279269						8m
	W000279270	26					4m
	W000279273						8m
111	W000270829	9-17-26	Raccord femelle M12x1	Female connection M12x1	Raccordo femmina M12x1	Racor hembra M12x1	
114	W000279266	9-17-26	Fiche S gas	Gas S connection	Spina S gas	Conector S gas	
115	W000270832	9-17-26	Fiche male gâchette	Trigger male connection	Connettore a spina grilletto	Conector macho gatillo	
116	W000270833	C5B	Fiche 5 broches	Plug 5 pins	Spina 5 spinotti	Conector de 5 patillas	
117	W000279284	9-17	Gaine néoprène	Neoprene Sheath	Guaina in Neoprene	Neopreno funda	
	W000352112	26					
119	W000279422	9-17-26	Canalisation entrée gaz	Gas inlet tube	Tubo di entrata del gas	Del tubo de gas de entrada	

PT PEÇAS DE SUBSTITUIÇÃO	NL RESERVEONDERDEL EN	RO PIESE DE SCHIMB	DE ERSATZTEILE	RU Запасные части
Corpo	Lichaam	Corp	Brennerkörper	Тело
Cabo EB	Handvat EB	Mâner EB	EB Griff	Ручка EB
Micro-interruptor	Microswitch	Microînterupător	Mikroschalter	Микропереключатель
Cabo de Gatilho EB	Kabel Trekker EB	Cablu cu Piedică EB	Trigger-Kabel EB	Триггер кабель EB
Canalização gas-electricidade	Leiding gas-elektriciteit	Conductă gaz-electricitate	Gas Power-Kabel	Газ Кабель питания
União fêmea M12x1	Vrouwelijke aansluiting M12x1	Racord cu mufă M12x1	Kabeldose M12x1	Женский соединение M12x1
Ficha S gas	Stekker S gas	Fișă S gaz	Gas S-Verbindung	Газовое S подключение
Ficha macho gatilho	Mannelijke stekker trekker	Fișă cu cep a piedicii	Trigger männlichen Verbindung	Штекер Триггер мужской связи
Ficha 5 pinos	Stekker 5 pennen	Fișă cu 5 știfturi	Plug 5-polig	Штекер 5 штифт
Neoprene Bainha	Neopreen Schede	Neopren manta	Neopren-Hülle	Оболочка из неопрена
Tubo de entrada de gás	Gas inlaat buis	De gaze cu tub de admisie	Gaseinleitungsrohr	Газ входе трубки

OPTIONS

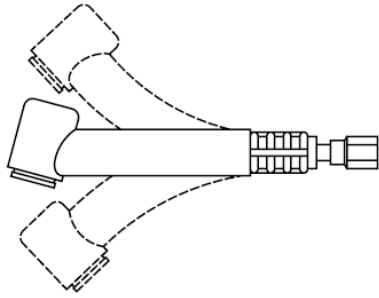

REFERENCE	FR	EN	IT	ES	PT	NL	RO	DE	RU
W000306474	Corps WTT 9F	WTT 9F head	Corpo WTT 9F	Cuerpo WTT 9F	Corpo WTT 9F	Lichaam WTT 9F	Corp WTT 9F	Brennerk örper WTT 9F	Telo WTT 9F
W000306495	Corps WTT 17F	WTT 17F head	Corpo WTT 17F	Cuerpo WTT 17F	Corpo WTT 17F	Lichaam WTT 17F	Corp WTT 17F	Brennerk örper WTT 17F	Telo WTT 17F

W000141831	<u>Connexion gaz rapide</u> Pour brancher sur ancienne source de puissance, en remplacement du raccord vissé M12x100	<u>Quick connection Gas</u> For connection to ancient power source, replacing the connection M12x100	<u>Connessione rapida di gas</u> Per il collegamento alla fonte di alimentazione antica, in sostituzione del collegamento M12x100	<u>Rápida conexión de gas</u> Para la conexión a la fuente de alimentación antiguos, para sustituir a las conexiones de M12x100	<u>conexão rápida de gás</u> Para a ligação à fonte de alimentação antiga, substituindo a conexão M12x100	<u>Snelle verbinding Gas</u> Voor aansluiting op het oude energiebron, ter vervanging van de verbinding M12x100	<u>Rapida conexiune de gaz</u> Pentru conectarea la sursa de alimentare vechi, inlocuind M12x100 conexiunea	<u>Gasanschluss schnell</u> Für den Anschluss an antike Quelle der Kraft und ersetzt die Schraubverbindung M12x100	<u>Быстрое подключение газа</u> Для подключения к древним источником питания, заменив связи M12x100
------------	---	---	--	--	--	--	--	---	--

Commandes gâchette simple. Maintenance simplifiée.
 Trigger simple commands. Simplified maintenance.
 Trigger semplici comandi. Manutenzione semplificata.
 Trigger órdenes sencillas. Mantenimiento simplificado.
 Acionar comandos simples. Manutenção simplificada.
 Trigger eenvoudige opdrachten. Vereenvoudigd onderhoud.
 Trigger comenzi simple. Simplificată de întreținere.
 Trigger einfache Befehle. Vereinfachte Wartung.
 Триггер простые команды. Упрощенное обслуживание.

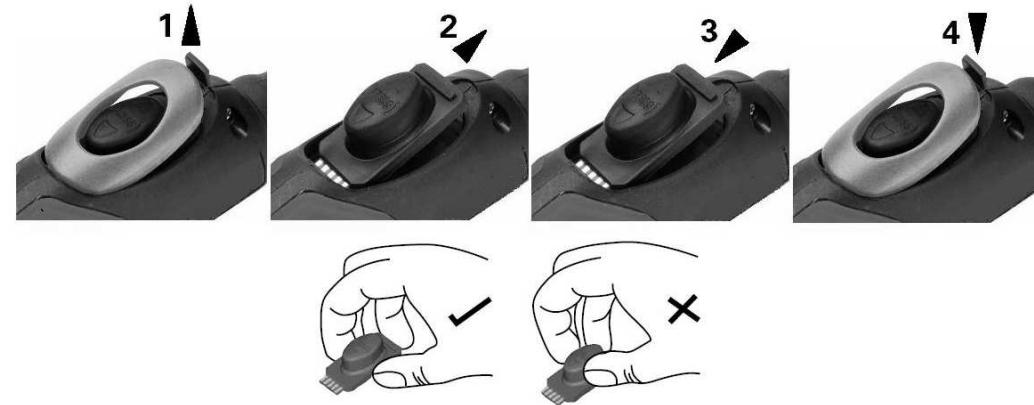

Kit B	Kit L	Kit BB
W000279241	W000279245	W000279242
<p>5:E 4:D 3:C 2:B 1:A</p> <p>Switch wire colour Green Brown Black White Red</p> <p>Pin Number</p>	<p>5:E 4:D 3:C 2:B 1:A</p> <p>Switch wire colour Green Brown Black White Red</p> <p>Pin Number</p>	<p>5:E 4:D 3:C 2:B 1:A</p> <p>Switch wire colour Green Brown Black White Red</p> <p>Pin Number</p>



EC Declaration of conformity

Fabricant / Adresse : Manufacturer / Address : **AIR LIQUIDE WELDING France**
 Fabricante / indirizzo :Fabricante / Dirección : **13, Rue d'Epluches**
 Fabricante / Endereço :Fabricant / Adress : **BP 70024 - St Ouen l'Aumôme**
 Producator / Adresa : Κατασκευαστής / Διεύθυνση **95315 CERGY PONTOISE Cedex**
 Изготовитель / Адрес : **France**

FR

Déclare ci-après que les torches de soudage manuel WTT2 décrites dans ce guide d'emploi sont conforme aux dispositions des Directives « Basse tension » (Directive 2006/95/CEE), et aux législations nationales la transposant ; et déclare par ailleurs que la norme EN 60974-7 "Matériel de soudage à l'arc. Partie 7: « Torchés » a été appliquée. Cette déclaration s'applique également aux versions dérivées du modèle cité ci-dessus.

Cette déclaration CE de conformité garantit que le matériel livré respecte la législation en vigueur, s'il est utilisé conformément à la notice d'instruction jointe. Tout montage différent ou toute modification entraîne la nullité de notre certification. Il est donc recommandé pour toute modification éventuelle de faire appel au constructeur. A défaut, l'entreprise réalisant les modifications doit refaire la certification. Dans ce cas, cette nouvelle certification ne saurait nous engager de quelque façon que ce soit. Ce document doit être transmis à votre service technique ou votre service achat, pour archivage.

Hereby states that the manual welding torches WTT2 described in this manual are conforms to the provisions of the "Low Voltage" Directives (Directive 2006/95/CEE) and national legislation transposing it ; and moreover declares that standards EN 60974-7 "Arc welding equipment. Part 7 "Torches"" have been applied. This statement also applies to versions of the aforementioned model.

EN

This EC declaration of conformity guarantees that the equipment delivered complies with the legislations in force, if it is used in accordance with the enclosed instructions. Any different assembly or modification renders our certification void. It is therefore recommended that the manufacturer be consulted about any possible modification. Failing that, the company which makes the modifications should ensure the recertification. Should this occur, the new certification is not binding on us in any way whatsoever. This document should be transmitted to your technical or purchasing department for record purposes.

Dichiara qui di seguito che il torce manuali WTT2 è conforme alle disposizioni delle Direttive „Bassa tensione“ (Direttiva 2006/95/CEE), e alle legislazioni nazionali corrispondenti ; e dichiara inoltre che le norme EN 60 974-7 "Regole di sicurezza per il materiale da saldatura elettrico Parte 7: « Torce », sono state applicate. Questa dichiarazione si applica anche alle versioni derivate e ai riferimenti del modello sopra.

IT

Questa dichiarazione di conformità CE garantisce che il materiale consegnatoLe, se utilizzato nel rispetto delle istruzioni accluse, è conforme alle norme vigenti. Un'installazione diversa da quella auspicata o qualsiasi modifica comporta l'annullamento della nostra certificazione. Per eventuali modifiche, si raccomanda pertanto di rivolgersi direttamente all'azienda costruttrice. Se quest'ultima non viene avvertita, la ditta che effettuerà le modifiche dovrà procedere a un nuova certificazione. In questo caso, la nuova certificazione non rappresenterà, in nessuna eventualità, un impegno da parte nostra. Questo documento dev'essere trasmesso al servizio Tecnico a Acquisti della Sua azienda per archiviazione.

Declara, a continuación, que el torchas de soldadura manual WTT2 es conforme a las disposiciones de las Directivas de « Baja tensión » (Directiva 2006/95/CEE), y las legislaciones nacionales que la contemplan ; y declara, por otra parte, que se han aplicado las normas EN 60 974-7 "Reglas de seguridad para el equipo eléctrico de soldadura. Parte 7: « Torchás ». Esta declaración también se aplica a las versiones derivadas del modelo citado más arriba y con.

ES

Esta declaración CE de conformidad garantiza que el material entregado cumple la legislación vigente si se utiliza conforme a las instrucciones adjuntas. Cualquier montaje diferente o cualquier modificación anula nuestra certificación. Por consiguiente, se recomienda recurrir al constructor para cualquier modificación eventual. Si no fuese posible, la empresa que emprenda las modificaciones tiene que hacer de nuevo la certificación. En este caso, la nueva certificación no nos compromete en ningún modo. Transmite este documento a su departamento técnico o compras, para archivarlo.

Declara abaixo que o tocha de soldadura manual WTT2 está em conformidade com as disposições das Directivas « Baixa Tensão » (Directiva 2006/95/CEE), e com as legislações nacionais que a transpõem ; e declara ainda que as normas EN 60 974-7 "Regras de segurança para o material de soldadura eléctrico. Parte 7: « Tocha » foram aplicadas. Esta declaração aplica-se igualmente às versões derivadas do modelo acima citado.

PT

Esta declaração CE de conformidade garante que o material entregue respeita a legislação em vigor, se for utilizado de acordo com as instruções juntas. Qualquer montagem diferente ou qualquer modificação acarreta a anulação do nosso certificado. Por isso recomenda-se para qualquer modificação eventual recorrer ao construtor. Ou caso contrário, a empresa que realiza as modificações deve fazer novamente um certificado. Nesse caso, este novo certificado não pode nos comprometer de nenhuma maneira. Esse documento deve ser transmitido ao seu serviço técnico ou o serviço compras, para ser arquivado.

NL

Verklaart hierbij dat de handmatige WTT2 conform de bepalingen is van de Richtlijnen betreffende "Laagspanning" (Richtlijn 2006/95/EEG), en aan de nationale wetgevingen met betrekking hiertoe ; en verklaart voorts dat de normen EN 60 974-7 "Veiligheidsregels voor elektrische lasapparatuur. Deel 7: "Matige" zijn toegepast. Deze verklaring is tevens van toepassing op afgeleide versies van bovengenoemd model met de.

Deze EG verklaring van overeenstemming garandeert dat het geleverde materiaal voldoet aan de van kracht zijnde wetgeving indien het wordt gebruikt volgens de bijgevoegde handleiding. Het monteren op iedere andere manier dan die aangegeven in voornoemde handleiding en het aanbrengen van wijzigingen annuleert automatisch onze echtverklaring. Wij raden U dan ook aan contact op te nemen met de fabrikant in het geval U wijzigingen wenst aan te brengen. Indien dit niet geschiedt, moet de onderneming die de wijzigingen heeft uitgevoerd een nieuwe echtverklaring opstellen. Deze nieuwe echtverklaring zal echter nooit en te nimmer enige aansprakelijkheid onzerzijds met zich mee kunnen brengen. Dit document moet ann uw technische dienst of the afdeling inkopen worden overhandigd voor het archiveren.

RO

În cele ce urmează declară că bec de sudură manual WTT2 este în conformitate cu dispozițiile Directivei de „Joasă Tensiune” (Directiva 2006/95/CEE), și cu legislația națională care le transpuné; și declară printre altele că normele EN 60 974-7 „Reguli de siguranță pt. Echipamentul de sudură electrică. Partea 7.: „Bec de Sudură.” au fost puse în aplicare. Această declarație se aplică și la versiunile derivate din modelul citat mai sus și au ca.

Această declarație de conformitate CE vă garantează că echipamentul livrat respectă legislația în vigoare dacă este utilizată conform instrucțiunilor atașate. Montarea necorespunzătoare sau orice modificare adusă aparatului duce la anularea certificatului. În consecință, înainte de orice modificare se recomandă consultarea constructorului. În cazul unei defecțiuni, întreprinderea care a făcut modificarea trebuie să refacă certificarea. În acest caz această nouă certificare nu ne va implica în nici un fel. Acest document trebuie transmis serviciului Dvs. Tehnic sau serviciului Dvs. De achiziții, în scopul arhivării.

DE

Erklärt nachstehend, daß der manuelle Schweißbrenner WTT2 den Verfügungen der Vorschriften für „Schwachstrom” (EWG-Vorschrift 2006/95/CEE), und nationalen, sie transponierenden Gesetzgebung entspricht ; und erklärt andererseits, daß die Normen EN 60974-7 "LichtbogenSchweißeinrichtungen. Teil 7 „Brenner" angewandt wurden. Diese Erklärung ist auch gültig für die vom vorstehenden Modell abgeleiteten

Mit vorliegender EG-Konformitätserklärung garantieren wir, unter Vorbehalt eines ordnungsgemäßen Einsatzes nach den beiliegenden Anweisungen zur Benutzung, die Einhaltung der gültigen Rechtsvorschriften für das gelieferte Material. Jegliche Änderung beim Aufbau b.z.w. jegliche andere Abwandlung führt zur Nichtigkeit unserer Erklärung. Wir raten daher, bei allen eventuellen Änderungen den Hersteller heranzuziehen. In Ermangelung eines Besseren ist die Änderung vornehmende Unternehmen dazu gehalten, eine erneute Erklärung abzufassen. In diesem Fall ist neue Bestätigung für uns in keinster Weise bindend. Das vorliegende Schriftstück muß zur Archivierung an Ihre technishe Abteilung, b.z.w. an Ihre Einkaufsabteilung weitergeleitet werden.

Ниже заявляет, что Ручная сварочная горелка WTT2 соответствует положениям Директив, касающихся Низкого напряжения (Директива 2006/95/CEE), и национальным законодательствам, переносящим её; и, кроме того, заявляет, что стандарты EN 60 974-7 "Правила техники безопасности для оборудования для электросварки. Часть 7: «горелка» были применены. Настоящее заявление также применяется к производным модификациям вышеуказанной.

RU

Настоящее заявление о соответствии CE гарантирует, что поставленное оборудование соблюдает действующее законодательство, если оно используется в соответствии с прилагаемой инструкцией по эксплуатации. Любой отличающийся монтаж или любая модификация оборудования повлечёт за собой действительность нашей сертификации. Таким образом, для любых возможных модификаций рекомендуется обратиться к конструктору. В противном случае предприятие, осуществляющее модификации, должно заново пройти сертификацию оборудования. В этом случае новая сертификация не возложит на нас никаких обязательств. Настоящий документ должен быть передан в ваш технический отдел или отдел снабжения для хранения в архиве

Saint Ouen l'Aumôme,
Corporate Marketing Product Manager



 **+33 134 213 223**
 **www.weldline-alw.com**

