

ASKAYNAK

KAYNAK MAKİNE VE AKSESUARLARI

TAVSİYE EDİLEN SON KULLANICI FİYAT LİSTESİ

14 MAYIS 2024



İÇİNDEKİLER

Model Adı	Çalışma Çevrimi	Ağırlık	Fiyat	Sayfa No.
-----------	-----------------	---------	-------	-----------

ÖRTÜLÜ ELEKTROD KAYNAK MAKİNELERİ

Inverter 205 Super	110A @ %60	6,5 kg	10.900 ₺	3
Inverter 255 Ultra	180A @ %60	13,5 kg	26.680 ₺	3
Inverter 405 Ultra CEL	400A @ %45	25,2 kg	50.090 ₺	4

TIG KAYNAK MAKİNELERİ

Inverter 205 TIG DC PULSE / 4M	130A @ %30	13,5 kg	35.020 ₺	5
Inverter 205 TIG AC/DC / 4M	130A @ %60	13,6 kg	61.280 ₺	6
Inverter 315 TIG DC PULSE / 4M	315A @ %30	14,0 kg	49.380 ₺	7
Inverter 315 TIG AC/DC / 4M	315A @ %40	25,0 kg	148.140 ₺	8

PLAZMA KESME MAKİNELERİ

Plasma 45 Ultra	45A @ %30	13,0 kg	61.910 ₺	9-11
Plasma 65 Ultra	60A @ %40	13,0 kg	71.630 ₺	12-14
Plasma 105 Ultra	100A @ %40	25,0 kg	115.620 ₺	15-17

GAZALTI KAYNAK MAKİNELERİ

Super MIG 355	350A @ %50	87 kg	100.240 ₺	18
Super MIG 505W	500A @ %50	106 kg	128.640 ₺	19
Super MIG 355SP	350A @ %50	79.1 kg	107.530 ₺	20
Super MIG 505SP	500A @ %50	98.8 kg	136.900 ₺	21

NOTLAR:

- 1) Fiyatlarımıza KDV dahil değildir.
- 2) Listede bulunmayan ürün çeşitleri için lütfen bölgenizdeki satış temsilcileri ile irtibata geçiniz.
- 3) Kaynak Tekniği San. ve Tic. A.Ş. önceden haber vermeksizin fiyat, ürün ve satış şartlarını değiştirme hakkını saklı tutar.

ASKAYNAK INVERTER 205 SUPER

Model Model	Ağırlık Weight	Ürün Kodu Product Code	Fiyat Price
Inverter 205 Super	6,5 kg	701AS205S	10.900,00 ₺

İçindekiler - Including

Inverter 205 Super Örtülü Elektrod Kaynak Makinesi, 2m kablolu elektrod pensesi ve 2m kablolu şase pensesi.
Inverter 205 Super Power Source, 2m welding cable and electrode holder, 2m work cable and work clamp.



Inverter 205 Super Teknik Özellikler - Technical Specifications

Giriş Gerilimi - Input Voltage	220 V
Giriş Frekansı - Input Frequency	50/60 Hz
Faz Sayısı - Phase	1
Akım Ayar Aralığı - Current Range	35 - 180A
Açık Devre Gerilimi - Open Circuit Voltage	87 V (DC)
Çalışma Verimi % 20 - Duty Cycle 20 %	180 A, 27.2 V
Çalışma Verimi % 60 - Duty Cycle 60 %	110 A, 24.4 V
Çalışma Verimi % 100 - Duty Cycle 100 %	90 A, 23.6 V
Koruma Sınıfı - Protection Class	IP21S
Çektiği Güç (maks) - Power Consumption	6,0 kW (% 20)
Şebeke Akımı (maks) - Grid Current	38,5 A (%20)
Güç Faktörü - Power Factor Correction (PFC)	0,7
Güç Ünitesi Ağırlığı - Power Source Weight	6,5 kg
Güç Ünitesi Boyutu - Power Source Dimension	138 x 250 x 370 mm

ASKAYNAK INVERTER 255 ULTRA

Model Model	Ağırlık Weight	Ürün Kodu Product Code	Fiyat Price
Inverter 255 Ultra	13,5 kg	81AS255U	26.680,00 ₺

İçindekiler - Including

Inverter 255 Ultra Örtülü Elektrod Kaynak Makinesi, 3m kablolu elektrod pensesi ve 3m kablolu şase pensesi.
Inverter 255 Ultra Power Source, 3m welding cable and electrode holder, 3m work cable and work clamp.



Inverter 255 Ultra Teknik Özellikler - Technical Specifications

Giriş Gerilimi - Input Voltage	380 V
Giriş Frekansı - Input Frequency	50/60 Hz
Faz Sayısı - Phase	3
Akım Ayar Aralığı - Current Range	30 - 250 A
Açık Devre Gerilimi - Open Circuit Voltage	47 V (DC)
Çalışma Verimi % 30 - Duty Cycle 30 %	250 A, 30.0 V
Çalışma Verimi % 60 - Duty Cycle 60 %	180 A, 27.2 V
Çalışma Verimi % 100 - Duty Cycle 100 %	150 A, 26.0 V
Koruma Sınıfı - Protection Class	IP21S
Çektiği Güç (maks) - Power Consumption	9,5 kVA (% 30)
Şebeke Akımı (maks) - Grid Current	14,5 A (%30)
Güç Ünitesi Ağırlığı - Power Source Weight	13,5 kg
Güç Ünitesi Boyutu - Power Source Dimension	165 x 280 x 440 mm

ASKAYNAK INVERTER 405 ULTRA CEL

Model Model	Ağırlık Weight	Ürün Kodu Product Code	Fiyat Price
Inverter 405 Ultra CEL	25,2 kg	81AS405UCEL	50.090,00 ₺

İçindekiler - Including

Inverter 405 Ultra CEL Örtülü Elektrod Kaynak Makinesi, 3m kablolu elektrod pensesi ve 3m kablolu şase pensesi.
Inverter 405 Ultra CEL Power Source, 3m welding cable and electrode holder, 3m work cable and work clamp.



Inverter 405 Ultra CEL Teknik Özellikler - Technical Specifications

Giriş Gerilimi - Input Voltage	380 V
Giriş Frekansı - Input Frequency	50/60 Hz
Faz Sayısı - Phase	3
Akım Ayar Aralığı - Current Range	10 - 400 A
Açık Devre Gerilimi - Open Circuit Voltage	60 V (DC)
Çalışma Verimi % 45 - Duty Cycle 45 %	400 A, 36.0 V
Çalışma Verimi % 60 - Duty Cycle 60 %	340 A, 33.6 V
Çalışma Verimi % 100 - Duty Cycle 100 %	300 A, 32.0 V
Koruma Sınıfı - Protection Class	IP21S
Çektiği Güç (maks) - Power Consumption	17,28 kW (% 45)
Şebeke Akımı (maks) - Grid Current	25,7 A (%45)
Güç Ünitesi Ağırlığı - Power Source Weight	25,2 kg
Güç Ünitesi Boyutu - Power Source Dimension	240 x 440 x 540

Aksesuarlar Accessories	Ürün Kodu Product Code	Fiyat Price
Uzaktan Kumanda, 25 metre Remote Control, 25 meters	82AS405UCEL-RC-25M	12.570,00 ₺

ASKAYNAK INVERTER 205 TIG PULSE

Model Model	Ağırlık Weight	Ürün Kodu Product Code	Fiyat Price
Inverter 205 TIG Pulse	13,5 kg	81AS205TP-4M	35.020,00 ₺

İçindekiler - Including

Inverter 205 TIG Pulse Kaynak Makinesi, 4m hava soğutmalı TIG torcu, 3m şase kablosu, 3m gaz hortumu.
Inverter 205 TIG Pulse Power Source, 4m air cooled TIG torch, 3m work cable and clamp, 3m gas hose.

	Inverter 205 TIG PULSE Teknik Özellikler - Technical Specifications	
	Giriş Gerilimi - Input Voltage	220 V
	Giriş Frekansı - Input Frequency	50/60 Hz
	Faz Sayısı - Phase	1
	Akım Ayar Aralığı - Current Range	5 - 200 A
	Açık Devre Gerilimi - Open Circuit Voltage	60 V (DC)
	Çalışma Verimi % 30 - Duty Cycle 30 %	200 A, 18.0 V
	Çalışma Verimi % 60 - Duty Cycle 60 %	120 A, 14.8 V
	Çalışma Verimi % 100 - Duty Cycle 100 %	100 A, 14.0 V
	Koruma Sınıfı - Protection Class	IP21S
	Çektiği Güç (maks) - Power Consumption	4,6 kW (% 30)
	Şebeke Akımı (maks) - Grid Current	21,0 A
	Güç Faktörü - Power Factor Correction (PFC)	1
	Güç Ünitesi Ağırlığı - Power Source Weight	13,5 kg
Güç Ünitesi Boyutu - Power Source Dimension	155 x 280 x 465	

Aksesuarlar Accessories	Ürün Kodu Product Code	Fiyat Price
Harris Argon Regülatörü Harris Argon Regulator	3100666	94,00 €
Focusweld Otomatik Kararan Maske Focusweld Autodarkening Helmet	82OPS777	55,00 \$
Standart Hava Soğutmalı Torç, 4m Standard Air Cooled Gun, 4m	82AS205TP-T-S4M	3.660,00 ₺

ASKAYNAK INVERTER 205 TIG AC/DC

Model Model	Ağırlık Weight	Ürün Kodu Product Code	Fiyat Price
Inverter 205 TIG AC/DC	13,6 kg	81AS205TP-ACDC-4M	61.280,00 ₺

İçindekiler - Including

Inverter 205 TIG AC/DC Kaynak Makinesi, 4m hava soğutmalı TIG torcu, 3m şase kablosu, 3m gaz hortumu.
Inverter 205 TIG AC/DC Power Source, 4m air cooled TIG torch, 3m work cable and clamp, 3m gas hose.



Inverter 205 TIG AC/DC Teknik Özellikler - Technical Specifications

Giriş Gerilimi - Input Voltage	220 V
Giriş Frekansı - Input Frequency	50/60 Hz
Faz Sayısı - Phase	1
Akım Ayar Aralığı - Current Range	10 - 200 A (AC)
Açık Devre Gerilimi - Open Circuit Voltage	48 V (AC)
Çalışma Verimi % 22 - Duty Cycle 22 %	200 A, 18,0 V (AC)
Çalışma Verimi % 60 - Duty Cycle 60 %	140 A, 15,6 V (AC)
Çalışma Verimi % 100 - Duty Cycle 100 %	110 A, 14,4 V (AC)
Koruma Sınıfı - Protection Class	IP21S
Çektiği Güç (maks) - Power Consumption	4,5 kW (% 25) (AC)
Şebeke Akımı (maks) - Grid Current	24,5 A
Güç Faktörü - Power Factor Correction (PFC)	1
Güç Ünitesi Ağırlığı - Power Source Weight	13,6 kg
Güç Ünitesi Boyutu - Power Source Dimension	138 x 250 x 370

Aksesuarlar Accessories	Ürün Kodu Product Code	Fiyat Price
Harris Argon Regülatörü Harris Argon Regulator	3100666	94,00 €
Focusweld Otomatik Kararan Maske Focusweld Autodarkening Helmet	82OPS777	55,00 \$
Akım Ayarlı Hava Soğutmalı Torç, 4m Current Control Air Cooled Gun, 4m	82AS205TP-ACDC-R4M	4.640,00 ₺

ASKAYNAK INVERTER 315 TIG PULSE

Model Model	Ağırlık Weight	Ürün Kodu Product Code	Fiyat Price
Inverter 315 TIG Pulse	14 kg	81AS315TP-4M	49.380,00 ₺

İçindekiler - Including

Inverter 315 TIG Pulse Kaynak Makinesi, 4m hava soğutmalı TIG torcu, 3m şase kablosu, 4m gaz hortumu.
Inverter 315 TIG Pulse Power Source, 4m air cooled TIG torch, 3m work cable and clamp, 4m gas hose.

	Inverter 315 TIG PULSE Teknik Özellikler - Technical Specifications	
	Giriş Gerilimi - Input Voltage	380 V
	Giriş Frekansı - Input Frequency	50/60 Hz
	Faz Sayısı - Phase	3
	Akım Ayar Aralığı - Current Range	10 - 315 A
	Açık Devre Gerilimi - Open Circuit Voltage	68 V (DC-TIG)
	Çalışma Verimi % 30 - Duty Cycle 30 %	315 A, 22.6 V
	Çalışma Verimi % 60 - Duty Cycle 60 %	230 A, 19.2 V
	Çalışma Verimi % 100 - Duty Cycle 100 %	180 A, 17.2 V
	Koruma Sınıfı - Protection Class	IP23S
	Çektiği Güç (maks) - Power Consumption	8,65 kW (% 30)
	Şebeke Akımı (maks) - Grid Current	18,3 A
	Güç Faktörü - Power Factor Correction (PFC)	0,71 (TIG %30)
	Güç Ünitesi Ağırlığı - Power Source Weight	14 kg
Güç Ünitesi Boyutu - Power Source Dimension	170 x 310 x 455	

Aksesuarlar Accessories	Ürün Kodu Product Code	Fiyat Price
Harris Argon Regülatörü Harris Argon Regulator	3100666	94,00 €
Focusweld Otomatik Kararan Maske Focusweld Autodarkening Helmet	82OPS777	55,00 \$
Standart Hava Soğutmalı Torç, 4m Standard Air Cooled Gun, 4m	82AS315TP-S4M	4.400,00 ₺
Akım Ayarlı Hava Soğutmalı Torç, 4m Current Control Air Cooled Gun, 4m	82AS315TP-R4M	5.120,00 ₺

ASKAYNAK INVERTER 315 TIG AC/DC (ARABALI)

Model Model	Ağırlık Weight	Ürün Kodu Product Code	Fiyat Price
Inverter 315 TIG AC/DC	25 kg	81AS315TW-ACDC-4M	148.140,00 ₺
Taşıma Arabası (Ayrı satılır.) Trolley (Sold separately.)	22 kg	82AS315TW-ACDC-CRT	14.820,00 ₺

İçindekiler - Including

Inverter 315 TIG AC/DC TIG Kaynak Makinesi, su soğutma ünitesi, 4m akım ayarlı TIG torcu, 3m şase ve pense kablosu, 3m gaz hortumu.
Inverter 315 TIG AC/DC TIG Welding Machine, water cooler, 4m current control TIG torch, 3m work cable and clamp, 3m gas hose.

	Inverter 315 TIG AC/DC Teknik Özellikler - Technical Specifications	
	Giriş Gerilimi - Input Voltage	380 V
	Giriş Frekansı - Input Frequency	50/60 Hz
	Faz Sayısı - Phase	3
	Akım Ayar Aralığı - Current Range	10 - 315 A
	Açık Devre Gerilimi - Open Circuit Voltage	70 V (AC-TIG)
	Çalışma Verimi % 40 - Duty Cycle 40 %	315 A, 22.6 V (AC)
	Çalışma Verimi % 60 - Duty Cycle 60 %	245 A, 19.8 V (AC)
	Çalışma Verimi % 100 - Duty Cycle 100 %	220 A, 18.8 V (AC)
	Koruma Sınıfı - Protection Class	IP23S
	Çektiği Güç (maks) - Power Consumption	10,35 kW (% 40) (AC)
	Şebeke Akımı (maks) - Grid Current	21,6 A
	Güç Faktörü - Power Factor Correction (PFC)	0,72
Güç Ünitesi Ağırlığı - Power Source Weight	25 kg	
Güç Ünitesi Boyutu - Power Source Dimension	250 x 420 x 570	

Aksesuarlar Accessories	Ürün Kodu Product Code	Fiyat Price
Harris Argon Regülatörü Harris Argon Regulator	3100666	94,00 €
Focusweld Otomatik Kararan Maske Focusweld Autodarkening Helmet	82OPS777	55,00 \$
Standart Su Soğutmalı Torç, 4m Standard Water Cooled Gun, 4m	82AS315TW-ACDC-S4M	4.760,00 ₺
Akım Ayarlı Su Soğutmalı Torç, 4m Current Control Water Cooled Gun, 4m	82AS315TW-ACDC-R4M	5.660,00 ₺
Ayak Pedalı Foot Pedal	82AS315TW-ACDC-FP	5.480,00 ₺

ASKAYNAK PLAZMA 45 ULTRA

Model Model	Ağırlık Weight	Ürün Kodu Product Code	Fiyat Price
Plasma 45 Ultra	13 kg	81ASP45U	61.910,00 ₺

İçindekiler - Including

Plasma 45 Ultra Plazma Kesme Makinesi, 6 m plazma el torcu, şase kablosu ve şase, pensesi, 1 adet elektrod, 1 adet kesme nozulu.
Plasma 45 Ultra Plasma Cutting Machine, 6m Plasma Torch, work cable and clamp, 1 piece of electrode and 1 piece of contact tip.



Plasma 45 Ultra Teknik Özellikler - Technical Specifications

Giriş Gerilimi - Input Voltage	220 V
Giriş Frekansı - Input Frequency	50/60 Hz
Faz Sayısı - Phase	1
Akım Ayar Aralığı - Current Range	20 - 45 A
Açık Devre Gerilimi - Open Circuit Voltage	230 V (DC)
Çalışma Verimi % 30 - Duty Cycle 30 %	45 A, 98.0 V
Çalışma Verimi % 60 - Duty Cycle 60 %	26 A, 90.4 V
Çalışma Verimi % 100 - Duty Cycle 100 %	21 A, 88.4 V
Gerekli Giriş Basıncı - Required Inlet Pressure	4.5 - 5.5 bar
Koruma Sınıfı - Protection Class	IP23
Çektiği Güç (maks) - Power Consumption	5,8 kW (%30)
Şebeke Akımı (maks) - Grid Current	26.2 A (%30)
Güç Ünitesi Ağırlığı - Power Source Weight	13 kg
Güç Ünitesi Boyutu - Power Source Dimension	170 x 310 x 475 mm

ASKAYNAK PLAZMA 45 ULTRA TORÇ SARF MALZEMELERİ

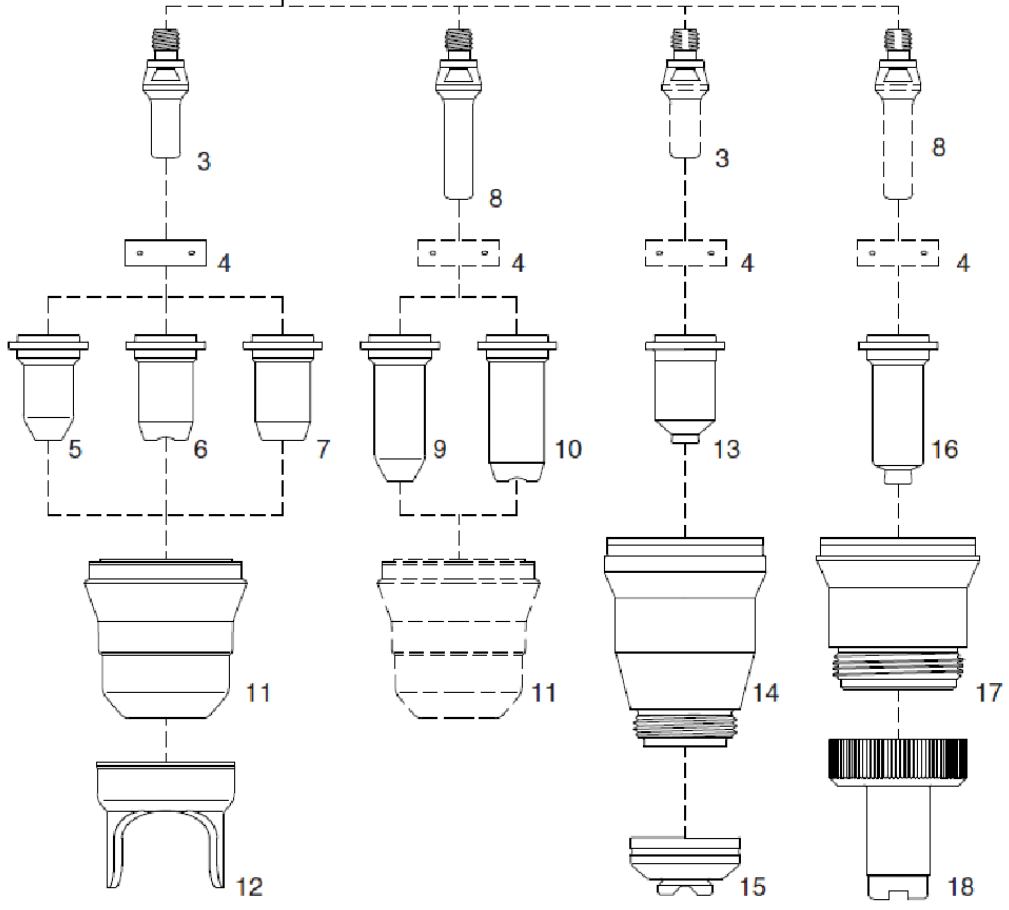
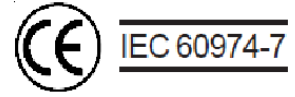
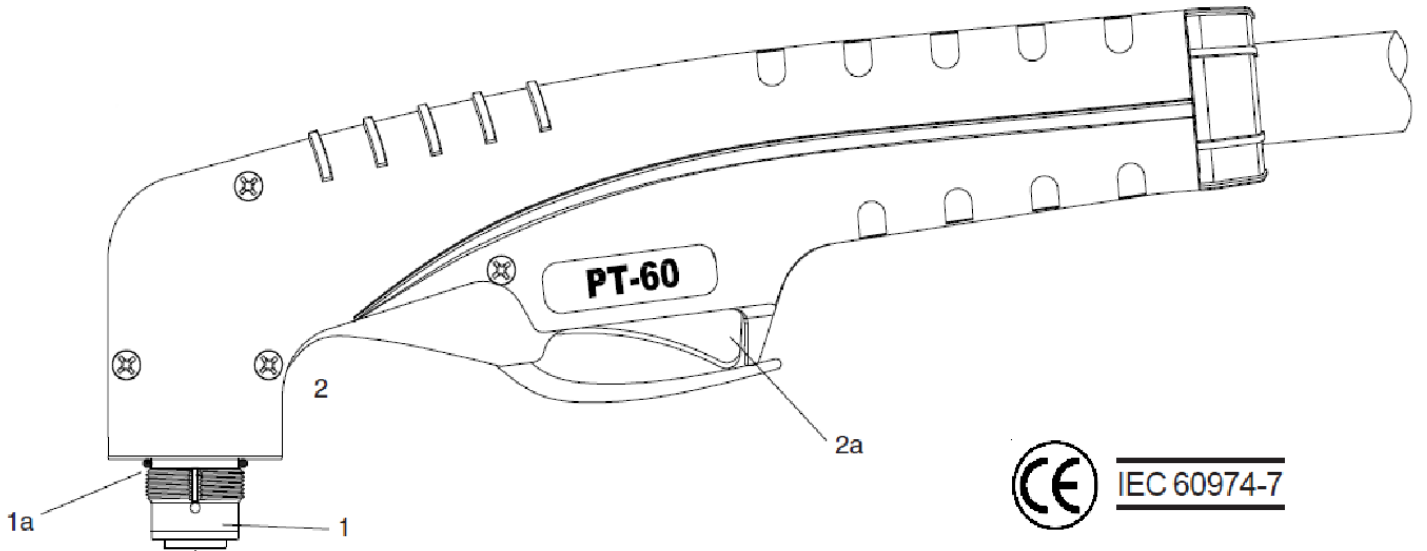

PT-60 TORÇ

Parça Adı, Modeli ve Açıklamalar <i>Part Name, Model and Description</i>	Ürün Kodu <i>Product No.</i>	Paket İçi Adet <i>Units Per Package</i>	Fiyat [adet] <i>Price [pc.]</i>
PT-60 Torç 70 derece, 6m <i>PT-60 Hand Torch Head 70deg, 6m</i>	82TW09637	1	286,43 €

SARF MALZEMELER / EXPENDABLE PARTS

Parça Adı, Modeli ve Açıklamalar <i>Part Name, Model and Description</i>	No. <i>No.</i>	Ürün Kodu <i>Product No.</i>	Paket İçi Adet <i>Units Per Package</i>	Fiyat [adet] <i>Price [pc.]</i>	Fiyat [paket] <i>Price [pkg.]</i>
EWP-80 Model Torç Kafası <i>EWP-80 Model Torch Head</i>	1	82TW09603	1	101,74 €	101,74 €
O-Ring <i>O-Ring</i>	1a	82TW5162060	10	1,02 €	10,22 €
Tetikli Torç Kabzası <i>Handle with Switch</i>	2	82TW09605	1	20,01 €	20,01 €
Tetik <i>Switch</i>	2a	82TW0730120	10	3,06 €	30,61 €
Elektrod (geri ateşlemeli) <i>Electrode, Back Striking</i>	3	82TW52582	10	2,32 €	23,20 €
Yüzük <i>Swirl ring</i>	4	82TW60028	10	8,04 €	80,38 €
Kesme Nozulu, ø 0.65, 10-20A, Geri Ateşlemeli <i>Tip, Contact Cutting, Ø 0.65, 10-20A, Back Striking</i>	5	82TW5131806	10	2,26 €	22,60 €
Kesme Nozulu, ø 0.8, 20-30A, Geri Ateşlemeli <i>Tip, Contact Cutting, Ø 0.8, 20-30A, Back Striking</i>	5	82TW5131808	10	2,26 €	22,60 €
Kesme Nozulu, ø 0.9, 30-40A, Geri Ateşlemeli <i>Tip, Contact Cutting, Ø 0.9, 30-40A, Back Striking</i>	6	82TW51312P09	10	2,79 €	27,92 €
Kesme Nozulu, Düz Tip, ø 1.1, 50-60A, Geri Ateşlemeli <i>Flat Tip, Cutting, Ø 1.1, 50-60A, Back Striking</i>	7	82TW51313P10	10	2,29 €	22,88 €
Kesme Nozulu, Düz Tip, ø 1.0, 40-50A, Geri Ateşlemeli <i>Flat Tip, Cutting, Ø 1.0, 40-50A, Back Striking</i>	7	82TW51313P11	10	2,29 €	22,88 €
Nozul Tutucu, 6 delik <i>Retaining Cap, 6 holes</i>	11	82TW60389	10	8,82 €	88,19 €
İki Noktalı Torç Dayama Ayağı (yalnızca 5 ve 7 no. ile) <i>Double pointed Spacer (for use with item 5 and 7 only)</i>	12	82TW60432	10	8,03 €	80,25 €
Dairesel Kesme Aparatı <i>Circle Cutting Attachment</i>		82TW51866	1	95,19 €	95,19 €

ASKAYNAK PLAZMA 65 ULTRA

Model Model	Ağırlık Weight	Ürün Kodu Product Code	Fiyat Price
Plasma 65 Ultra	13 kg	81ASP65U	71.630,00 ₺

İçindekiler - Including

Plasma 65 Ultra Plazma Kesme Makinesi, 6 m plazma el torcu, şase kablosu ve şase, pensesi, 1 adet elektrod, 1 adet kesme nozulu.
Plasma 65 Ultra Plasma Cutting Machine, 6m Plasma Torch, work cable and clamp, 1 piece of electrode and 1 piece of contact tip.



Plasma 65 Ultra Teknik Özellikler - Technical Specifications

Giriş Gerilimi - Input Voltage	380 V
Giriş Frekansı - Input Frequency	50/60 Hz
Faz Sayısı - Phase	3
Akım Ayar Aralığı - Current Range	20 - 60 A
Açık Devre Gerilimi - Open Circuit Voltage	225 V (DC)
Çalışma Verimi % 40 - Duty Cycle 40 %	60 A, 104.0 V
Çalışma Verimi % 100 - Duty Cycle 100 %	43 A, 97.2 V
Gerekli Giriş Basıncı - Required Inlet Pressure	4.5 - 5.0 bar
Koruma Sınıfı - Protection Class	IP21S
Çektiği Güç (maks) - Power Consumption	8 kW (%40)
Şebeke Akımı (maks) - Grid Current	15 A (%40)
Güç Ünitesi Ağırlığı - Power Source Weight	13 kg
Güç Ünitesi Boyutu - Power Source Dimension	165 x 280 x 495 mm

ASKAYNAK PLAZMA 65 ULTRA TORÇ SARF MALZEMELERİ

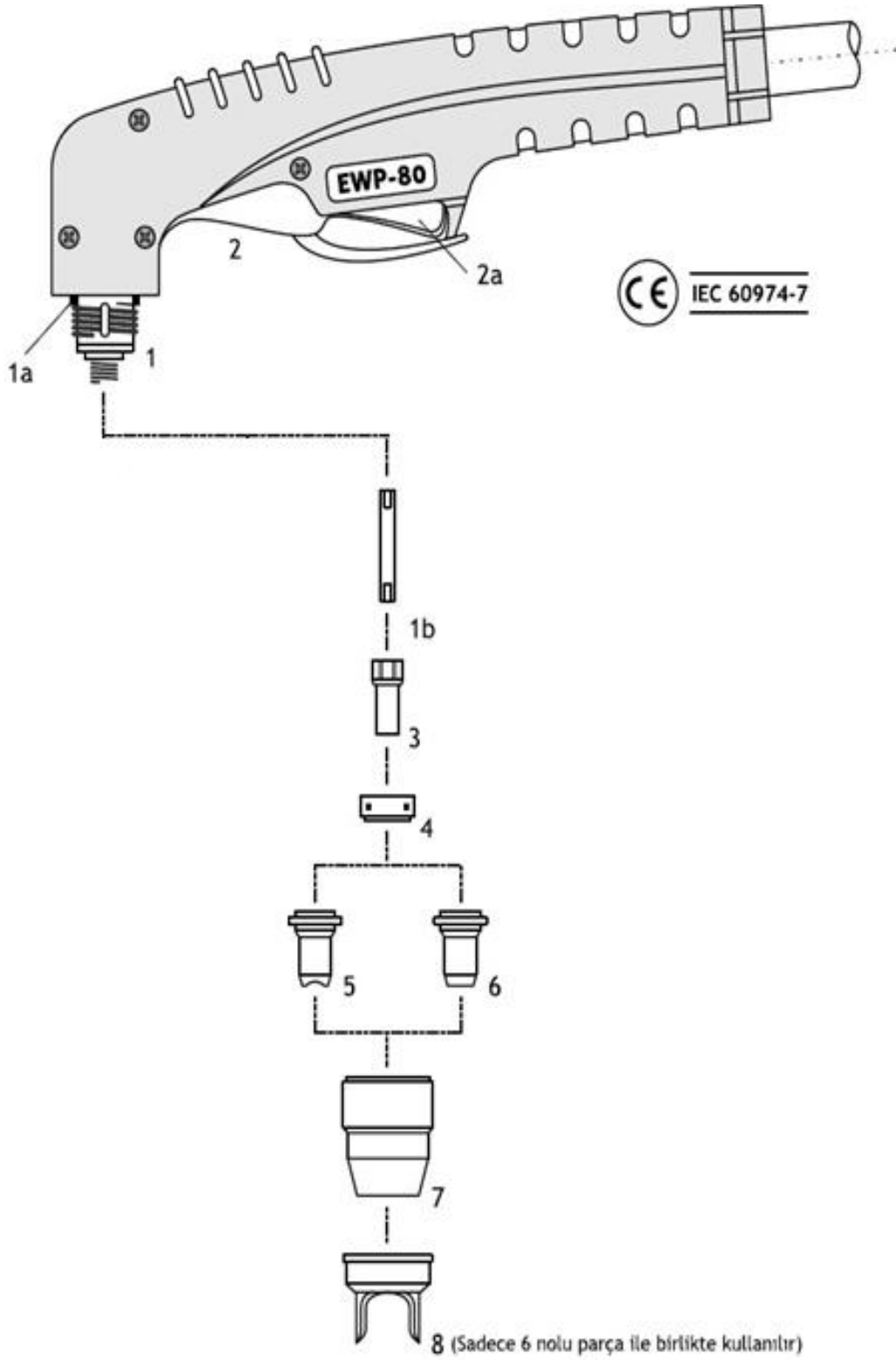

EWP-80 TORÇ

Parça Adı, Modeli ve Açıklamalar Part Name, Model and Description	Ürün Kodu Product No.	Paket İçi Adet Units Per Package	Fiyat [adet] Price [pc.]
EWP-80 Torç 70 derece, 6m	82TW09821	1	324,91 €
EWP-80 Hand Torch Head 70deg, 6m			

SARF MALZEMELER / EXPENDABLE PARTS

Parça Adı, Modeli ve Açıklamalar Part Name, Model and Description	No. No.	Ürün Kodu Product No.	Paket İçi Adet Units Per Package	Fiyat [adet] Price [pc.]	Fiyat [paket] Price [pkg.]
EWP-80 Model Torç Kafası EWP-80 Model Torch Head	1	82TW09800	1	105,43 €	105,43 €
O-Ring O-Ring	1a	82TW5162060	5	1,02 €	5,11 €
Tetikli Torç Kabzası Handle with Switch	2	82TW09705	1	21,00 €	21,00 €
Tetik Switch	2a	82TW0730120	1	3,06 €	3,06 €
Elektrod (geri ateşlemeli) Electrode, Back Striking	3	82TW52558	1	2,73 €	2,73 €
Gaz Difüzörü Gas Distributor	4	82TW60027	1	8,69 €	8,69 €
Kesme Nozulu, ø 0.90, 30-40A, Geri Ateşlemeli Tip, Contact Cutting, Ø 0.90 (30-40A), Back Striking	5	82TW5131009	5	4,31 €	21,56 €
Kesme Nozulu, ø 1.0, 40-50A, Geri Ateşlemeli Tip, Contact Cutting, Ø 1.0 (40-50A), Back Striking	5	82TW5131110	5	2,62 €	13,10 €
Kesme Nozulu, ø 1.1, 50-60A, Geri Ateşlemeli Tip, Contact Cutting, Ø 1.1 (50-60A), Back Striking	6	82TW5131111	5	2,62 €	13,10 €
Kesme Nozulu, Düz Tip, ø 1.2, 60-70A, Geri Ateşlemeli Flat Tip, Cutting, Ø 1.2 (60-70A), Back Striking	7	82TW5131112	5	2,62 €	13,10 €
Kesme Nozulu, Düz Tip, ø 1.3, 70-80A, Geri Ateşlemeli Flat Tip, Cutting, Ø 1.3 (70-80A), Back Striking	7	82TW5131113	5	2,62 €	13,10 €
Nozul Tutucu Retaining Cap, 6 holes	8	82TW60510	1	23,18 €	23,18 €
İki Noktalı Torç Dayama Ayağı Double pointed Spacer	9	82TW60434	1	8,37 €	8,37 €
Dairesel Kesme Aparatı Circle Cutting Attachment		82TW51853	1	91,02 €	91,02 €

ASKAYNAK PLAZMA 105 ULTRA

Model Model	Ağırlık Weight	Ürün Kodu Product Code	Fiyat Price
Plasma 105 Ultra	25 kg	81ASP105U	115.620,00 ₺

İçindekiler - Including

Plasma 105 Ultra Plazma Kesme Makinesi, 6 m plazma el torcu, şase kablosu ve şase, pensesi, 1 adet elektrod, 1 adet kesme nozulu.
Plasma 105 Ultra Plasma Cutting Machine, 6m Plasma Torch, work cable and clamp, 1 piece of electrode and 1 piece of contact tip.



Plasma 105 Ultra Teknik Özellikler - Technical Specifications

Giriş Gerilimi - Input Voltage	380 V
Giriş Frekansı - Input Frequency	50/60 Hz
Faz Sayısı - Phase	3
Akım Ayar Aralığı - Current Range	20 - 100 A
Açık Devre Gerilimi - Open Circuit Voltage	275 V (DC)
Çalışma Verimi % 40 - Duty Cycle 40 %	100 A, 120 V
Çalışma Verimi % 60 - Duty Cycle 60 %	90 A, 116 V
Çalışma Verimi % 100 - Duty Cycle 100 %	80 A, 112 V
Gerekli Giriş Basıncı - Required Inlet Pressure	4.5 - 5.0 bar
Koruma Sınıfı - Protection Class	IP21S
Çektiği Güç (maks) - Power Consumption	14,2 kW (% 40)
Şebeke Akımı (maks) - Grid Current	21,6 A (%40)
Güç Ünitesi Ağırlığı - Power Source Weight	25 kg
Güç Ünitesi Boyutu - Power Source Dimension	240 x 440 x 540 mm

ASKAYNAK PLAZMA 105 ULTRA TORÇ SARF MALZEMELERİ

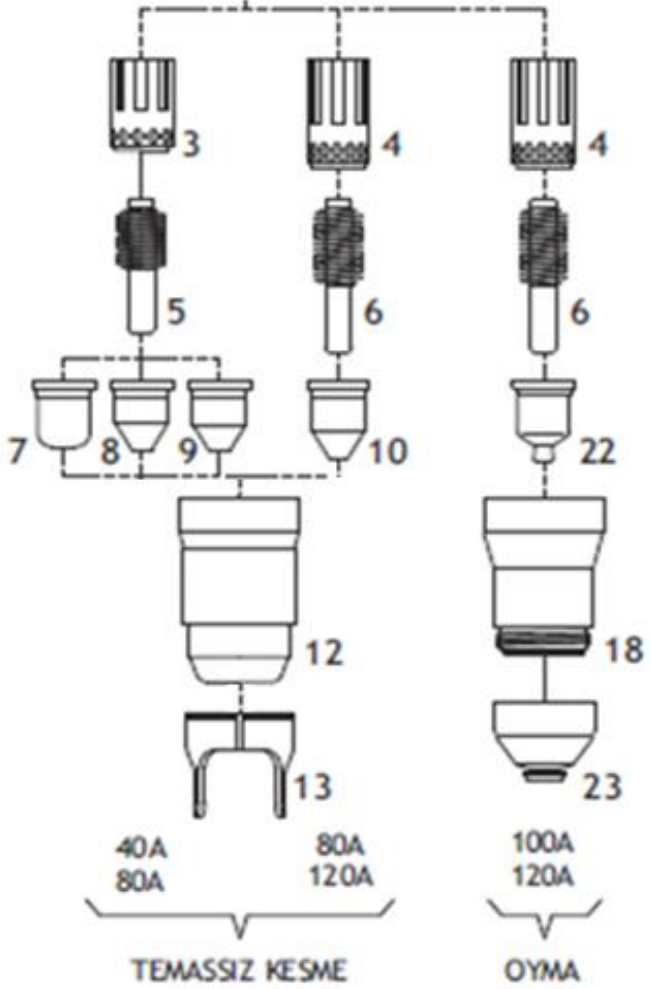
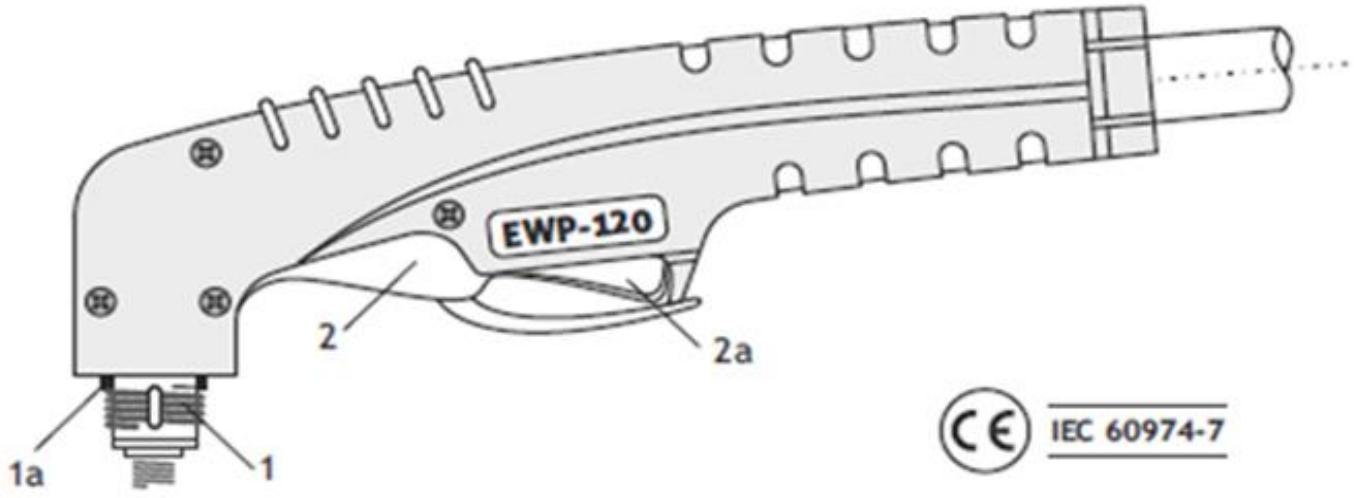

EWP-120 TORÇ

Parça Adı, Modeli ve Açıklamalar Part Name, Model and Description	Ürün Kodu Product No.	Paket İçi Adet Units Per Package	Fiyat [adet] Price [pc.]
EWP-120 Torç 70 derece, 6m EWP-120 Hand Torch Head 70deg, 6m	82TW03821CX	1	442,29 €
EWP-120 Torç Kablo Takımı , 6m EWP-120 Lead Assembly, Hand, 6m	82TW09781CX	1	276,30 €

SARF MALZEMELER / EXPENDABLE PARTS

Parça Adı, Modeli ve Açıklamalar Part Name, Model and Description	No. No.	Ürün Kodu Product No.	Paket İçi Adet Units Per Package	Fiyat [adet] Price [pc.]	Fiyat [paket] Price [pkg.]
EWP-120 Model Torç Kafası EWP-120 Hand Torch Head	1a	82TW03800	1	160,10 €	160,10 €
O-Ring O-Ring	1	82TW0280060	10	1,03 €	10,32 €
Tetikli Torç Kabzası Handle with Switch	2	82TW09705	1	21,00 €	21,00 €
Tetik Switch	2a	82TW0730120	1	3,06 €	3,06 €
Gaz Difüzörü - 40-80A Gas Distributor - 40-80A	3	82TW60043E	2	12,51 €	25,01 €
Gaz Difüzörü - 80-120A Gas Distributor - 80-120A	4	82TW60044E	2	14,71 €	29,41 €
Plazma Kesme Elektrodu - 40A-80A Plasma Cutting Electrode, 40A-80A	5	82TW52675	10	4,04 €	40,39 €
Plazma Kesme Elektrodu - 80A-120A Plasma Cutting Electrode, 80A-120A	6	82TW52676	10	4,33 €	43,33 €
Kesme Nozulu, 40A Tip, Contact Cutting, (40A)	7	82TW51402	10	3,75 €	37,52 €
Kesme Nozulu, 60A Tip, Contact Cutting, (60A)	8	82TW51403	10	4,92 €	49,18 €
Kesme Nozulu, 80A Tip, Contact Cutting, (80A)	9	82TW51404	10	3,75 €	37,52 €
Kesme Nozulu, 100A Tip, Contact Cutting, (100A)	10	82TW51408	10	5,17 €	51,66 €
Kesme Nozulu, 120A Tip, Contact Cutting, (120A)	10	82TW51408T	10	5,27 €	52,71 €
Nozul Tutucu Başlık Retaining Cap, 6 holes	12	82TW60494	1	29,59 €	29,59 €
İki Noktalı Torç Dayama Ayağı Double pointed Spacer	13	82TW60434	1	8,37 €	8,37 €
Dairesel Kesme Aparatı Circle Cutting Attachment		82TW51865	1	100,20 €	100,20 €
Nozul Gövdesi Shield Cup Body	18	82TW60496	10	37,95 €	379,53 €
Oluk Açma Memesi 100A-120A Tip, Contact Gouging 100A-120A	22	82TW5140924	10	6,12 €	61,18 €
Oluk Açma Nozülü 100A-120A Shield Cup Gouging 100A-120A	23	82TW51989G	10	10,63 €	106,29 €

ASKAYNAK SUPERMIG 355

Model Model	Ağırlık Weight	Ürün Kodu Product Code	Fiyat Price
Super MIG 355	87 kg		100.240,00 ₺
Super MIG 355 Güç ve Tel Sürme Ünitesi Super MIG 355 Power Source and Wire Feeder		701ASSM355	92.150,00 ₺
Kontrol kablosu SM 355, 5 m, 70mm ² Control cable SM 355, 5 m, 70mm ²		702KKSM355-5M	8.090,00 ₺

İçindekiler - Including

Super MIG 355 Güç Ünitesi, Super Feed MF-5 Tel Sürme Ünitesi, 4m Şase Kablosu, Gaz Hortumları için Kelepçe, Tel Makara Adaptörü, 0.8, 1.0, 1.2 ve 1.6 mm Dolu Tel Sürme Makaraları, Sigortalar, Kaynak Spreyi.

Super MIG 355 power source, Super Feed MF-5 wire feeder, 4m Work Cable, Hose clip, Wire spool adapter, Drive Rolls for 0.8, 1.0, 1.2 and 1.6 mm solid wire, Fuses, Welding Spray.



Super MIG 355 Teknik Özellikler - Technical Specifications

Giriş Gerilimi - Input Voltage	400 V ± 10
Giriş Frekansı - Input Frequency	50/60 Hz
Faz Sayısı - Phase	3
Akım Ayar Aralığı - Current Range	30 - 350 A
Boşta Çalışma Gerilimi - Open Circuit Voltage	30 V
Çalışma Verimi % 50 - Duty Cycle 50 % (MIG)	350 A, 31.5 V
Çalışma Verimi % 60 - Duty Cycle 60 % (MIG)	280 A, 28 V
Çalışma Verimi % 100 - Duty Cycle 100 % (MIG)	210 A, 24.5 V
Çalışma Verimi % 50 - Duty Cycle 50 % (MMA)	350 A, 34 V
Çalışma Verimi % 60 - Duty Cycle 60 % (MMA)	280 A, 31.2 V
Çalışma Verimi % 100 - Duty Cycle 100 % (MMA)	210 A, 28.4 V
Koruma Sınıfı - Protection Class	IP21S
Çektiği Güç (maks) - Max. Power Consumption	14.3 kW (MIG) 15.7 kW (MMA)
Tel Sürme Hızı - Wire Feed Speed	1.27-20.93 m/dak
Tel Sürme Makaraları - # of Drive Rolls	4
Tel Sürme Ü. Ağırlığı - Wire Feeder Weight	16.6 kg
Tel Sürme Ü. Boyutu - Wire Feeder Dimension	335 x 480 x 655 mm
Makine Ağırlığı - Machine Weight	87 kg
Makine Boyutu - Machine Dimension	1.140 x 1.190 x 545 mm

Aksesuarlar Accessories	Ürün Kodu Product Code	Fiyat Price
Hava Soğutmalı MIG Torcu, 350A, 4 m Air Cooled MIG Torch, 350A, 4 m	82ASMG360-4MA	5.960,00 ₺
Karbondioksit Akış Regülatörü Regulator-Carbondioxide Flowgauge	3100667	91,00 €
Focus Weld Karbondioksit Isıtıcısı, 24 V Heater for Carbondioxide, 24 V	82HNR2455W	1.251,00 ₺

ASKAYNAK SUPERMIG 505

Model Model	Ağırlık Weight	Ürün Kodu Product Code	Fiyat Price
Super MIG 505W	106.3 kg		128.640,00 ₺
Super MIG 505 Güç ve Tel Sürme Ünitesi Super MIG 505 Power Source and Wire Feeder		701ASSM505W	119.020,00 ₺
Kontrol kablosu SM 505, 5 m, 95mm ² Control cable SM 505, 5 m, 95mm ²		702KKS505W-5M	9.620,00 ₺

İçindekiler - Including

Super MIG 505W Güç Ünitesi, Super Feed MF-5 Tel Sürme Ünitesi, SuperCOOL SC5 soğutma ünitesi, Taşıma arabası, 4m Şase Kablosu, Gaz Hortumları için Kelepçe, Tel Makara Adaptörü, 0.8, 1.0, 1.2 ve 1.6 mm Dolu Tel Sürme Makaraları, Sigortalar, Kaynak Spreyi.

Super MIG 505W power source, Super Feed MF-5 wire feeder, SuperCOOL SC5 cooler, Trolley, 4m Work Cable, Hose clip, Wire spool adapter, Drive Rolls for 0.8, 1.0, 1.2 and 1.6 mm solid wire, Fuses, Welding Spray.



Super MIG 505W Teknik Özellikler - Technical Specifications

Giriş Gerilimi - Input Voltage	400 V ± 10
Giriş Frekansı - Input Frequency	50/60 Hz
Faz Sayısı - Phase	3
Akım Ayar Aralığı - Current Range	30 - 500 A
Boşta Çalışma Gerilimi - Open Circuit Voltage	30 V
Çalışma Verimi % 50 - Duty Cycle 50 % (MIG)	500 A, 39 V
Çalışma Verimi % 60 - Duty Cycle 60 % (MIG)	400 A, 34 V
Çalışma Verimi % 100 - Duty Cycle 100 % (MIG)	300 A, 29 V
Çalışma Verimi % 50 - Duty Cycle 50 % (MMA)	500 A, 40 V
Çalışma Verimi % 60 - Duty Cycle 60 % (MMA)	400 A, 36 V
Çalışma Verimi % 100 - Duty Cycle 100 % (MMA)	300 A, 32 V
Koruma Sınıfı - Protection Class	IP21S
Çektiği Güç (maks) - Max. Power Consumption	20.40 kVA (MIG) 22.30 kVA (MMA)
Tel Sürme Hızı - Wire Feed Speed	1.27-20.93 m/dak
Tel Sürme Makaraları - # of Drive Rolls	4
Tel Sürme Ü. Ağırlığı - Wire Feeder Weight	17.3 kg
Tel Sürme Ü. Boyutu - Wire Feeder Dimension	335 x 480 x 655 mm
Makine Ağırlığı - Machine Weight	106.3 kg
Makine Boyutu - Machine Dimension	1.400 x 1.190 x 545 mm

Aksesuarlar Accessories	Ürün Kodu Product Code	Fiyat Price
Su Soğutmalı MIG Torcu, 500A, 4 m Water Cooled MIG Torch, 500A, 4 m	82ASMG500-4MW	6.470,00 ₺
Karbondioksit Akış Regülatörü Regulator-Carbondioxide Flowgauge	3100667	91,00 €
Focus Weld Karbondioksit Isıtıcısı, 24 V Heater for Carbondioxide, 24 V	82HNR2455W	1.251,00 ₺

ASKAYNAK SUPERMIG 355SP

Model Model	Ağırlık Weight	Ürün Kodu Product Code	Fiyat Price
Super MIG 355SP	79.1 kg		107.530,00 ₺
Super MIG 355SP Güç ve Tel Sürme Ünitesi Super MIG 355 Power Source and Wire Feeder		701ASSM355SP	99.440,00 ₺
Kontrol kablosu SM 355, 5 m, 70mm ² Control cable SM 355, 5 m, 70mm ²		702KKSM355-5M	8.090,00 ₺

İçindekiler - Including

Super MIG 355SP Güç Ünitesi, Super Feed 3P Tel Sürme Ünitesi, Taşıma arabası, 4m Şase Kablosu, Gaz Hortumları için Kelepçe, Tel Makara Adaptörü, 0.8, 1.0 ve 1.2 mm Dolu Tel Sürme Makaraları, Sigortalar, Kaynak Spreyi.

Super MIG 355SP power source, Super Feed 3P wire feeder, Trolley, 4m Work Cable, Hose clip, Wire spool adapter, Drive Rolls for 0.8, 1.0 and 1.2 mm solid wire, Fuses, Welding Spray.



Super MIG 355SP Teknik Özellikler - Technical Specifications

Giriş Gerilimi - Input Voltage	400 V ± 10
Giriş Frekansı - Input Frequency	50/60 Hz
Faz Sayısı - Phase	3
Akım Ayar Aralığı - Current Range	30 - 350 A
Boşta Çalışma Gerilimi - Open Circuit Voltage	30 V
Çalışma Verimi % 50 - Duty Cycle 50 % (MIG)	350 A, 31.5 V
Çalışma Verimi % 60 - Duty Cycle 60 % (MIG)	280 A, 28 V
Çalışma Verimi % 100 - Duty Cycle 100 % (MIG)	210 A, 24.5 V
Çalışma Verimi % 50 - Duty Cycle 50 % (MMA)	350 A, 34 V
Çalışma Verimi % 60 - Duty Cycle 60 % (MMA)	280 A, 31.2 V
Çalışma Verimi % 100 - Duty Cycle 100 % (MMA)	210 A, 28.4 V
Koruma Sınıfı - Protection Class	IP21S
Çektiği Güç (maks) - Max. Power Consumption	13.44 kVA (MIG) 14.76 kVA (MMA)
Tel Sürme Hızı - Wire Feed Speed	1.27-18 m/dak
Tel Sürme Makaraları - # of Drive Rolls	4
Tel Sürme Ü. Ağırlığı - Wire Feeder Weight	16.6 kg
Tel Sürme Ü. Boyutu - Wire Feeder Dimension	335 x 480 x 655 mm
Makine Ağırlığı - Machine Weight	79.1 kg
Makine Boyutu - Machine Dimension	1.320 x 1.100 x 490 mm

Aksesuarlar Accessories	Ürün Kodu Product Code	Fiyat Price
Hava Soğutmalı MIG Torcu, 350A, 4 m Air Cooled MIG Torch, 350A, 4 m	82ASMG360-4MA	5.960,00 ₺
Karbondioksit Akış Regülatörü Regulator-Carbondioxide Flowgauge	3100667	91,00 €
Focus Weld Karbondioksit Isıtıcısı, 24 V Heater for Carbondioxide, 24 V	82HNR2455W	1.251,00 ₺

ASKAYNAK SUPERMIG 505SP

Model Model	Ağırlık Weight	Ürün Kodu Product Code	Fiyat Price
Super MIG 505SP	98.8 kg		136.900,00 ₺
Super MIG 505SP Güç ve Tel Sürme Ünitesi Super MIG 505 Power Source and Wire Feeder		701ASSM505SP-W	127.280,00 ₺
Kontrol kablosu SM 505, 5 m, 95mm ² Control cable SM 505, 5 m, 95mm ²		702KKSM505W-5M	9.620,00 ₺

İçindekiler - Including

Super MIG 505SP Güç Ünitesi, Super Feed 5P Tel Sürme Ünitesi, SuperCOOL SC5 soğutma ünitesi, Taşıma arabası, 4m Şase Kablosu, Gaz Hortumları için Kelepçe, Tel Makara Adaptörü, 0.8, 1.0, 1.2 ve 1.6 mm Dolu Tel Sürme Makaraları, Sigortalar, Kaynak Spreyi.

Super MIG 505SP power source, Super Feed 5P wire feeder, SuperCOOL SC5 cooler, Trolley, 4m Work Cable, Hose clip, Wire spool adapter, Drive Rolls for 0.8, 1.0, 1.2 and 1.6 mm solid wire, Fuses, Welding Spray.



Super MIG 505W Teknik Özellikler - Technical Specifications

Giriş Gerilimi - Input Voltage	400 V ± 10
Giriş Frekansı - Input Frequency	50/60 Hz
Faz Sayısı - Phase	3
Akım Ayar Aralığı - Current Range	30 - 500 A
Boşta Çalışma Gerilimi - Open Circuit Voltage	30 V
Çalışma Verimi % 50 - Duty Cycle 50 % (MIG)	500 A, 39 V
Çalışma Verimi % 60 - Duty Cycle 60 % (MIG)	400 A, 34 V
Çalışma Verimi % 100 - Duty Cycle 100 % (MIG)	300 A, 29 V
Çalışma Verimi % 50 - Duty Cycle 50 % (MMA)	500 A, 40 V
Çalışma Verimi % 60 - Duty Cycle 60 % (MMA)	400 A, 36 V
Çalışma Verimi % 100 - Duty Cycle 100 % (MMA)	300 A, 32 V
Koruma Sınıfı - Protection Class	IP21S
Çektiği Güç (maks) - Max. Power Consumption	20.40 kVA (MIG) 22.30 kVA (MMA)
Tel Sürme Hızı - Wire Feed Speed	1.27-18 m/dak
Tel Sürme Makaraları - # of Drive Rolls	4
Tel Sürme Ü. Ağırlığı - Wire Feeder Weight	17.3 kg
Tel Sürme Ü. Boyutu - Wire Feeder Dimension	335 x 480 x 655 mm
Makine Ağırlığı - Machine Weight	98.8 kg
Makine Boyutu - Machine Dimension	1.585 x 1.100 x 490 mm

Aksesuarlar

Aksesuarlar Accessories	Ürün Kodu Product Code	Fiyat Price
Su Soğutmalı MIG Torcu, 500A, 4 m Water Cooled MIG Torch, 500A, 4 m	82ASMG500-4MW	6.470,00 ₺
Karbondioksit Akış Regülatörü Regulator-Carbondioxide Flowgauge	3100667	91,00 €
Focus Weld Karbondioksit Isıtıcısı, 24 V Heater for Carbondioxide, 24 V	82HNR2455W	1.251,00 ₺

Super MIG Aksesuarları
Super MIG Accessories

Parça Adı, Modeli ve Açıklamalar <i>Part Name, Model and Description</i>	Stok <i>Stock</i>	Ürün Kodu <i>Product Code</i>	Fiyat <i>Price</i>
SF-5			
Tel sürme makarası (1.2 - 1.6 mm "V" tipi kertikli ve özlü tel için) Her makine için 2 adet gereklidir. <i>Drive roll for cored wires (1.2 - 1.6 mm and "V" cnurled) 2 pcs. required for each set.</i>	STK	82UP2008302	630,00 ₺
Tel sürme makarası (1.2 - 1.6 mm "V" tipi ve dolu tel için) Her makine için 2 adet gereklidir. <i>Drive roll for solid wires (1.2 - 1.6 mm and "V") 2 pcs. required for each set.</i>	STK	82UP2008303	630,00 ₺
Tel sürme makarası (0.8 - 1.0 mm "V" tipi ve dolu tel için) Her makine için 2 adet gereklidir. <i>Drive roll for solid wires (0.8 - 1.0 mm and "V") 2 pcs. required for each set.</i>	STK	82UP2008304	630,00 ₺
Super MIG 355			
Kontrol kablosu farkı SM 355, 10 m, 70mm ² <i>Control cable addition SM 355, 10 m, 70mm²</i>	SİP	702KKSM355-10M	12.760,00 ₺
Kontrol kablosu farkı SM 355, 15 m, 70mm ² <i>Control cable addition SM 355, 15 m, 70mm²</i>	SİP	702KKSM355-15M	17.020,00 ₺
Super MIG 505			
Kontrol kablosu farkı SM 505, 10 m, 95mm ² <i>Control cable addition SM 505, 10 m, 95mm²</i>	SİP	702KKSM505W-10M	16.760,00 ₺
Kontrol kablosu farkı SM 505, 15 m, 95mm ² <i>Control cable addition SM 505, 15 m, 95mm²</i>	SİP	702KKSM505W-15M	23.480,00 ₺

** 5 m'den daha uzun kontrol kabloları, sipariş üzerine üretilir. Asgari üretim süresi siparişi takiben 3 iş günüdür.

Focusweld Maske Yedek Parçaları
Focusweld Helmet Spare Parts

Parça Adı, Modeli ve Açıklamalar <i>Part Name, Model and Description</i>	Stok <i>Stock</i>	Ürün Kodu <i>Product Code</i>	Fiyat <i>Price</i>
DIŞ KORUYUCU CAM FRONT COVER LENS	STK	82OPS777-1	2,00 \$
İÇ KORUYUCU INSIDE COVER LENS	STK	82OPS998E-3	1,70 \$
MASKE GÖVDESİ SHELL	STK	82OPS998E-4	10,90 \$
BAŞ BANDI COMPLETE HEADBAND	STK	82OPS998E-6	13,70 \$

LINCOLN ELECTRIC TÜRKİYE
Kaynak Tekniđi Sanayi ve Ticaret A.Ş.
TOSB Otomotiv Yan Sanayi İhtisas O.S.B.
2.Cadde, No: 5, Şekerpınar 41420 Çayırova, Kocaeli / TÜRKİYE
Tel: (0262) 679 78 00 Faks: (0262) 679 77 00
info@askaynak.com.tr



MÜŞTERİ DESTEK POLİTİKASI

LINCOLN ELECTRIC Company® yüksek kaliteli kaynak ekipmanları, sarf malzemeleri ve kesme ekipmanlarının üretimi ve satışı ile iştiđal etmektedir. Gayemiz müşterilerimizin gereksinimlerini karşılamak ve hatta beklentilerinin üzerine çıkmaktır. Müşterilerimiz bazen bizden ürünlerimizin kullanıma dair bilgi veya öneri talebinde bulunabilirler. Çalışanlarımız, müşterilerimizden gelen bilgileri ve onların uygulamaya dair birikimlerini de göz önünde bulundurarak, bu taleplere en iyi şekilde yanıt vermeye gayret gösterirler. Ancak, çalışanlarımızın müşterilerimizden gelen bilgileri ve projelerinin teknik ayrıntılarını bilmeleri ve değerlendirmeleri tabiatıyla mümkün değildir. Bu nedenle, LINCOLN ELECTRIC, çalışanlarının verebileceđi bu gibi bilgi veya öneriler kapsamında herhangi bir garanti veremez, sorumluluk üstlenemez. Bu gibi bilgi veya önerilerin sağlanmış olması, ürünlerimizin garanti koşullarını ve kapsamını genişletemez, deđiştiremez. Özel amaca uygunluk garantisi de dahil olmak üzere, bu tür bilgi veya önerilerden kaynaklanabilecek açık veya zımni her türlü garanti açıkça reddolunmaktadır. LINCOLN ELECTRIC tarafından satılan ürünlerin seçimi ve kullanımı yalnızca müşterilerimizin kontrolünde ve sorumluluğundadır. Uygulamanın sonuçları ve gereksinimleri, LINCOLN ELECTRIC'in kontrolünde olmayan çeşitli faktörlerden etkilenebilmektedir. Bu bilgilendirmenin içeriđi, basımı sırasında mevcut bilgiler kapsamında doğrudur. Zaman içerisinde deđişmesi mümkündür. En güncel metin için lütfen www.askaynak.com.tr adresini ziyaret ediniz.