

LINC 405 & 635

KÄYTTÖOHJE



FINNISH

LINCOLN[®]
ELECTRIC

Lincoln Electric Bester Sp. z o.o.
ul. Jana III Sobieskiego 19A, 58-260 Bielawa, Poland
www.lincolnelectric.eu

KIITOS! ONNITTELOT Lincoln Electricin laatutuotteen valinnasta.

- Tutki pakkaus ja laite vaurioiden varalta. Vaateet mahdollisista kuljetusvaurioista on ilmoitettava välittömästi jälleenmyyjälle.
- Tulevaa käyttötarvetta varten kirjaa laitteen tunnistetiedot alla olevaan taulukkoon. Mallinimi, koodi ja sarjanumero löytyvät koneen nimikyltistä.

Mallinimi:

.....

Koodi ja sarjanumero:

.....

Päiväys ja ostopaikka:

.....

SISÄLLYSLUETTELO

Tekniset Tiedot.....	1
Elektromagneettinen Yhteensopivuus (EMC).....	3
Turvallisuus	4
Asennus ja Käyttöohjeet	6
Varaosaluettelo	9
Valtuutettujen huoltopisteiden sijainti.....	9
Sähkökaavio	9
Varusteet	10
Kokokaavio	11

Tekniset Tiedot

NIMI		HAKEMISTO		
LINC 405-SA		K14002-1		
LINC-405S		K14002-2		
LINC-405-SA		K14002-5		
LINC-635SA		K14038-1		
LINC-635S		K14038-2		
LINC-635S		K14038-4		
LINC-635SA		K14038-5		
LINC-635SAV		K14038-6		
SYÖTTÖ				
Syöttöjännite	Syöttöteho Nimelliskuormalla		Taajuus	
230 / 400V ± 10% Syöttöjännite	405-S/SA	34 kVA @ 35% Kuormitusaikasuhte	50/60Hz	
	635-S/SA	54 kVA @ 35% Kuormitusaikasuhte	50/60Hz	
KUORMITETTAVUUS 40°C:ssä				
	Kuormitusaikasuhte (Perustuu 10 min. jaksoon)	Hitsausvirta	Lähtöjännite	
405-S/SA:	35%	400A	36.0 Vdc	
	60%	315A	33.0 Vdc	
	100%	240A	29.0 Vdc	
635-S/SA	35%	670A	44.0 Vdc	
	60%	500A	40.0 Vdc	
	100%	400A	36.0 Vdc	
VIRTA-ALUE				
	Hitsausvirta-alue	Maksimi Tyhjäkäyntijännite		
405-S/SA:	15A - 400A	78 Vdc		
635-S/SA	15A - 670A	78 Vdc		
SUOSITELLUT KAAPELI- JA SULAKEKOOT				
	Sulake tai piirikatkaisijakoko	Syöttökaapeli		
405-S/SA:	63A Superhidas (230V syöttö)	4 Johdin, 6mm ²		
	40A Superhidas (400V syöttö)			
635-S/SA	100A Superhidas (230V syöttö)	4 Johdin, 16mm ²		
	63A Superhidas (400V syöttö)			
MITAT				
	Korkeus	Leveys	Pituus	Paino
405-S/SA:	640 mm (555 mm ilman pyöriä oleva versio)	580 mm	1150 mm (700 mm ilman kädensijoja)	126 kg
635-S/SA	670 mm (555 mm ilman pyöriä oleva versio)	580 mm	1150 mm (700 mm ilman kädensijoja)	150 kg
MUUT				
Käyttölämpötila		Varastointilämpötila		
-10°C to +40°C		-25°C to +55°C		

Valmistajan nimen, tuotenimen, koodinumeron, tuotenumeron, sarjanumeron ja valmistuspäivän voi katsoa arvokilvestä.

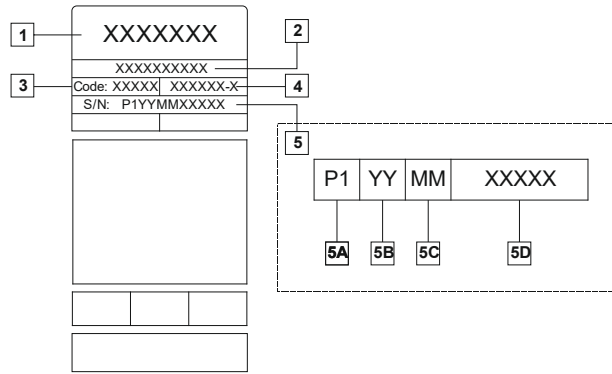

Jossa:

- 1- Valmistajan nimi ja osoite
- 2- Tuotteen nimi
- 3- Koodinumero
- 4- Tuotenumero
- 5- Sarjanumero
- 5A- valmistusmaa
- 5B- valmistusvuosi
- 5C- valmistuskuukausi
- 5D- juokseva numerointi, eri jokaisessa koneessa

Tyypillinen kaasun käyttö **MIG/MAG**-laitteilla:

Materiaali- tyyppi	Langan halkaisija [mm]	DC elektrodi positiivinen		Langansyöttö [m/min]	Suojakaasu	Kaasuvirtaus [l/min]
		Virta [A]	Jännite [V]			
Hiili, niukkaseosteinen teräs	0,9 ÷ 1,1	95 ÷ 200	18 ÷ 22	3,5 – 6,5	Ar 75 %, CO ₂ 25 %	12
Alumiini	0,8 ÷ 1,6	90 ÷ 240	18 ÷ 26	5,5 – 9,5	Argon	14 ÷ 19
Austeniittinen ruostumaton teräs	0,8 ÷ 1,6	85 ÷ 300	21 ÷ 28	3 - 7	Ar 98 %, O ₂ 2 % / He 90 %, Ar 7,5 % CO ₂ 2,5 %	14 ÷ 16
Kupariseos	0,9 ÷ 1,6	175 ÷ 385	23 ÷ 26	6 - 11	Argon	12 ÷ 16
Magnesium	1,6 ÷ 2,4	70 ÷ 335	16 ÷ 26	4 - 15	Argon	24 ÷ 28

TIG-prosessi:

TIG-hitsausprosessissa kaasun käyttöön vaikuttaa suuttimen poikkipinta-ala. Yleisesti käytetyille polttimille:

Helium: 14-24 l/min.
Argon: 7-16 l/min.

Huomaa: Liialliset virtausmäärät aiheuttavat turbulenssia kaasuvirrassa, jolloin ilman epäpuhtauksia voi imeytyä hitsisulaan.

Huomaa: Sivutuuli tai työkalun liikkuminen voi rikkoa suojakaasun kattoalueen. Säästä suojakaasua estämällä ilmavirta suojailevalla.

Elektromagneettinen Yhteensopivuus (EMC)

11/04

Tämä kone on suunniteltu voimassa olevien direktiivien ja standardien mukaan. Kuitenkin se saattaa tuottaa elektromagneettista häiriötä, joka voi vaikuttaa muihin järjestelmiin, kuten telekommunikaatioon (puhelin, radio, ja televisio) ja turvajärjestelmiin. Nämä häiriöt voivat aiheuttaa turvaongelmia niihin liittyvissä järjestelmissä. Lue ja ymmärrä tämä kappale eliminoidaksesi tai vähentääksesi koneen kehittämää elektromagneettisen häiriön määrää.



VAROITUS: Tämä kone on tarkoitettu toimimaan teollisuusympäristössä. Jos konetta käytetään kotilo-suhteissa on välttämätöntä huomata muutama asia mahdollisten häiriöiden varalta. Kone on asennettava ja sitä on käytettävä tämän käyttöohjeen mukaan. Jos elektromagneettisia häiriöitä ilmenee, käyttäjän on ryhdyttävä korjaaviin toimenpiteisiin niiden eliminoimiseksi, jos on tarpeen Lincoln Electricin avulla.

Ennen koneen asentamista, käyttäjän on tarkistettava työalue laitteista, joihin voi tulla virhetoimintoja elektromagneettisten häiriöiden takia. Ota huomioon seuraava:

- Syöttö-, ja hitsauskaapelit, ohjaukskaapelit, puhelinkaapelit, jotka ovat työalueen ja koneen lähellä.
- Radio ja/tai televisiovastaanottimet ja lähettimet. Tietokoneet ja tietokoneohjatut laitteet.
- Teollisuusprosessien ohjauk-, ja turvalaitteet. Mittaus-, ja kalibrointilaitteet.
- Henkilökohtaiset terveyslaitteet, kuten sydäntahdistin tai kuulokoje.
- Tarkista työalueen laitteiden elektromagneettinen immunitetti. Käyttäjän on oltava varma, että laitteisto työalueella on yhteensopiva. Tämä voi vaatia lisäsuojaustoimenpiteitä.
- Työalueen mitat riippuvat alueen rakenteesta ja muista toiminnoista.

Harkitse seuraavia ohjeita elektromagneettisten häiriöiden vähentämiseksi:

- Liitä kone verkkoon tämän ohjeen mukaisesti. Jos häiriöitä tapahtuu, voi olla syytä tehdä lisätoimenpiteitä, kuten syöttöön järjestetty suodatus.
- Hitsauskaapelit pitäisi pitää mahdollisimman lyhyinä ja yhdessä. Jos mahdollista yhdistä työkappale maahan häiriöiden vähentämiseksi. Käyttäjän on varmistuttava, ettei työkappaleen liittäminen maahan aiheuta ongelmia tai vaaraa henkilökunnalle tai laitteille.
- Kaapeleiden suojaaminen työalueella voi vähentää elektromagneettista säteilyä työalueella. Tämä voi olla tarpeen joissakin tilanteissa.



VAROITUS

Luokan A laite ei ole tarkoitettu asuintiloihin, joissa on yleinen matalajänniteverkko. Voi olla vaikeuksia turvata elektromagneettinen yhteensopivuus näissä tiloissa seurauksena johtuneista ja radiotaajuushäiriöistä.





VAROITUS

Tätä laitetta pitää käyttää koulutuksen saanut henkilökunta. Varmista, että asennus, käyttö, huolto ja korjaus tapahtuvat koulutettujen henkilöiden toimesta. Lue ja ymmärrä tämä käyttöohje ennen koneen käyttöä. Tämän käyttöohjeen ohjeiden noudattamatta jättäminen voi aiheuttaa vakavia henkilövahinkoja, kuoleman, tai laitteen rikkoutumisen. Lue ja ymmärrä seuraavat varoitussymbolien selitykset. Lincoln Electric ei ole vastuullinen vahingoista jotka aiheutuvat virheellisestä asennuksesta, väärästä ylläpidosta tai epänormaalista käytöstä.

	<p>VAROITUS: Tämä symboli tarkoittaa, että ohjeita on noudatettava vakavien henkilövahinkojen, kuoleman tai laitevahinkojen välttämiseksi. Suojaa itsesi ja muut vahinkojen ja kuoleman varalta.</p>
	<p>LUE JA YMMÄRRÄ OHJEET: Lue ja ymmärrä tämän käyttöohje ennen laitteen käyttöä. Kaarihitsaus voi olla vaarallista. Tämän käyttöohjeen ohjeiden noudattamatta jättäminen voi aiheuttaa vakavia henkilövahinkoja, kuoleman tai laitevahinkoja.</p>
	<p>SÄHKÖISKU VOI TAPPAA: Hitsauslaite kehittää korkean jännitteen. Älä koske puikkoon tai maattopuristimeen, tai työkappaleeseen kun laite on päällä. Eristä itsesi puikosta, elektrodista ja maattopuristimesta ja työkappaleesta.</p>
	<p>SÄHKÖLAITE: Ennen kuin korjaat tai huollat laitetta, irrota se verkosta. Maadoita laite paikallisten määräysten mukaan.</p>
	<p>SÄHKÖLAITE: Tarkista säännöllisesti syöttökaapeli ja hitsauskaapelit. Mikäli on eristevikoja, vaihda kaapelit välittömästi. Älä aseta puikonpidintä suoraan hitsauspöydälle, tai muuhun paikkaan, joka on kosketuksessa maattopuristimeen, valokaaren välttämiseksi.</p>
	<p>SÄHKÖ-, JA MAGNEETTIKENTÄT VOIVAT OLLA VAARALLISIA: Sähkövirran kulkiessa johtimen läpi, muodostuu sähkö-, ja magneettikenttiä (EMF). EMF kentät voivat häiritä sydämentahdistimia, ja henkilö jolla on sydämentahdistin pitää neuvotella ensin lääkäriänsä kanssa, ennen laitteen käyttöä.</p>
	<p>KAASUT JA HUURUT VOIVAT OLLA VAARALLISIA: Hitsaus tuottaa terveydelle haitallisia kaasuja huujuja. Vältä hengittämästä näitä kaasua ja huujuja. Näiden haittojen välttämiseksi on käytettävä riittävää tuuletusta tai savunpoistoa, jotta kaasut ja huurut eivät joudu hengitykseen.</p>
	<p>KAAREN SÄTEILY VOI POLTTAA: Käytä suojalaseja, joissa on riittävä suodatus ja suojalaseja, jotka suojaavat silmät säteilystä ja roiskeilta. Käytä sopivaa vaatetusta liekin kestävästä materiaalista suojataksesi itsesi ja avustajasi ihon. Suojaa muu henkilökunta sopivalla ei-palavalla verholla, varoita heitä katsomasta kaareen ja altistumasta kaarisäteilylle.</p>
	<p>HITSAUSKIPINÄT VOIVAT AIHEUTTAA TULIPALON TAI RÄJÄHDYKSEN: Siirrä kaikki palonarot materiaali hitsausalueelta ja pidä sammutin lähellä. Roiskeet voivat lentää pienistä aukoista lähialueelle. Älä hitsaa säiliöitä, tynnyreitä tms, ennen kuin on tehty ennakoivat toimenpiteet, ettei läsnä ole räjähdysvaarallista tai myrkyllistä kaasua. Älä koskaan käytä laitetta, kun läsnä on syttyvää kaasua tai nestettä.</p>
	<p>HITSATUT KAPPALEET VOIVAT POLTTAA: Hitsaus tuottaa paljon lämpöä. Pinnat ja materiaalit työalueella tai kosketuksissa kappaleeseen voivat palaa. Käytä hanskoja tai pihtejä siirtäessäsi tai koskettaessasi työkappaletta.</p>



TURVAMERKKI: Tämä laite soveltuu hitsausvirtalähteeksi ympäristöön, jossa on lisääntynyt sähköiskun vaara.

Valmistaja varaa oikeuden muuttaa ja/tai parantaa laitteen ominaisuuksia tarvitsematta päivittää samanaikaisesti käyttäjän käyttöopasta.

Asennus ja Käyttöohjeet

Lue koko tämä kappale ennen koneen asennusta tai käyttöä.

Sijoitus ja Ympäristö

Kone voi toimia ankarassa ympäristössä. Kuitenkin, on tärkeää noudattaa yksinkertaisia suojausohjeita pitkän iän ja luotettavan toiminnan takaamiseksi.

- Älä sijoita konetta alustalle, joka on kallellaan vaakatasosta enemmän kuin 15°.
- Älä käytä konetta putkien sulatukseen.
- Kone on sijoitettava siten, että vapaa ilmankierto on mahdollinen ilmaventtiileistä sisään ja ulos. Älä peitä konetta paperilla, vaatteilla tai rievuilla, kun se on kytketty päälle.
- Koneen sisälle joutuvan lian ja pölyn määrä on pidettävä mahdollisimman pienenä.
- Koneen suojaluokka on IP23. Pidä kone mahdollisimman kuivana äläkä sijoita sitä kostei- siin paikkoihin tai lätkön päälle.
- Sijoita kone etäälle radio-ohjatuista laitteista. Normaali toiminta voi häiritä lähellä olevien radio-ohjattujen laitteiden toimintaa ja voi aiheuttaa loukkaantumisia tai konerikkoja. Lue "Elektromagneettinen yhteensopivuus" tästä ohjekirjasta.
- Älä käytä ympäristössä, jossa lämpötila on korkeampi kuin 40°C.

Kuormitettavuus ja ylikuumentuminen

Koneen kuormitusaikasuhte on käyttöajan prosentiosuus 10 minuutin ajanjaksossa, jolloin konetta voidaan käyttää ilmoitetulla hitsausvirralla.

60% kuormitusaikasuhte:

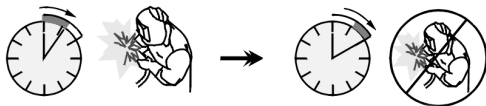

6 minuutin hitsaus.

4 minuutin tauko.

Huomattava kuormitusaajan pidentäminen aiheuttaa lämpösuojaan laukeamisen.

Kone on suojattu ylikuumentumiselta termostaatilla. Kun kone ylikuumentuu, lähtöjännite menee noltaan ja termostaatin merkkivalo syttyy. Kun kone on jäähtynyt turvalliseen lämpötilaan, merkkivalo sammuu ja kone palaa normaaliin toimintaan.

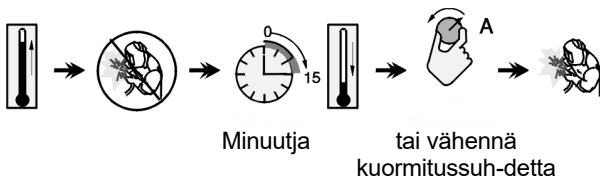

Syöttöjännite

Asennus pitää tehdä voimassa olevien määräysten mukaan.

Tarkista syöttöjännite, vaiheluku, ja taajuus ennen kuin käänät koneen päälle. Tarkista koneen maadoitusjohto koneesta verkkoon. Mahdolliset jännitteet ovat 3x230V ja 3x400V 50Hz (400V: tehdasasetus). Lisätietoja jännitesyötöstä, katso tekniset tiedot tästä käyttöohjeesta ja koneen konekilvestä.

Jos on tarpeen vaihtaa syöttöjännite:

- Evarmista, että syöttökaapeli on irti verkosta ja kone pääkytkin on OFF asennossa.
- Poista yläpaneli koneesta.
- Kytke uudelleen X12 alla olevan kuvan mukaan.

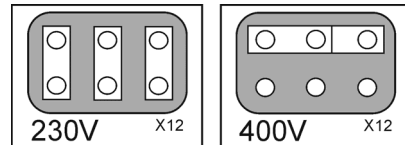

- Aseta yläpaneli takaisin.

Varmistu, että riittävä teho on saatavissa syöttöliitännässä koneen normaalia toimintaa ajatellen. Välttämätön hidas sulake (tai piirikatkaisin "D" ominaisuudella) ja kaapelikoot selviävät teknisistä tiedoista tästä ohjekirjasta.

Katso kohtia 1, 3, 12 ja 13 alla olevista kuvista.

Lähtöliitännät

Katso kohtia 5, 10 ja 11 alla olevista kuvista.

Säätimet ja Toimintaominaisuudet

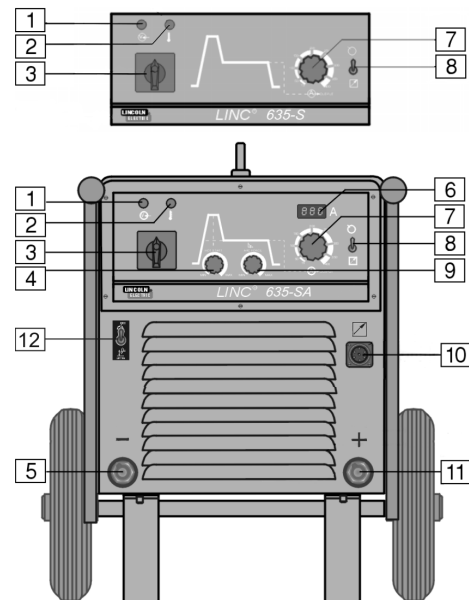

1. **Tehomerkkivalo:** Kun kone on kytketty ja pääkytkin on käännetty päälle asentoon, tämä merkkivalo syttyy ja osoittaa että kone on valmiina hitsaukseen.
2. **Yliämpötilan merkkivalo:** Tämä lamppu syttyy, kun koe ylikuumenee ja lähtöjännite menee noltaan. Tämä voi tapahtua jos ulkolämpötila on yli 40°C tai kuormitussuhde on ylitetty. Jätä kone jäähtymään, kun lamppu sammuu, normaali toiminta on mahdollista.
 - Termostaatti ohjattu puhallin: Puhallin voidaan kytkeä toimimaan lämpötilatermostaatin ohjaamana. Puhallin käynnistyy Tarvittaessa. **Tämä toiminto säästää energiaa ja vähentää jäähdytysilman mukana kulkevien kerääntymistä koneeseen.** Termostaattiohjattu toiminto on poiskytketty tehtaalla. Halutessasi aktivoida termostaattiohjatun toiminnon ,toimi seuraavasti:
 - Varmista että liitäntäkaapeli on irtikytketty ja kone on sammutettu.
 - Avaa koneen yläkansi.
 - Muuta kytkentä X13 oikeisen kuvan mukaan:

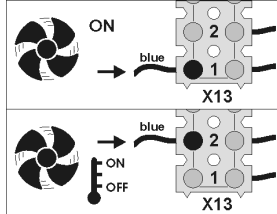

- Laita yläkansi paikoilleen.

3. **Pääkytkin:** Ohjaa syöttöjännitteen koneeseen.
4. **Kuumastarttiohjaus (Vain LINC ### -SA):** Kuumastartti on hetkellinen virran lisäys puikkohitsauksen aloituksessa ja helpottaa sytyttämistä. Potentiometriä käytetään asettamaan virtataso.
5. **Miinus napa:** Miinus liitin hitsausvirtapiirille.
6. **Digitaalinen hitsausvirtamittari muistilla (Vain LINC ### -SA):** Näyttää nykyisen arvon hitsauksen aikana. Hitsauksen jälkeen se näyttää keskiarvovirran.
7. **Virran säätö:** Potentiometriä käytetään hitsausvirran asetukseen (myös hitsauksen aikana).
 - LINC 405: 15A ⇔ 400A
 - LINC 635: 15A ⇔ 670A
8. **Lähil/Kaukosäädin kytkin:** Kaukosäädintä K10095-1-15M ja K870 voidaan käyttää koneen kanssa. Kytkin vaihtaa ohjauksen koneelta (kohta 7) K10095-1-15M tai K870:lle ja päinvastoin.
9. **Kaarivoiman säätö (vain LINC ### -SA):** Käytetään puikkohitsauksessa ja hitsausvirtaa väliaikaisesti lisätään, kun puikon ja työkalun välillä tulee oikosulku, mikä tapahtuu normaalin hitsauksen aikana.
10. **Kaukosäätöliitäntä:** Jos kaukosäätöä käytetään, se liitetään kaukosäätöliittimeen.
11. **Plus napa liitin:** Positiivinapa hitsausvirtapiirille.

12. **Toimintatapakytkin (vain LINC ### -SA):** Tällä kytkimellä voidaan vaihtaa koneen toimintatapa. LINC ### -SA:lla on kaksi hitsaustapaa: Puikko (MMA) ja nosto TIG (GTAW).

Kun toimintatapakytkin on puikkoasennossa, seuraavat seuraavat toiminnot ovat olemassa:

- Hot Start
- Kaarivoima (Arc Force)
- Tarttumisen esto (Anti-Sticking): Tämä toiminta vähentää hitsausvirtaa, kun hitsaaja tekee virheen ja puikko tarttuu työkaluun. Tämä mahdollistaa hitsausvirran pienenemisen tasolle, jossa puikon irrottaminen pitimestä voidaan tehdä ilman kipinöintiä, jotka voivat vahingoittaa puikonpidintä.

Kun toimintakytkin Lift TIG asennossa, puikkotoiminta on hylätty ja kone on valmis Lift TIG hitsaukseen. Lift TIG on menetelmä jossa kaari sytytetään painamalla TIG elektrodi työkaluun, jolloin syntyy pieni oikosulkuvirta. Sitten elektrodi nostetaan työkaluun ja TIG kaari syttyy.

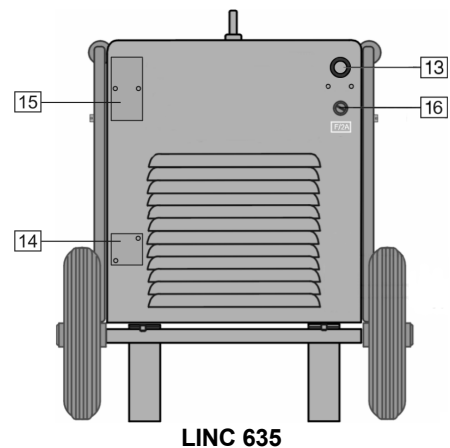
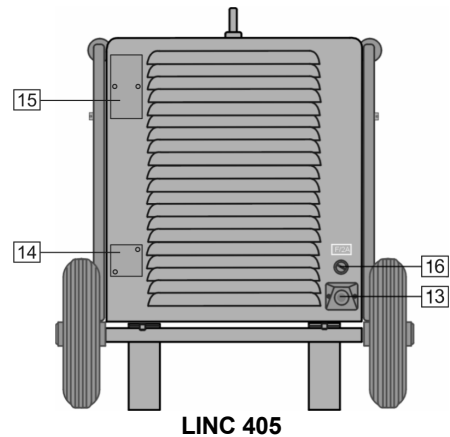

13. **Verkkoliitäntä:** Liitä verkkopistoke olemassaolevaan kaapeliin. Tätä liitäntää ei saa tehdä kuin pätevyitynyt henkilö.
14. **Suojattu reikä:** 48Vac liitin K14027-1.
15. **Suojattu reikä:** Piirikatkaisijalle, joka suojaa 48Vac liitintä K14027-1.
16. **Sulake:** Tämä sulake suojaa tuuletinpiiriä.

Puikkohitsaus (MMA)

Aloittaaksesi puikkohitsauksen sinun pitää:

- Kiinnittää virta- ja maattokaapeli vastakkeisiin ja kiertää ne kiinni.
- Kiinnittää maattopuristin työkappaleeseen.
- Asettaa puikko puikonpitimeen.
- Kiinnittää verkkopistoke verkkoon.
- Asettaa Lähi/kaukosäätökytkin oikeaan asentoon.
- Kääntää pääkytkimestä virta.
- Säättää sopiva virta virran säätönupista.
- Noudattamalla asiaankuuluvia sääntöjä voit aloittaa hitsauksen.

Huolto



VAROITUS

Kaikissa ylläpito ja huoltoasioissa suositellaan yhteydenottoa lähimpään Lincoln Electric huoltoon. Ylläpito tai korjaus, jonka on tehnyt ei-valtuutettu huolto mitätöi valmistajan myöntämän takuun.

Huollon tarve voi riippua ympäristöstä, johon kone on sijoitettu.

Havaitut viat tulee raportoida välittömästi.

Rutiinihuolto (joka päivä)

- Tarkista kaapeleiden ja liittimien kunto. Vaihda, jos on tarpeen.
- Tarkista jäähdytintuulettajan kunto ja toiminta. Pidä ilmasäleikkö puhtaana.

Määräaikaishuolto (joka 200:s työtunti, mutta vähintään kerran vuodessa)

Suorita rutiinihuolto ja lisäksi:

- Pidä kone puhtaana. Käytä kuivaa (ja matalapaineista) puhallusilmaa, poista pöly koneen ulkopinnoilta ja sisäpuolelta.
- Tarkista ja kiristä kaikki ruuvit.



VAROITUS

Verkkokaapeli pitää irroittaa ennen huoltoa ja korjausta. Jokaisen korjauksen jälkeen suorita soveltuvat testit turvallisuuden takaamiseksi.

Asiakaspalvelun periaatteet

Lincoln Electric Companyn toimiala on korkealaatuisten hitsauslaitteistojen, kulutustavaroiden ja leikkauslaitteiden valmistus ja myynti. Haasteenamme on vastata asiakkaiden tarpeisiin ja ylittää heidän odotuksensa. Joskus asiakkaat saattavat kysyä Lincoln Electriciltä neuvoja tai tietoja ostamiensa tuotteiden käytöstä. Vastamme asiakkaille parhaan, tuolloin hallussamme olevan tiedon perusteella. Lincoln Electric ei voi antaa takuuta näiden neuvojen perusteella eikä ota vastuuta näiden tietojen ja neuvojen osalta. Me emme myönnä minkäänlaista nimenomaisia tai oletettuja takeita näiden tietojen ja ohjeiden soveltuvuudesta johonkin asiakkaan tiettyyn käyttötarkoitukseen. Käytännöllisistä syistä emme voi myöskään ota mitään vastuuta päivityksestä tai korjaamisesta näiden tietojen tai neuvojen antamisen jälkeen, eikä näiden tietojen tai neuvojen antaminen luo tai laajenna tai muuta myymiemme tuotteiden takuuta. Lincoln Electric on vastuullinen valmistaja, mutta Lincolnin myymien erityisten tuotteiden valinta ja käyttö on yksinomaan asiakkaan valvonnassa ja täysin asiakkaan vastuulla. Monet Lincoln Electricin vaikutusmahdollisuuksien ulkopuolella olevat muuttujat vaikuttavat tämän tyyppisissä valmistusmenetelmissä ja palveluvaatimuksissa saatujen tulosten soveltamiseen. Tiedot ovat muutoksen alaisia – Tämä tieto on paikkansa pitävää julkaisuhetkellä hallussamme olleen tiedon perusteella. Saat päivitettyjä tietoja verkko-osoitteesta www.lincolnelectric.com.

Varaosaluettelo

12/05

Osaluettelo, lukuohje

- Älä käytä tätä osaluetteloä koneeseen, jonka koodinumero ei ole listassa. Ota yhteyttä Lincoln Electric huolto-osastoon mistä tahansa koodista, joka ei ole listassa.
- Käytä asennuskuvaa ja alla olevaa taulukkoa määrittääksesi, missä osa sijaitsee.
- Käytä vain osia, jotka on merkitty "X":llä asennussivua ilmoittavassa sarakkeessa (# ilmoittaa muutoksesta tässä painoksessa).

Lue ensiksi yllä olevat ohjeet, katso sen jälkeen "Spare Part"-listaa, joka toimitetaan koneen mukana. Lista sisältää kuvalla varustetun varaosalistan.

Valtuutettujen huoltopisteiden sijainti

09/16

- Ostajan on otettava yhteys valtuutettuun Lincoln-huoltopisteeseen (Lincoln Authorized Service Facility, LASF), jos havaitaan mikä tahansa puute Lincolnin takuuajana.
- Ota yhteys paikalliseen Lincoln-jälleenmyyjään lähimmän LASF-huoltopisteen löytämiseksi tai etsi se verkkosivulta www.lincolnelectric.com/en-gb/Support/Locator.

Sähkökaavio

Katso "Spare Part"-listaa, joka toimitetaan koneen mukana.

Varusteet

E/H-400A-70-5M	Hitsauskaapeli puikonpitimiseen 5m.
GRD-400A-70-5M	Maattokaapeli maattopuristimella 5m.
GRD-600A-95-5M	Maattokaapeli maattopuristimella 5m.
K10095-1-15M	Käsikaukosäädin
K870	Jalkakaukosäädin.
K14027-1	48Vac liitinsarja (1500W).
K14039-1	Lift TIG hitsaussarja (LINC ### -S vain).

