

GRUPE DE REFROIDISSEMENT

REFRIJET GR 51

INSTRUCTION DE SECURITE D'EMPLOI ET D'ENTRETIEN

MACHINE N° W000315645



EDITION : FR
REVISION : J
DATE : 01-2022

Notice d'instructions

REF : **8695 5814**

Notice originale

LINCOLN[®]
ELECTRIC

Le fabricant vous remercie de la confiance que vous lui avez accordée en acquérant cet équipement qui vous donnera entière satisfaction si vous respectez ses conditions d'emploi et d'entretien.

Sa conception, la spécification des composants et sa fabrication sont en accord avec les directives européennes applicables.

Nous vous engageons à vous reporter à la déclaration CE jointe pour connaître les directives auquel il est soumis

Le fabricant dégage sa responsabilité dans l'association d'éléments qui ne serait pas de son fait.

Pour votre sécurité, nous vous indiquons ci-après une liste non limitative de recommandations ou obligations dont une partie importante figure dans le code du travail.

Nous vous demandons enfin de bien vouloir informer votre fournisseur de toute erreur qui aurait pu se glisser dans la rédaction de cette notice d'instructions.

SOMMAIRE

A - IDENTIFICATION	1
B - CONSIGNES DE SECURITE	2
BRUIT AERIEN	2
REJET DU FREEZCOOL	3
C - DESCRIPTION	4
1 - GENERALITES	4
2 - CARACTERISTIQUES TECHNIQUES	4
3 - COMPOSITION	6
4 - ENCOMBREMENT - POIDS	8
5 - LIMITES DE FOURNITURE	8
D - MONTAGE INSTALLATION	9
1 - MISE EN PLACE	9
2 - MONTAGE ET RACCORDEMENT ELECTRIQUE	10
3 - BRANCHEMENT DES FLUIDES	10
4 - RACCORDEMENT DE LA TORCHE SP45	10
5 - REMPLISSAGE DU RESERVOIR	10
E - MANUEL OPERATEUR	11
1 - MISE EN SERVICE DU NERTAMATIC 51	11
2 - INTERRUPTEUR DISJONCTEUR	11
3 - RECOMMANDATIONS	11
F - MAINTENANCE	12
1 - ENTRETIEN	12
2 - DEPANNAGE	13
3 - OUVERTURE ET FERMETURE DU REFRIJET GR 51	13
4 - PLAN DE CIRCULATION DES FLUIDES	14
5 - SCHEMA DE CABLAGE	14
6 - PIECES DE RECHANGE	15
NOTES PERSONNELLES	18

INFORMATIONS

AFFICHEURS ET MANOMETRES

Les appareils de mesures ou afficheurs de tension, intensité, vitesse... qu'ils soient analogiques ou digitaux doivent être considérés comme des indicateurs.

Pour les instructions de fonctionnement, réglages, dépannages et pièces détachées se reporter à l'instruction de sécurité d'emploi ,et d'entretien spécifique

**ISEE N° : 8695 9050
8695 9001**

**PLASMAFIX 51
TORCHE SP45**

REVISIONS

REVISION B 03/02

DESIGNATION	PAGE
Mise à jour rep11-12 Changé référence W000140098	C7 F17

REVISION C 07/03

DESIGNATION	PAGE
Mise à jour	7 14 17

REVISION D 11/03

DESIGNATION	PAGE
Changé référence	F17

REVISION E 03/04

DESIGNATION	PAGE
Changé référence pompe	4 5 6 11 16 17

REVISION F 05/06

DESIGNATION	PAGE
Changement de logo	-

REVISION G 10/08

DESIGNATION	PAGE
Mise à jour + spareparts newoffer	-

REVISION H 04/18

DESIGNATION	PAGE
Changement de logo	

REVISION I**03/19**

DESIGNATION	PAGE
Mise à jour	F-17 ; B-3 ; C-8

REVISION J**01/22**

DESIGNATION	PAGE
Mise à jour « Pièces de rechange »	F-17

A - IDENTIFICATION

Veillez noter le numéro d'immatriculation de votre appareil dans le cadre ci-dessous.
 Dans toute correspondance, veuillez nous fournir ces renseignements.

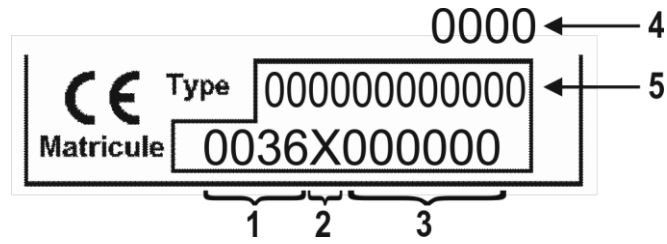

1	Code usine de fabrication	4	Année de fabrication
2	Code année de fabrication	5	Type du produit
3	N° de série du produit		

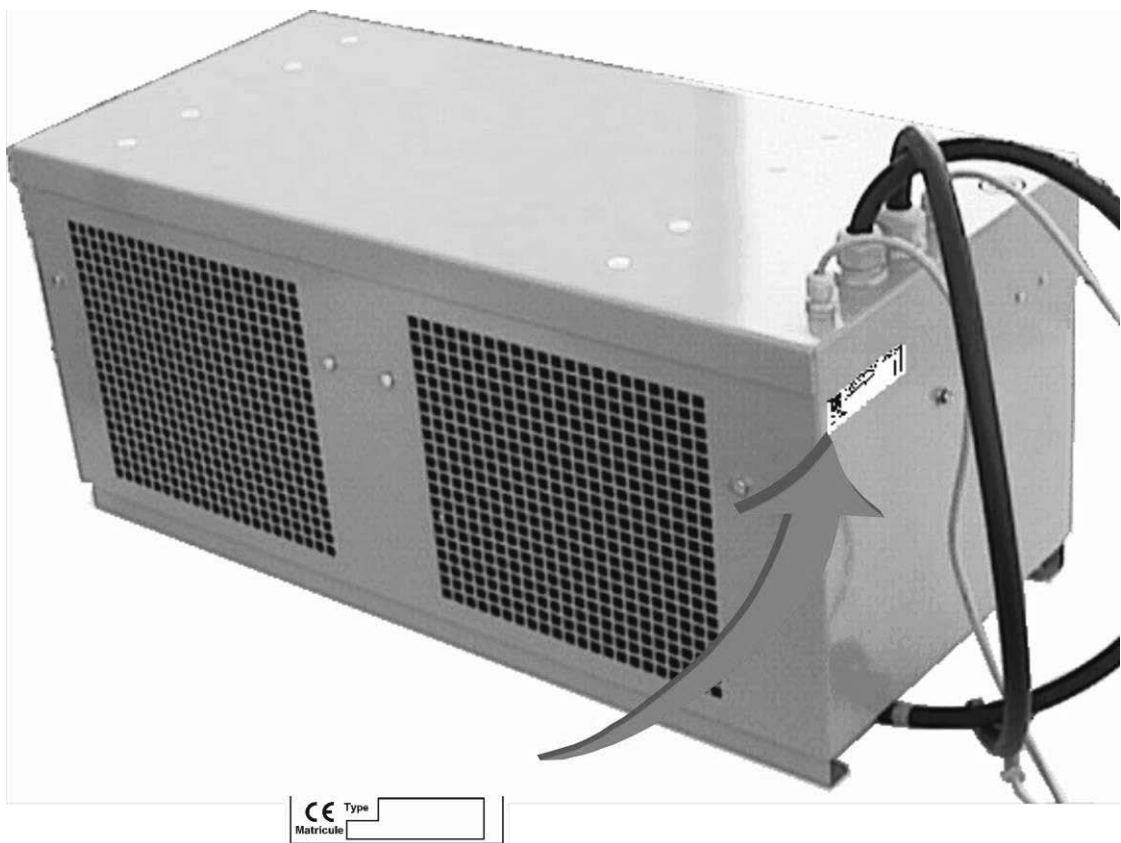

B - CONSIGNES DE SECURITE

Pour les consignes de sécurité générales se reporter au manuel spécifique fourni avec cet équipement.



BRUIT AERIEN

Se reporter au manuel spécifique fourni avec cet équipement.

**REJET DU FREEZCOOL****W000010167 (9.6L)****W000010168 (20L)**

(liquide caloporteur 285 de couleur rose)

Le freezcool ne doit pas être déversé en grande quantité dans le milieu naturel. Vous devez respecter les normes de rejet locales en matière de DCO(★).

Indiquez-leur:

- la DCO du freezcool (741000 mg/kg)
- la quantité à rejeter en kg

Avant tout rejet renseignez-vous auprès du service des eaux afin de connaître les modalités de votre région.

Le service des eaux vous indiquera la démarche à suivre et en particulier :

- le lieu
- la quantité
- l'heure ...

- ★ La DCO (Demande Chimique en Oxygène) représente la partie du produit qui demande de l'oxygène,
ex: les sels minéraux oxydables et la majeure partie des composés organiques.

C - DESCRIPTION

1 - GENERALITES

Le **REFRIJET GR 51** référence W000315645 est un groupe de refroidissement spécifique de l'installation de soudage MICRO PLASMA : **PLASMAFIX 51** .

Le **REFRIJET GR 51** permet le refroidissement en circuit fermé donc de façon autonome :

- De l'électronique de puissance (Ampli linéaire) du **PLASMAFIX 51**
- De la torche de soudage MICRO PLASMA **SP 45**

2 - CARACTERISTIQUES TECHNIQUES

ELECTRIQUES

Réseau	230 V monophasé (fourni par le PLASMAFIX 51)
Fréquence	50 & 60 Hz
Courant	3 A

HYDRAULIQUES

Pression maxi	6 Bar
Pression de service	4,8 Bar
Débit d'eau sans charge	8 L/mn
Débit d'eau en service	3,3 L/mn
Contenance réservoir	5 L
Liquide employé	Liquide caloporteur 285

THERMIQUES

Facteur de marche	100 %
Température d'utilisation	10°C > T° > 40 °C
Conditions d'essais	Installation MICROPLASMA
Ecart température Entrée eau chaude / Température ambiante	ΔT = 15 °C
Puissance fournie	1900 W

Pour info : Installation **PLASMAFIX 51**

Facteur de marche

100% PLASMA (I soudage = 50 A - U soudage > 20 V)

60 % TIG (I soudage = 50 A - U soudage < 20 V)

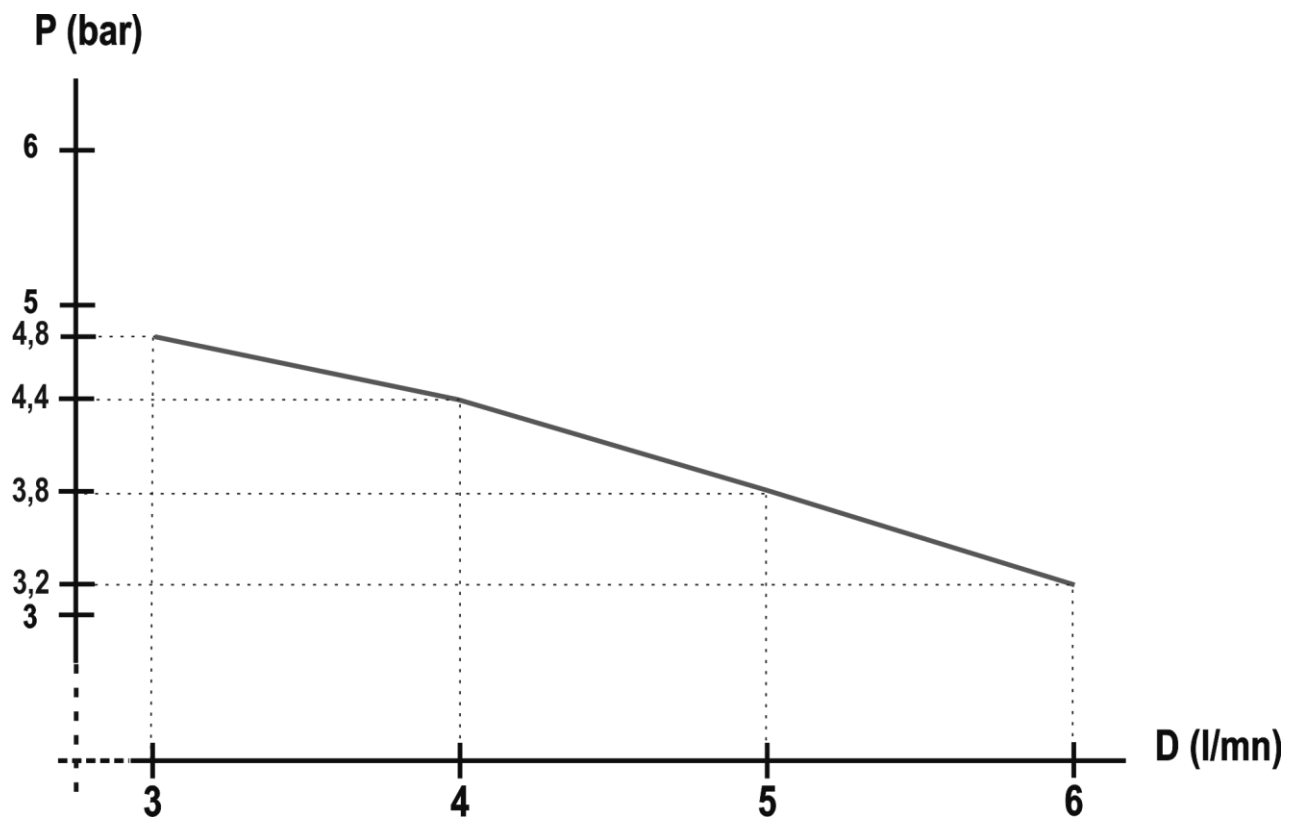
COURBE DE DEBIT - PRESSION**Niveau Sonore**

Le niveau sonore du **REFRIJET GR 51** est de 58 dB(A)

3 - COMPOSITION

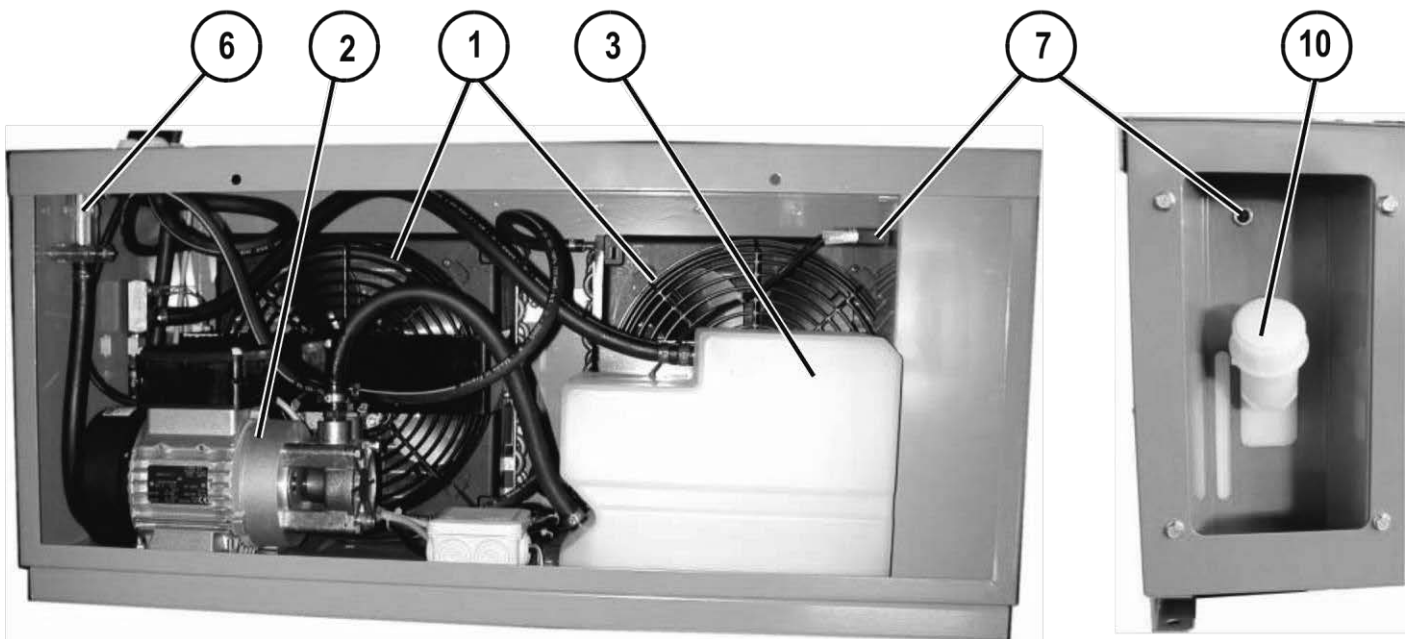
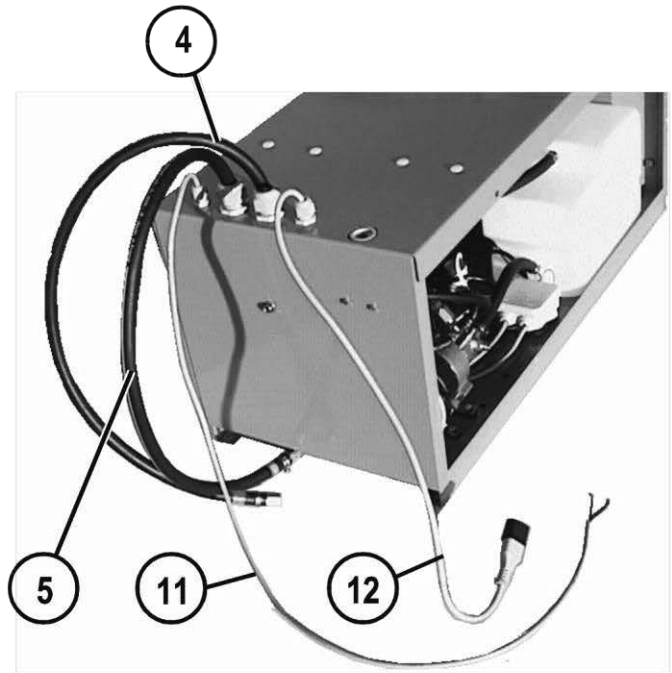
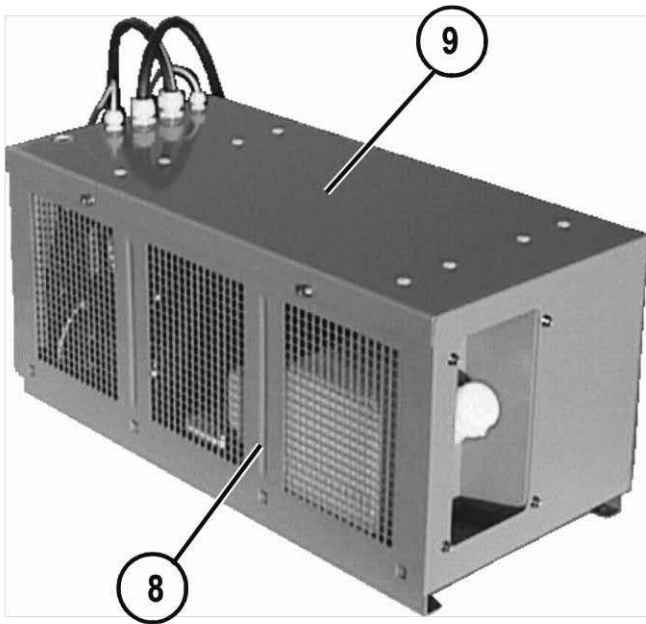

Rep	désignation
1	Refroidisseur équipé
2	Moto-pompe
3	Réservoir
4	Retour eau (rouge)
5	Sortie eau (bleu)
6	Filtre à eau
7	Disjoncteur
8	Capot de fermeture
9	Chassis de base
10	Bouchon reservoir
11	Câble de sécurité thermique
12	Câble d'alimentation



**Ne jamais faire tourner l'appareil
sans liquide caloporteur 285.
L'utilisation d'un autre produit que nous préconisons
entraîne la perte de garantie.**

4 - ENCOMBREMENT - POIDS

Longueur :	780 mm
Largeur :	380 mm
Hauteur (sans tuyau) :	370 mm
Hauteur (avec tuyaux) :	420 mm
Masse (réservoir vide) :	40 kg

5 - LIMITES DE FOURNITURE**NE FAIT PAS PARTIE DE LA FOURNITURE**

	LE FREEZCOOL
MATERIEL PRECONISE	Bidon de 9.6l ref: W000010167 Bidon de 20l ref: W000010168

D - MONTAGE INSTALLATION

1 - MISE EN PLACE

Le **REFRIJET GR 51** est prévu pour être monté dans le chariot N° W000315659

Le générateur **PLASMAFIX 51** se pose sur le **REFRIJET**

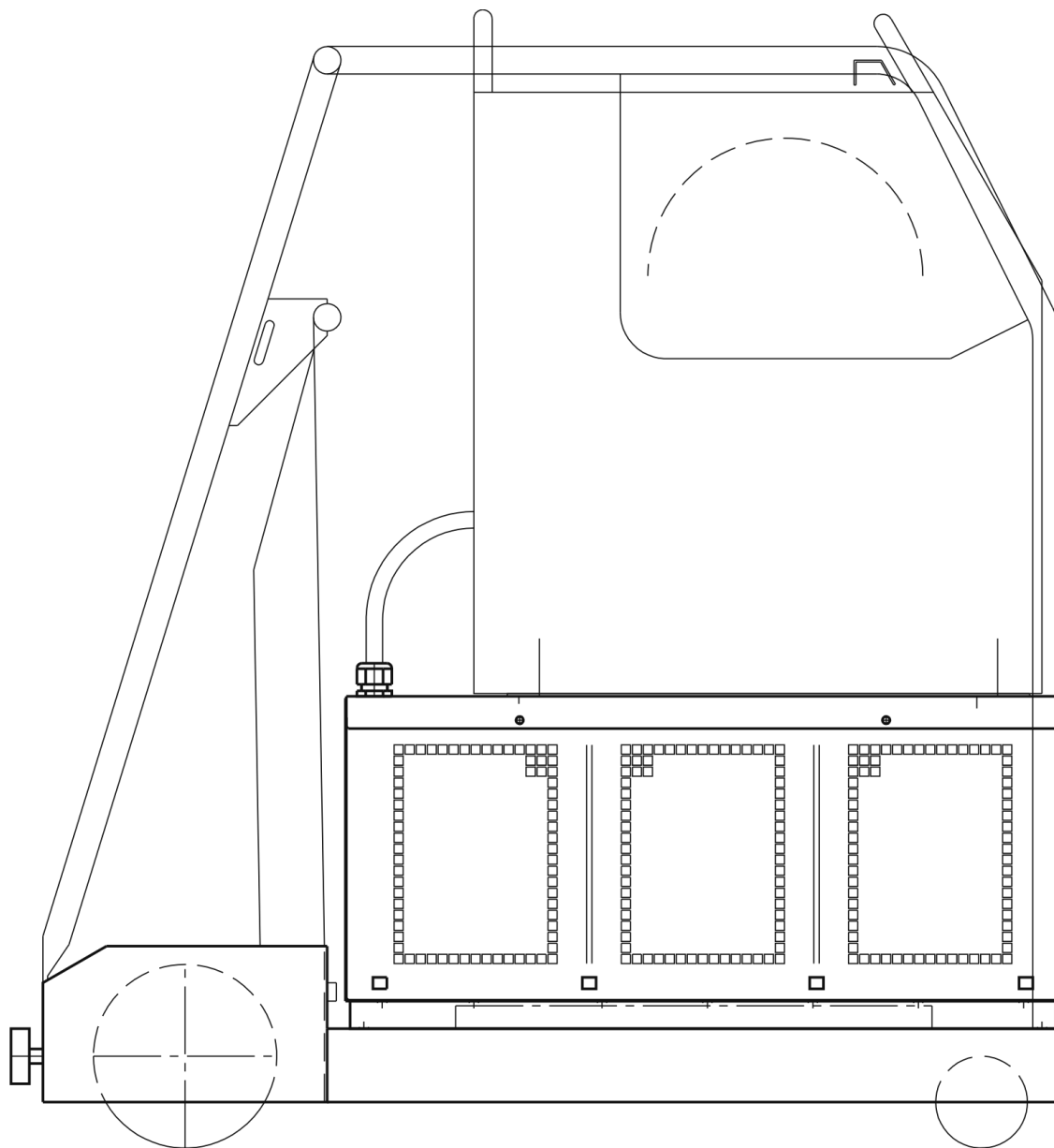

2 - MONTAGE ET RACCORDEMENT ELECTRIQUE

Electrique par prise 230 V 3A (norme 60 230) sur le générateur

Hydraulique par raccords spécifiques au **PLASMAFIX 51**

MISE EN SERVICE DU PLASMAFIX 51 (PARTIE REFROIDISSEMENT)

Pour les indices de touche et voyants, se reporter à l'instruction du **PLASMAFIX 51** référence 8695 9050

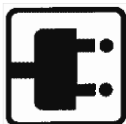

Electrique

3 - BRANCHEMENT DES FLUIDES

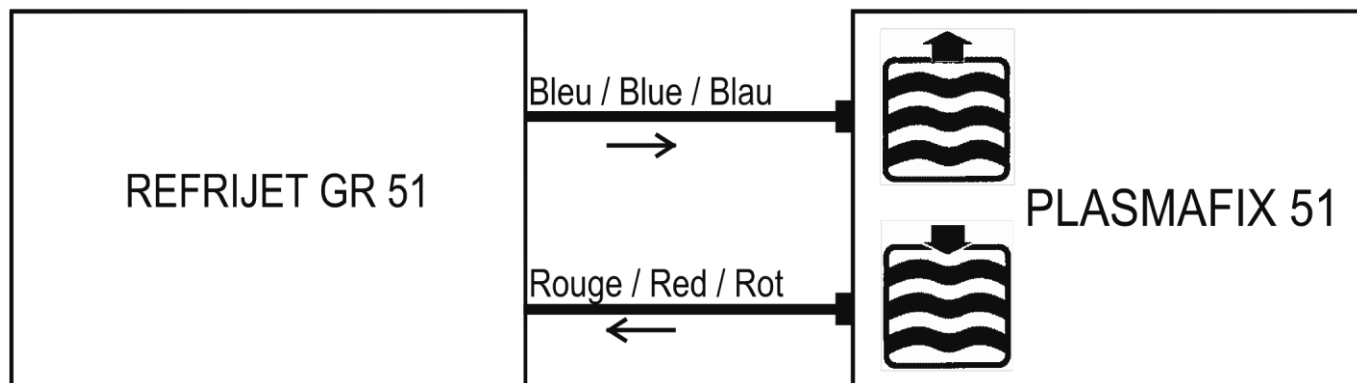

4 - RACCORDEMENT DE LA TORCHE SP45



Passer la torche à travers la face avant

K3	Gâchette	
K2	Gaz central / arc pilote	rouge
K5	Gaz annulaire	jaune
K1	départ eau / puissance	vert
K4	Retour eau	bleu

5 - REMPLISSAGE DU RESERVOIR

Remplir le **REFRIJET GR 51** avec le liquide de refroidissement : FREEZCOOL.

E - MANUEL OPERATEUR

1 - MISE EN SERVICE DU NERTAMATIC 51



Commutateur A1 (secteur) = 1

Voyant A2 = 1

LED N47 = 1



Message afficheur initial N35

Mettre la clé N14 en position programmation LED N46 = 1

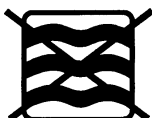

Pendant 30 s la sécurité d'eau N51 peut être activée (mise en pression du circuit)



Attendre 2 mn et valider la sécurité par la touche N15

LED N51 = 0

Vérifier les éventuelles fuites d'eau

Faire l'appoint de liquide de refroidissement pour avoir le niveau nominal

2 - INTERRUPTEUR DISJONCTEUR



Ce bouton ne doit en aucun cas servir de bouton de mise en marche. Il ne doit être utilisé qu'en cas d'urgence.

3 - RECOMMANDATIONS

Après avoir mis en place la torche et raccordé les tuyaux de circulation:

- ① Mettre le refrijet en fonctionnement pendant 1 minute environ
- ② Arrêter l'installation
- ③ Ajuster le niveau de liquide dans le réservoir, si besoin, avec le freezcool.

F - MAINTENANCE

1 - ENTRETIEN

- Pour que la machine puisse assurer les meilleurs services durablement, un minimum de soins et d'entretien sont nécessaires.
- La périodicité de ces entretiens est donnée pour une production de 1 poste de travail par jour. Pour une production plus importante augmenter les fréquences d'entretiens en conséquence

Votre service entretien pourra photocopier ces pages pour suivre les dates d'entretien et les opérations effectuées (à cocher dans la case prévue)

Journalier



Vérifier le niveau du liquide de refroidissement.

Hebdomadaire

Date de l'entretien : / /



Nettoyer le filtre à eau.

Annuel

Date de l'entretien : / /



Souffler le refroidisseur avec un jet d'air comprimé ≤ 3 bars (de l'extérieur vers l'intérieur), pour en chasser les poussières qui diminuent les échanges thermiques. Ce nettoyage se fait à l'arrêt

2 - DEPANNAGE

Symptômes possibles	Causes probables	Remèdes éventuels
Enclenchement de la sécurité thermique	Manque de freezcool.	Refaire le niveau
	Ventilateur ne tourne pas	Contrôler l'alimentation du moteur (ventilateur).

3 - OUVERTURE ET FERMETURE DU REFRIJET GR 51

Déposer le **PLASMAFIX 51**



Déposer le capot supérieur du **REFRIJET GR 51**

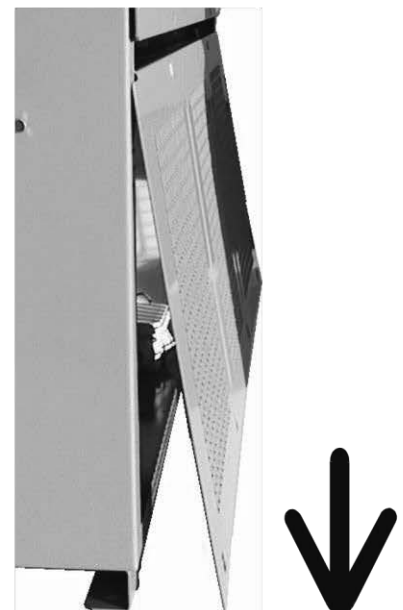

4 - PLAN DE CIRCULATION DES FLUIDES

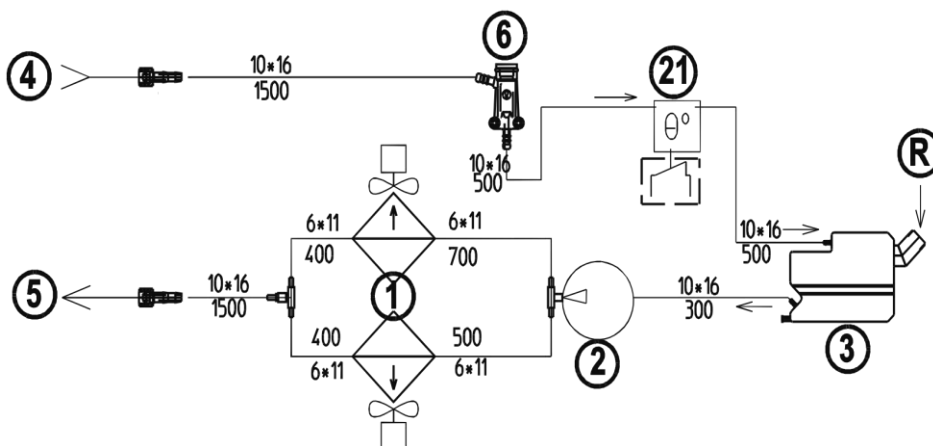

5 - SCHEMA DE CABLAGE

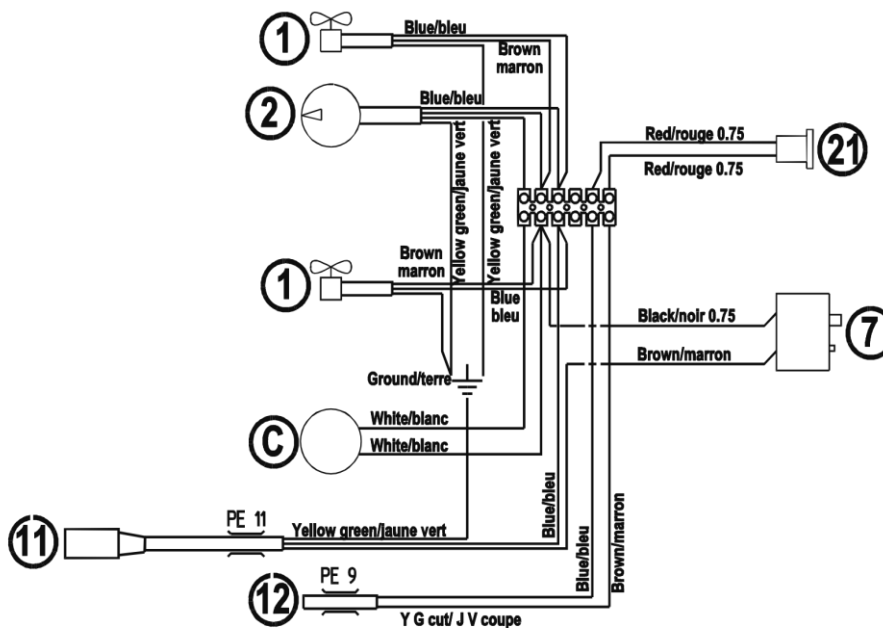

Rep	Désignation
1	Moteur – ventilateur
2	Pompe
3	Réservoir
4	Entrée eau chaude
5	Sortie eau froide

Rep	Désignation
6	Filtre
7	Disjoncteur
21	Contrôleur thermique
R	Remplissage
C	Condensateur

6 - PIECES DE RECHANGE

Comment commander :

Les photos ou croquis repèrent la quasi-totalité des pièces composant une machine ou une installation.

Les tableaux descriptifs comportent 3 sortes d'articles:

- articles normalement tenus en stock : ✓
- articles non tenus en stock : ✗
- articles à la demande : sans repères

(Pour ceux-ci, nous vous conseillons de nous envoyer une copie de la page de la liste des pièces dûment remplie. Indiquer dans la colonne Cde le nombre de pièces désirées et mentionner le type et le numéro matricule de votre appareil.)

Pour les articles repérés sur les photos ou croquis et ne figurant pas dans les tableaux, nous envoyer une copie de la page concernée et mettre en évidence le repère en question.

Exemple :

Rep	Ref.	Stock	Cde	Désignation
E1	W000XXXXXX	✓		Carte interface machine
G2	W000XXXXXX	✗		Débitmètre
A3	9357 XXXX			Tôlerie face avant sérigraphiée

✓	normalement en stock.
✗	pas en stock
	à la demande.

- Si commande de pièces indiquez la quantité et notez le numéro de votre machine dans le cadre ci-dessous.

	TYPE :
	Matricule :

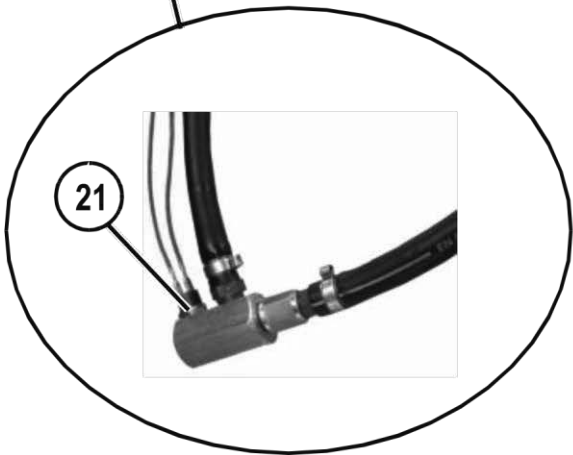
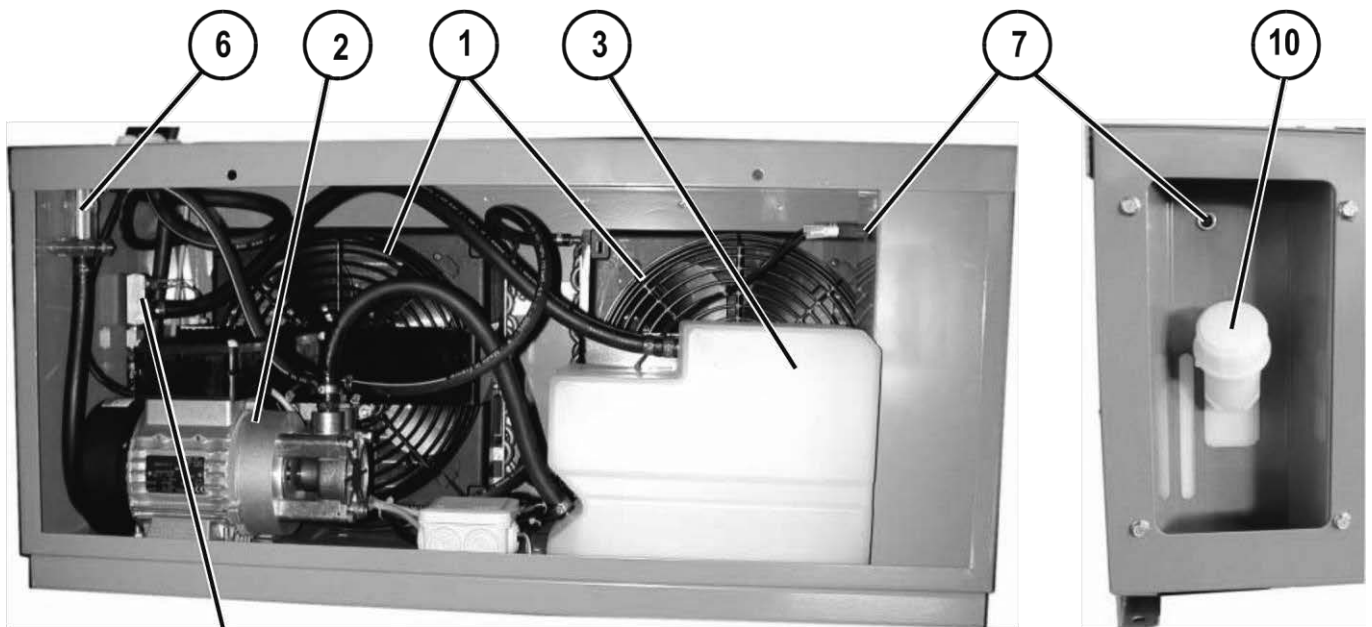
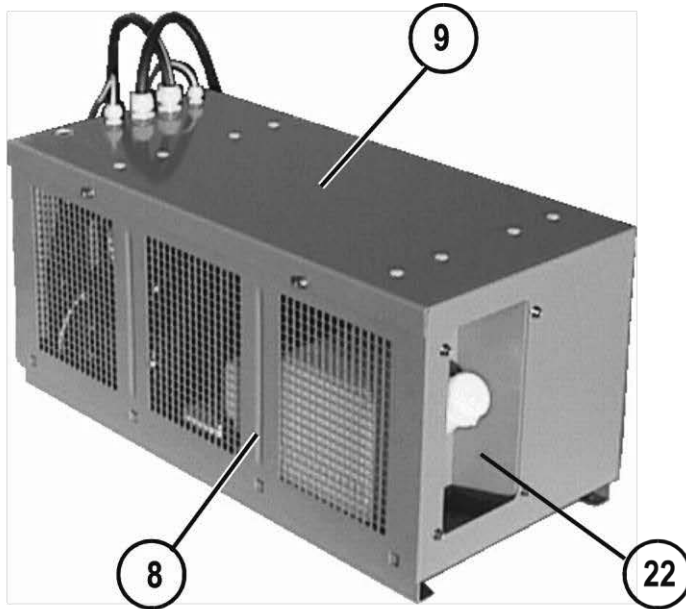

✓	normalement en stock.
✗	pas en stock
	à la demande.

Rep	Ref.	Stock	Cde	Désignation
1	P91571075			Radiateur équipé
2	W000276558			Moto Pompe à partir du N°00261 LV 363
	P90000592			Moto Pompe jusqu'au N°00260 LV 363
3	P91572324			Réservoir 5litres + bouchon
6	S92580281	✓		Filtre complet (livré avec une cartouche)
7	PC5705283			Disjoncteur unipolaire 4A à partir du N°00261 LV 363
	W000137852	✓		Disjoncteur unipolaire 3A jusqu'au N°00260 LV 363
21	W000370409			Protection thermique
10	P91572323			Filtre
9	P92580546			Chassis
8	P92580547			Capot fermeture
22	P92580548			Déflexeur reservoir
23	PC6209864			Entonnoir
	W000010167	✓		Freezcool (9.6 litres)

➤ Si commande de pièces indiquez la quantité et notez le numéro de votre machine dans le cadre ci-dessous.

CE Type <input type="text"/> Matricule <input type="text"/>	TYPE :
	Matricule :

