

SUPLIMENTARE GAZ

INSTRUCȚIUNI DE SIGURANȚĂ PENTRU UTILIZARE ȘI ÎNTREȚINERE

NR. W000273158 - W000273159



EDIȚIE : RO
REVIZIE : L
DATA : 06 - 2023

Instrucțiuni de utilizare

REF.: 8695 5511

Instrucțiuni originale

LINCOLN[®]
ELECTRIC

Producătorul vă mulțumește pentru încrederea acordată prin achiziționarea acestui echipament, de care veți fi pe deplin satisfăcuți dacă respectați instrucțiunile de utilizare și întreținere.

Proiectarea sa, specificațiile componentelor și fabricarea sa sunt în conformitate cu directivele europene aplicabile.

Vă invităm să consultați declarația CE anexată pentru a cunoaște directivele cărora este supus echipamentul.

Producătorul nu își va asuma responsabilitatea în cazul în care componente nerecomandate sunt asociate cu acest produs.

Pentru siguranța dvs., în continuare vă prezentăm o listă nerestrictivă de recomandări sau cerințe; multe dintre acestea sunt specificate în Codul Muncii.

În încheiere avem rugămintea să vă informați furnizorul cu privire la orice erori pe care le veți regăsi în acest manual de instrucțiuni.

Conținut

A - PREZENTARE	3
B - MONTARE	4
C - CONFIGURARE	5
1 - Doar TIG	6
2 - TIG cu gaz pentru scut posterior	6
3 - TIG cu gaz pentru rădăcina cusăturii.....	7
4 - Doar gaz pentru scut posterior.....	7
5 - Doar gaz pentru rădăcina cusăturii	8
6 - Gaz pentru scut posterior plus gaz pentru rădăcina cusăturii	8
D - SCHEMA SINOPTICĂ DE RACORDARE	9
1 - TIG simplu	9
2 - Plasmă RDM	10
E - ÎNTREȚINERE	11
1 - Piese de schimb	11
NOTĂ PERSONALĂ.....	14

INFORMAȚII

Această documentație tehnică este destinată următoarei sau următoarelor mașini/produse:

- Unitate de gaz auxiliar
- Gaz auxiliar suplimentar



Prezentele instrucțiuni și produsul la care se referă fac referire la standardele aplicabile în vigoare.



Citiți cu atenție aceste instrucțiuni înainte de a instala, utiliza sau întreține aparatul. Păstrați aceste instrucțiuni într-un loc sigur pentru a le consulta pe viitor. Acest manual trebuie să urmeze aparatul descris sau mașina descrisă, în caz de schimbare a proprietarului și să-l însoțească până la casarea sa.



Afișaj și manometru:

Aparatele de măsură sau afișajele de tensiune, curent, viteză, presiune etc., indiferent dacă sunt analogice sau digitale, trebuie să fie considerate drept indicatoare.



Pentru instrucțiunile de funcționare, setări, depanare și piese de schimb, consultați instrucțiunile de siguranță de utilizare și de întreținere specifice.

REVIZII

























REVIZIA : K DATA : 04/19

DENUMIRE	PAGINA
Creare versiune limba română	

REVIZIA : L DATA : 06/23

DENUMIRE	PAGINA
Actualizare Adăugare „Instalația LINC-MASTER”	

SEMNIȚAȚIA SIMBOLURILOR

	Obligativitatea citirii manualului/ instrucțiunilor.		Semnaleză un pericol.
	Obligativitatea purtării încălțămintei de protecție.		Avertisment privind existența unui risc sau unui pericol datorat electricității.
	Obligativitatea purtării unei căști antizgomot.		Avertisment privind existența unui risc sau unui pericol datorat unui obstacol la nivelul solului.
	Obligativitatea purtării unei căști de protecție.		Avertisment privind existența unui risc sau unui pericol de cădere cu denivelare.
	Obligativitatea purtării mănușilor de protecție.		Avertisment privind existența unui risc sau unui pericol datorat sarcinilor suspendate.
	Obligativitatea purtării ochelarilor de protecție.		Avertisment privind existența unui risc sau unui pericol datorat prezenței unei suprafețe fierbinți.
	Obligativitatea purtării unei viziere de protecție.		Avertisment privind existența unui risc sau unui pericol datorat pieselor mecanice în mișcare.
	Obligativitatea purtării îmbrăcăminte de protecție.		Avertisment privind existența unui risc sau unui pericol datorat unei mișcări de închidere a pieselor mecanice ale unui echipament.
	Obligativitatea curățării zonei de lucru.		Avertisment privind existența unui risc sau unui pericol datorat prezenței radiației laser.
	Obligativitatea purtării unei protecții pentru căile respiratorii.		Avertisment privind existența unui risc sau unui pericol datorat unui obstacol situat la înălțime.
	Necesitatea unei inspecții vizuale.		Avertisment privind existența unui risc sau unui pericol datorat prezenței unui element ascuțit.
	Indică o operațiune de gresare.		Interdicție pentru purtătorii de stimulatoare cardiace de acces în zona desemnată.
	Necesită o acțiune de întreținere.		



W000273158

W000273159

Cofretul de gaz W000273158 poate gestiona până la două debite de gaz: gaz circular torță, gaz pentru rădăcina cusăturii sau gaz pentru scutul posterior.

În versiunea de bază, el conține un rotametrul de 4 până la 40 l/min plus o electrovalvă și permite înglobarea opțiunii celei de-a doua linii de gaz W000273159, care include, de asemenea, un rotametrul și o electrovalvă.

Reglare:

- 3 bari → 4 - 30 l/mn

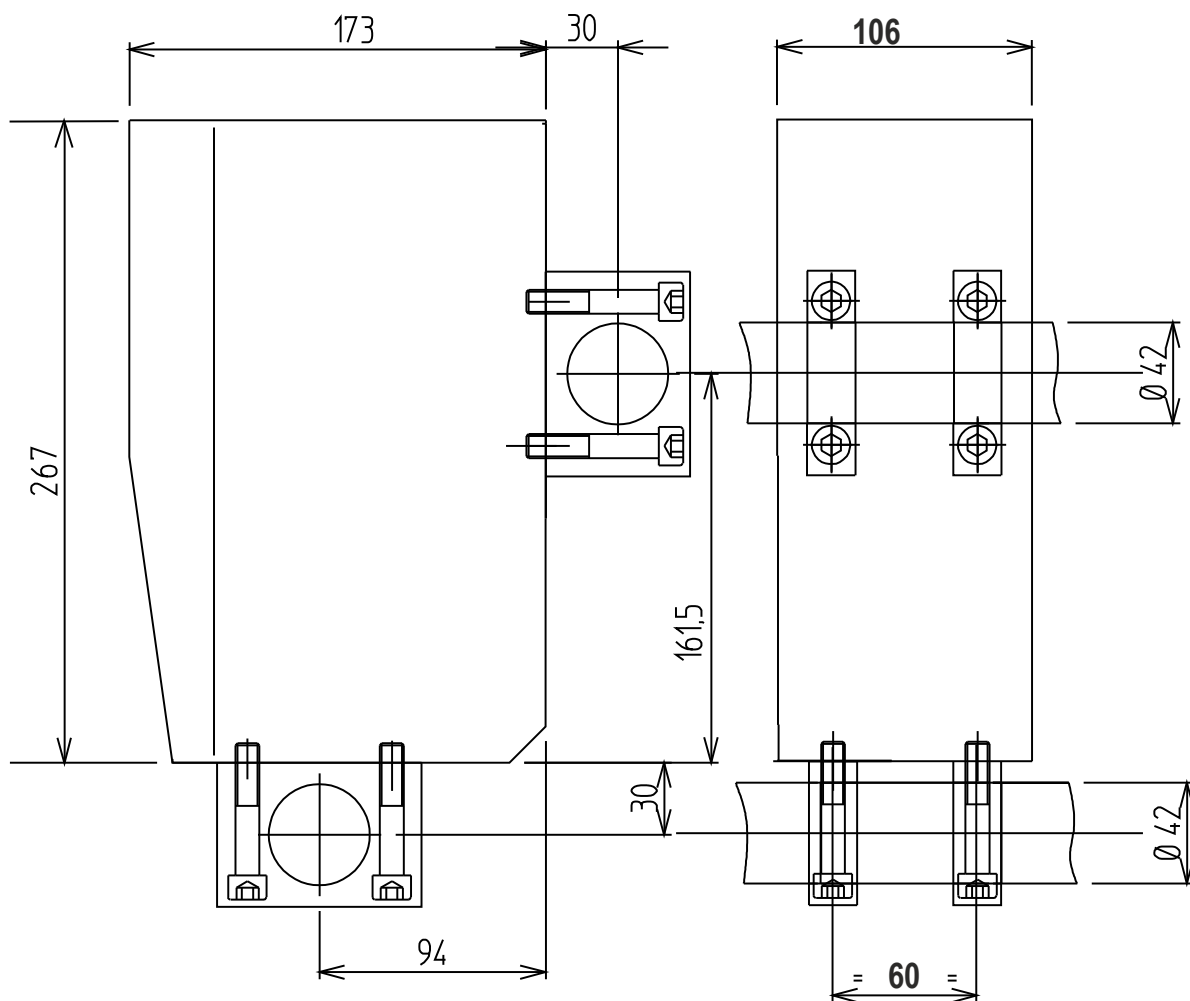

Fixați colierele suporturilor pe fața anterioară sau inferioară a cofretului (luați aceeași față ca pupitrul).

Fixați cofretul pe tubul suport, lângă pupitrul.

C - CONFIGURARE

Alegeți tipul de montaj dorit, în funcție de instalația de sudare.

Cofretul de bază se livrează cu un set de panouri **D4 D5** de montat în funcție de cazul de utilizare (a se vedea paginile următoare).



Pentru a monta diverse panouri sau pentru a instala opțiunile celui de-al doilea debitmetru:

- Demontați fețele anterioară și posterioară **D1 D2** prin demontarea în prealabil a piulițelor **D3**
- Montați panourile alese **D4 și D5**
- Remontați fețele și piulițele.

Racordați butelia de gaz în spatele cofretului (intrare gaz).

< 45 psi
< 3 bar



Racordați conductele provenite de la cofretul **BRT** pe ieșirile de gaz.



Consultați documentul:

- **86955510**: Instalația **NERTAMATIC 450 Plus**
- **86955520**: Instalația **LINC-MASTER**

Racordați mufa harting în **P1** și celălalt capăt în **J1** al plăcii de interfață.

Instalația **NERTAMATIC 450 Plus**

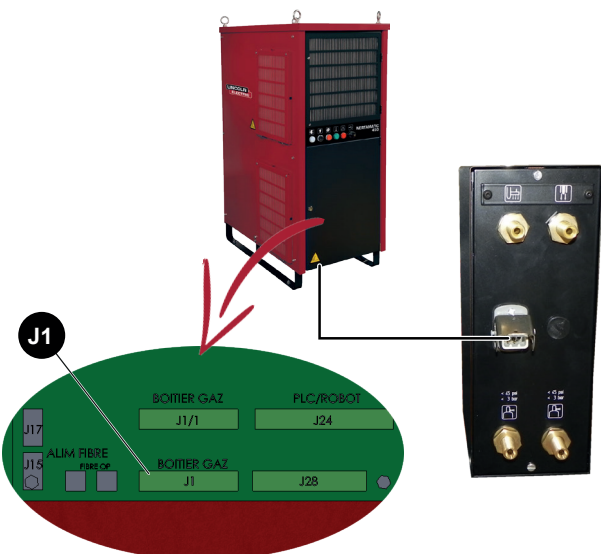

Instalația **LINC-MASTER**

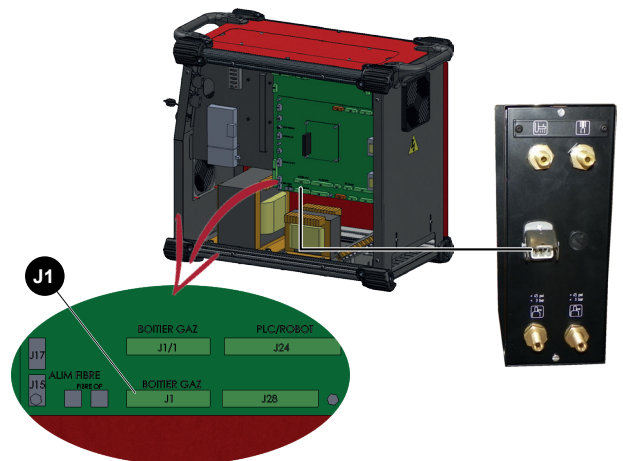

1 - Doar TIG

Fața anterioară

Fața posterioară

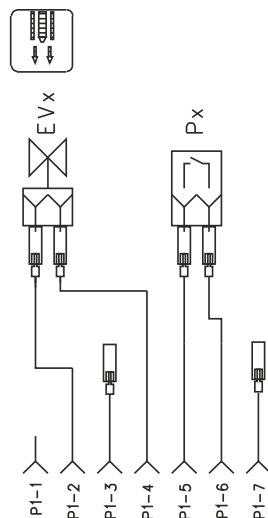
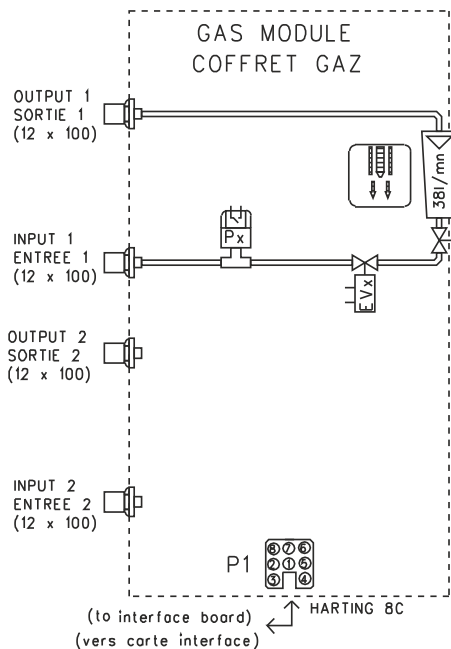

2 - TIG cu gaz pentru scut posterior

Fața anterioară

Fața posterioară

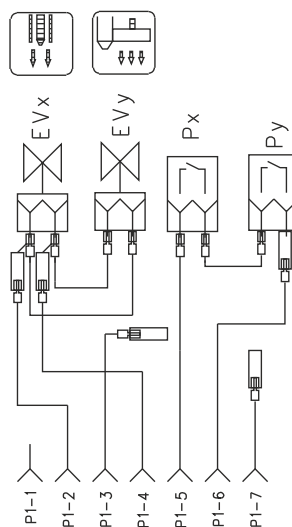
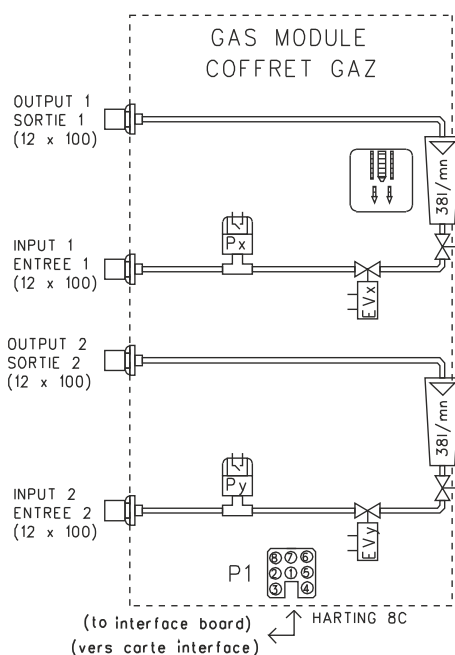

3 - TIG cu gaz pentru rădăcina cusăturii

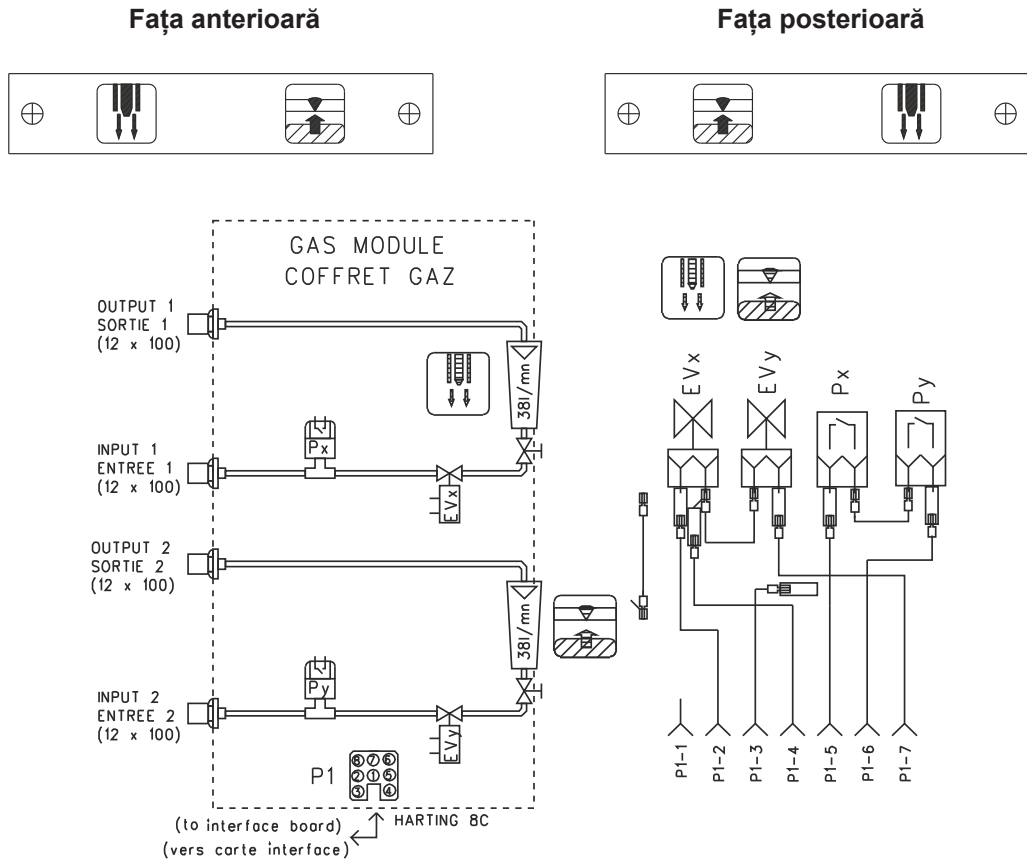

4 - Doar gaz pentru scut posterior

• a doua carcasă în cazul unui montaj TIG + gaz pentru rădăcina cusăturii + gaz pentru scut posterior

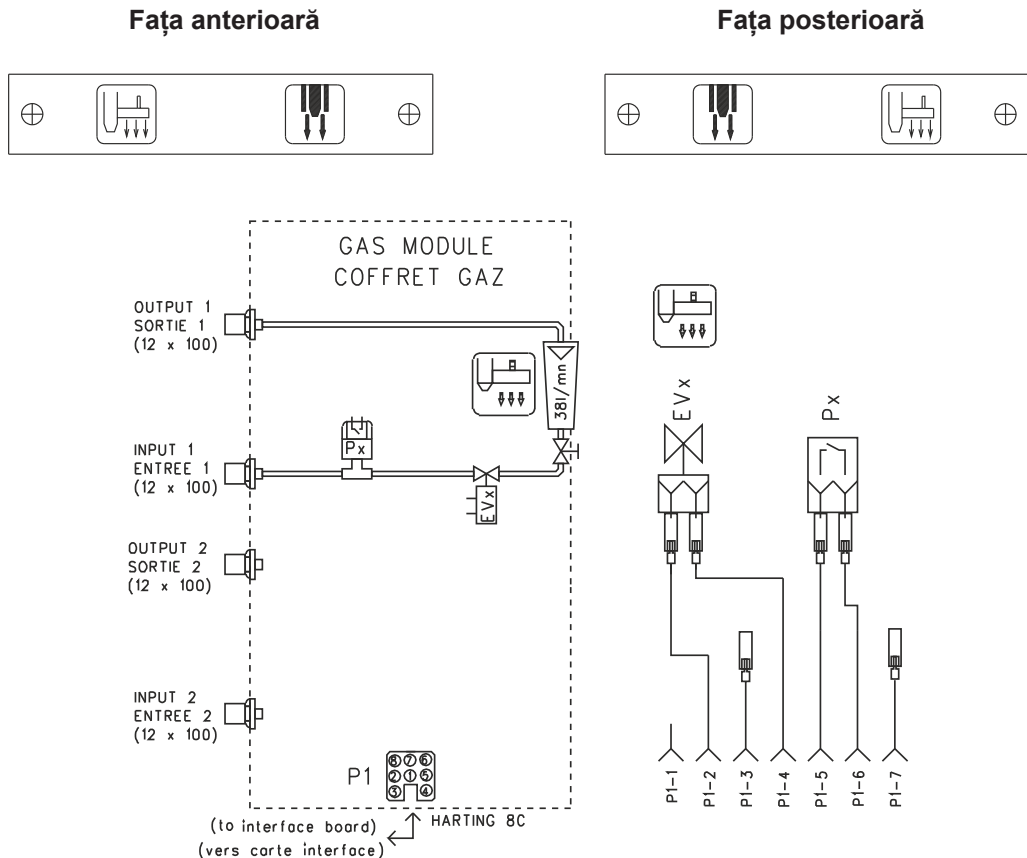

5 - Doar gaz pentru rădăcina cusăturii

Fața anterioară



Fața posterioară

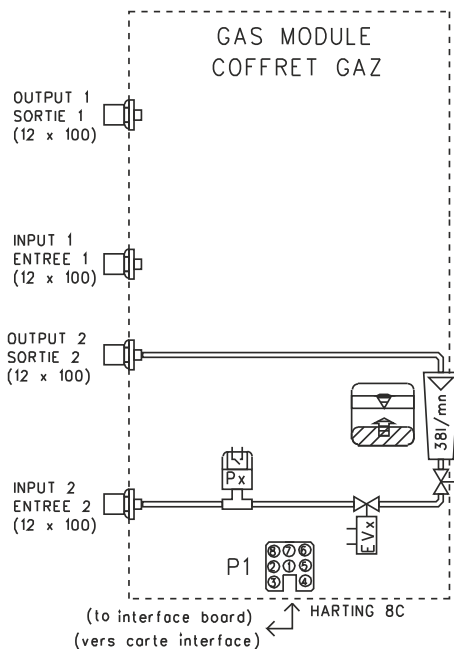

Notă: pentru acest caz, montați debitmetrul în dreapta și schimbați cablajul ca în schema alăturată.

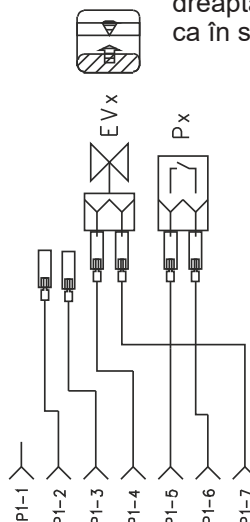

6 - Gaz pentru scut posterior plus gaz pentru rădăcina cusăturii

utilizare cu cofret RDM

Fața anterioară



Fața posterioară

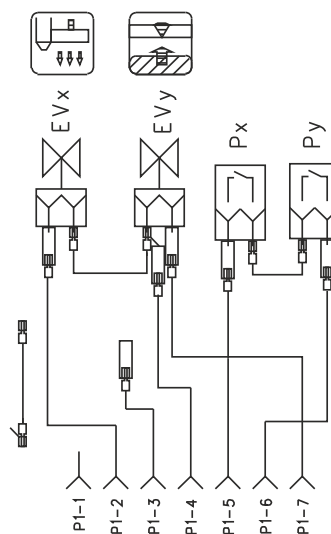
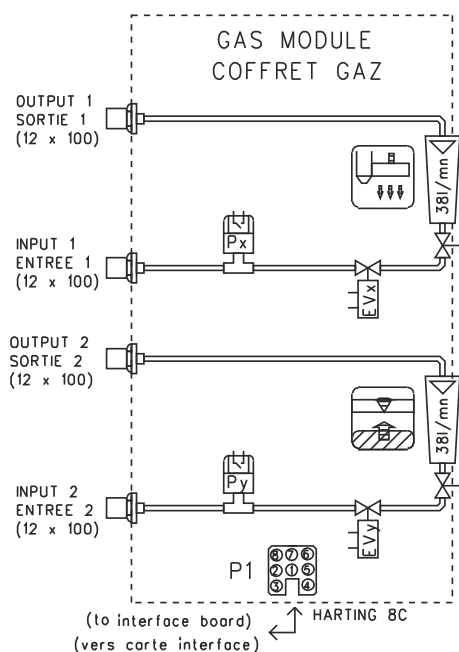

1 - TIG simplu

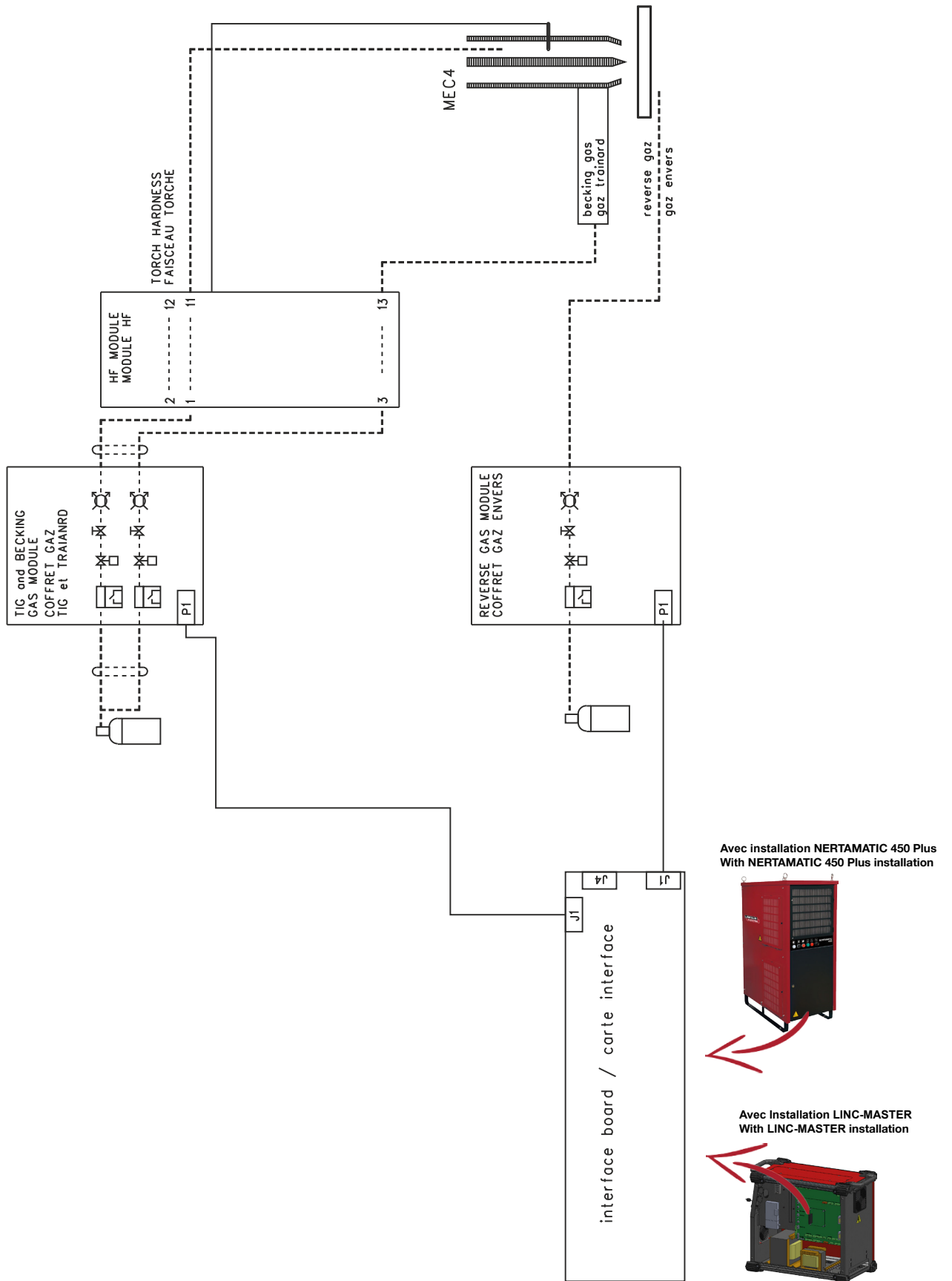

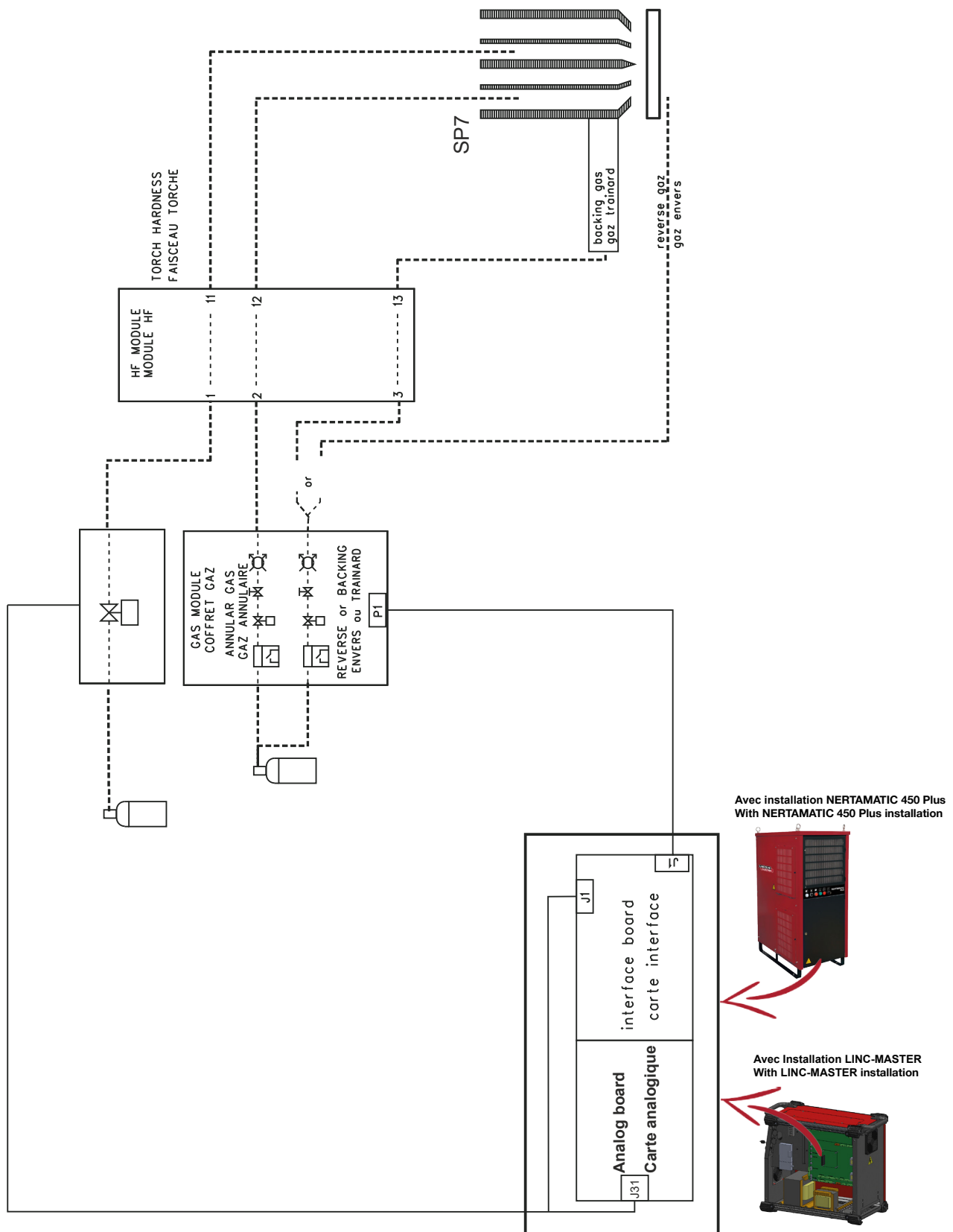

1 - Piese de schimb

Cum se face comanda:

Fotografiile sau schițele identifică aproape fiecare parte dintr-o mașină sau instalație.

Tabelele descriptive includ 3 tipuri de obiecte:

- cele care se află în stoc în mod obișnuit: ✓
- articolele care nu se află în stoc: ✗
- cele disponibile la cerere: nu există reper

(Pentru acestea vă recomandăm să ne trimiteți o copie a paginii cu lista de piese completată în mod adecvat. Specificați în coloana Comandă numărul dorit de piese și indicați tipul și seria echipamentului dvs.)

Pentru obiectele reperate în fotografii sau schițe dar nu în tabele, trimiteți o copie a paginii în cauză, evidențiind reperul respectiv.

Exemplu:

Reper	Cod	Stoc	Comandă	Denumire
E1	W000XXXXXX	✓		Panou interfață aparat
G2	W000XXXXXX	✗		Debitmetru
A3	P9357XXXX		↑	Panou frontal imprimat

✓	În stoc în mod obișnuit.
✗	Nu se află în stoc. La cerere.

- Pentru a comanda piese, specificați cantitatea necesară. Indicați mai jos tipul și numărul de serie al echipamentului.

 Type <input type="text"/> Matricule <input type="text"/>	→	TIP:
	→	Nr. serie:

Vechea versiune:
(până la Nr. 00467LD366)

Noua versiune:
(începând de la Nr.00468LD366)

Înlocuiți cofretul cu noua versiune:

- W000273158 pentru 1 gaz
- W000273158 + W000273159 pentru 2 gaze

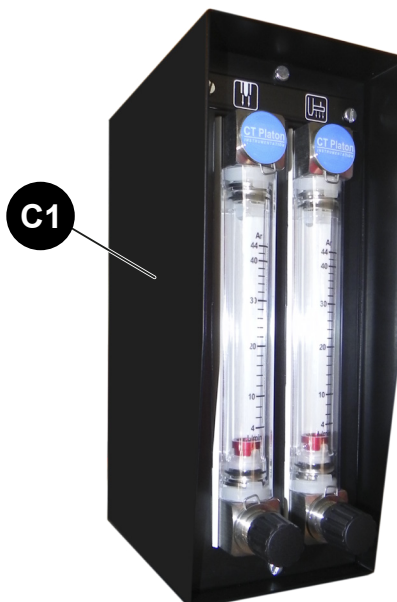

C1

C2

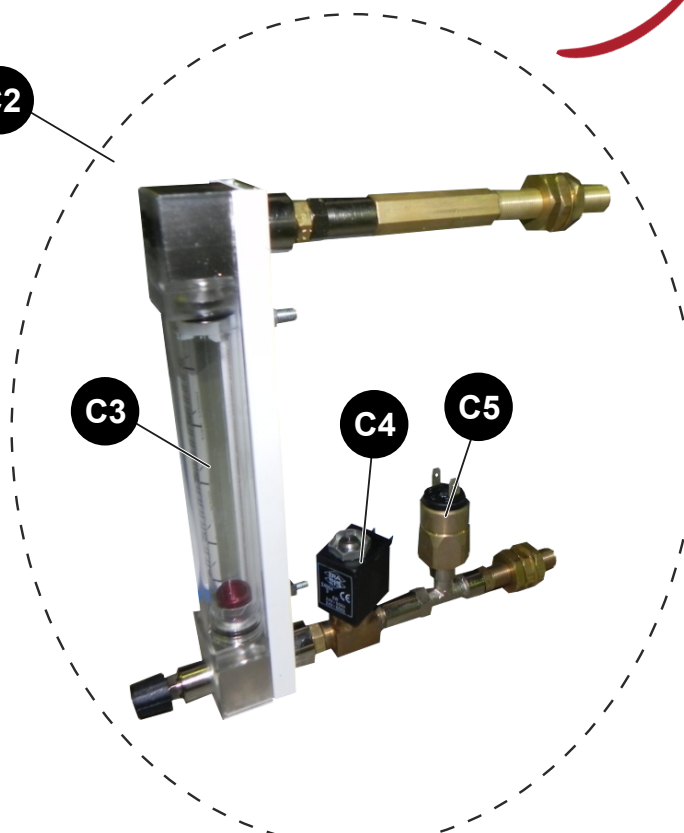

C3

C4

C5

C8

C7

C6

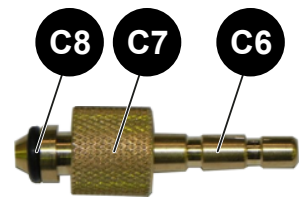

✓	În stoc în mod obișnuit.
✗	Nu se află în stoc. La cerere.

Reper	Cod	Stoc	Comandă	Denumire
C1	W000273158	✓		Cofret complet
C2	W000273159	✓		Suplimentare al 2-lea gaz
C3	W000352160	✓		Doar rotametru
C4	W000147385	✓		Electrovalvă 2/2NÎ 24 V 50 Hz 0-10 b 1/8G
C5	W000352161	✓		Senzor presiune 0-10 bari
C6	W000352152	✓		Fiting de compresie
C7	S33760211	✓		Piuliță argon
C8	W000147372	✓		Garnitură inelară

- Pentru a comanda piese, specificați cantitatea necesară. Indicați mai jos tipul și numărul de serie al echipamentului.

 Type <input type="text"/> Matricule <input type="text"/>	→	TIP:
	→	Nr. serie:

