

DOPLNOK PLYNU

BEZPEČNOSTNÉ POKYNY NA POUŽÍVANIE A ÚDRŽBU

Č. W000273158 - W000273159



VYDANIE : SK
REVÍZIA : M
DÁTUM : 03 - 2025

Návod na použitie

REF: 8695 5511

Pôvodný návod na použitie

LINCOLN[®]
ELECTRIC

Výrobca Vám ďakuje za prejav Vašej dôvery zakúpením tohoto zariadenia, ktorý plne uspokojí Vaše očakávania, pokiaľ budete dodržiavať pokyny pre prevádzku a údržbu.

Jeho koncepcia, špecifikácia komponentov, a jeho výroba sú v súlade s aplikovateľnými európskymi smernicami.

Ak sa chcete dozvedieť viac o smerniciach, ktorým podlieha, pozrite si prosím priložené vyhlásenie CE.

Výrobca nenesie zodpovednosť za zlúčenie jednotiek, ktoré sám nepreviedol.

Pre Vašu bezpečnosť Vám nižšie uvádzame neúplný zoznam doporučení a povinností, ktorého významná časť je obsiahnutá v zákoníku práce.

Ďalej Vás žiadame, abyste informovali Vašeho dodávateľa o prípadných chybách, ktoré sa mohli dostať do tohto návodu pre použitie.

Obsah

A - PREDSTAVENIE.....	1
B - MONTÁŽ.....	2
C - NASTAVENIE	3
1 - Iba TIG	4
2 - TIG s krycím plynom.....	4
3 - TIG s formovacím plynom.....	5
4 - Iba krycí plyn	5
5 - Iba formovací plyn	6
6 - Krycí plyn plus formovací plyn.....	6
D - PREHĽAD PRIPOJENIA.....	7
1 - Iba TIG	7
2 - Plazma RDM	8
E - ÚDRŽBA.....	9
1 - Náhradné diely	9
OSOBNÉ POZNÁMKY.....	12

INFORMÁCIE

Táto technická dokumentácia je určená pre nasledujúce stroje/výrobky:

- Pomocná skrinka plynu
- Prídavný pomocný plyn



Tieto pokyny a výrobok, na ktorý sa vzťahujú, zodpovedajú platným normám.



Pred inštaláciou, používaním alebo údržbou spotrebiča si pozorne prečítajte tieto pokyny. Tieto pokyny si uschovajte na bezpečnom mieste pre budúce použitie. Tieto pokyny musia byť priložené k opísanému zariadeniu alebo stroju v prípade zmeny vlastníka a musia ho sprevádzať až do jeho demontáže.



Displej a manometer:

Meracie zariadenia alebo displeje na meranie napätia, prúdu, rýchlosti, tlaku atď., či už analógové alebo digitálne, sa musia považovať za indikátory.



Pokyny na obsluhu, nastavenia, riešenie problémov a náhradné diely nájdete v osobitných pokynoch pre bezpečnosť a údržbu.

REVÍZIA

REVÍZIA : I DÁTUM : 08/13

OZNAČENIE	STRANA
Vydanie v slovenčine	

REVÍZIA : J DÁTUM : 08/13

OZNAČENIE	STRANA
Aktualizácia NERTAMATIC Plus	10 - 11

REVÍZIA : K DÁTUM : 04/20

OZNAČENIE	STRANA
Zmena loga	

REVÍZIA : L DÁTUM : 06/23

OZNAČENIE	STRANA
Aktualizácia Pridaná časť „inštalácia“LINC-MASTER"	

REVÍZIA : M DÁTUM : 03/25

OZNAČENIE	STRANA
Pridat "Čítanie"	1

SLOVNÍK SYMBOLOV

	Povinnosť prečítať si príručku/návod na použitie.		Signalizujte nebezpečenstvo.
	Povinnosť nosiť bezpečnostnú obuv.		Varovanie pred rizikom alebo nebezpečenstvom spôsobeným elektrickým prúdom.
	Je potrebné nosiť slúchadlá s potlačením hluku.		Varovanie pred rizikom alebo nebezpečenstvom v dôsledku prekážky na zemi.
	Povinnosť nosiť ochranné prilby.		Upozornenie na riziko alebo nebezpečenstvo pádu z výšky.
	Povinnosť nosiť ochranné rukavice.		Upozornenie na riziko alebo nebezpečenstvo spôsobené zaveseným bremenom.
	Povinnosť nosiť ochranné okuliare.		Upozornenie na riziko alebo nebezpečenstvo v dôsledku prítomnosti horúceho povrchu.
	Povinnosť nosiť ochranný štít.		Upozornenie na riziko alebo nebezpečenstvo spôsobené pohyblivými mechanickými časťami.
	Povinnosť nosiť ochranný odev.		Varovanie pred rizikom alebo nebezpečenstvom v dôsledku uzatváracieho pohybu mechanických častí zariadenia.
	Povinnosť čistiť pracovný priestor.		Upozornenie na riziko alebo nebezpečenstvo v dôsledku prítomnosti laserového žiarenia.
	Povinnosť nosiť ochranu dýchacích ciest.		Varovanie pred rizikom alebo nebezpečenstvom v dôsledku vysokej prekážky.
	Vyžaduje vizuálnu kontrolu.		Varovanie pred rizikom alebo nebezpečenstvom v dôsledku prítomnosti špicatého prvku.
	Označuje operáciu mazania.		Nositeľom kardiostimulátora je vstup do určeného priestoru zakázaný.
	Vyžaduje údržbu.		



W000273158

W000273159

Skrinka plynu W000273158 dokáže riadiť až dva prietoky plynu: kruhový horákový, formovací alebo krycí. Obsahuje otáčkomer 4 až 40 l/min a elektromagnetický ventil a umožňuje prijímať voľbu druhého plynového vedenia W000273159, ktoré takisto obsahuje otáčkomer a elektromagnetický ventil.

Nastavenie:

- 3 bary → 4 – 30 l/mn

Čítanie sa vykonáva z hornej časti plaváka.

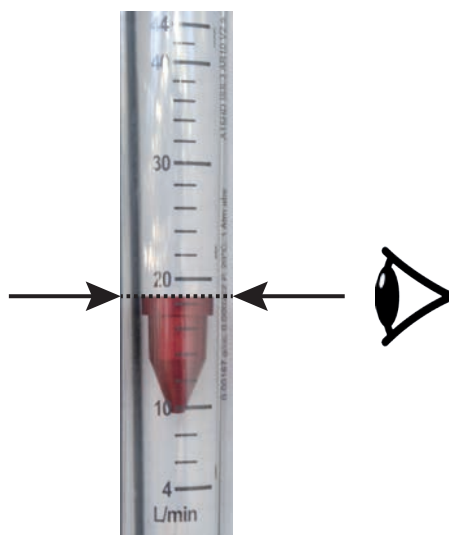

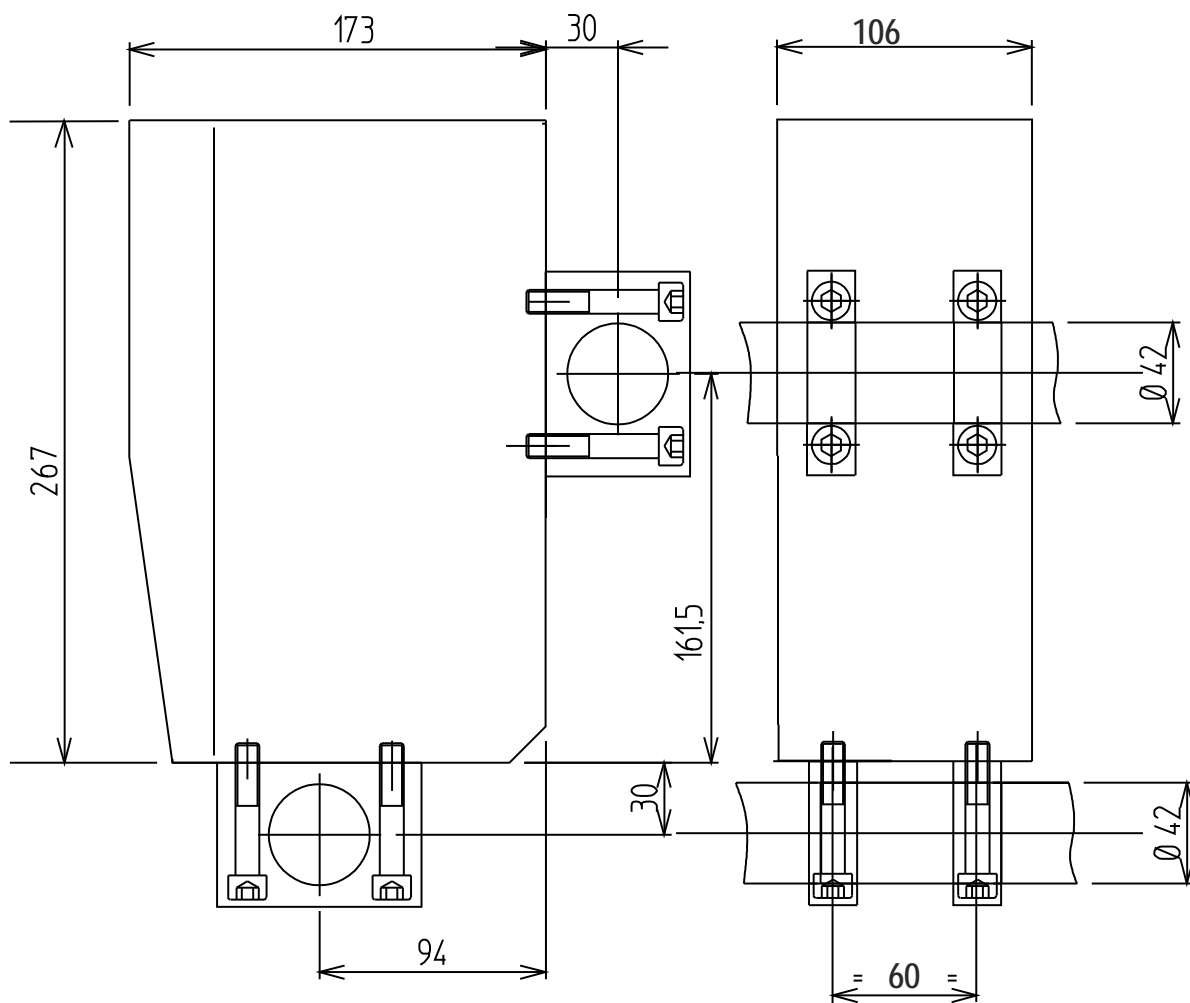

Upevnite nosné objímky na prednú alebo dolnú stranu jednotky (vezmite tú istú stranu ako panel).

Upevnite jednotku na nosnú trubku vedľa panela.

C - NASTAVENIE

Vyberte požadovaný typ montáže v závislosti od zväracieho zariadenia.

Základná skrinka sa dodáva so súpravou dosiek **D4 D5**, ktoré sa založia podľa situácie použitia (pozri nasledujúce strany)



Ak chcete namontovať jednotlivé dosky alebo inštalovať druhú voľbu prietokomeru :

- Odoberte prednú a zadnú stranu **D1 D2** tak, že najprv odoberte matice **D3**
- Namontujte zvolené dosky **D4 a D5**
- Znova založte strany a matice.

Pripojte plynovú fľašu na zadnú stranu skrinky (vstup plynu).

< 45 psi
< 3 bar



Pripojte potrubia vychádzajúce zo skrinky **BRT** na výstupy plynu.



Pozrite si dokument :

- **86955510:** Inštalácia **NERTAMATIC 450 Plus**
- **86955520:** Inštalácia **LINC-MASTER**

Pripojte zástrčku k **P1** a druhý koniec k **J1** na doske rozhrania.

Inštalácia **NERTAMATIC 450 Plus**

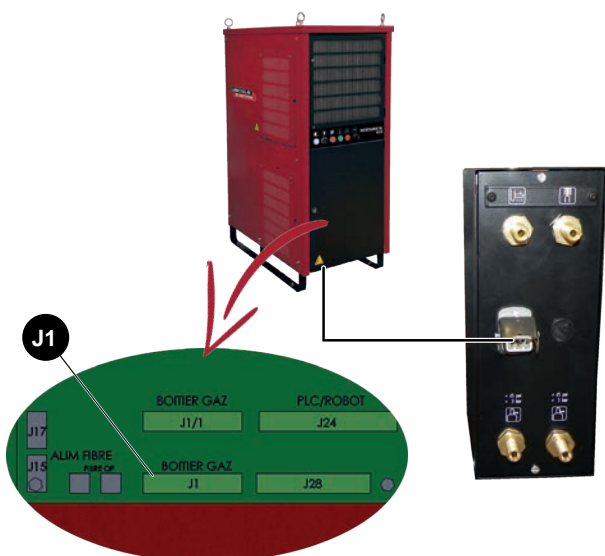

Inštalácia **LINC-MASTER**

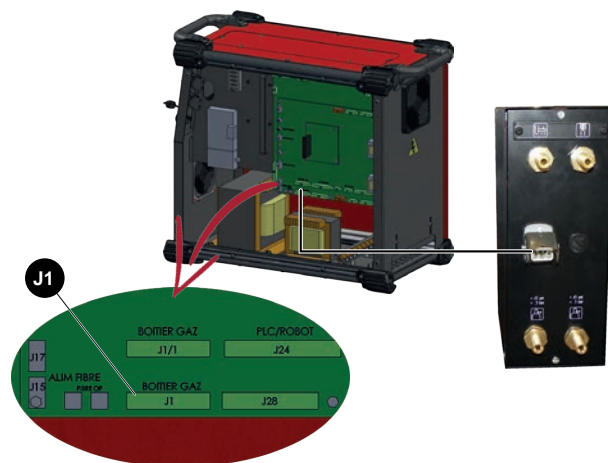

Predná strana

Zadná strana

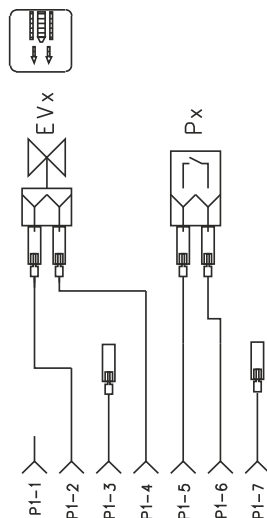
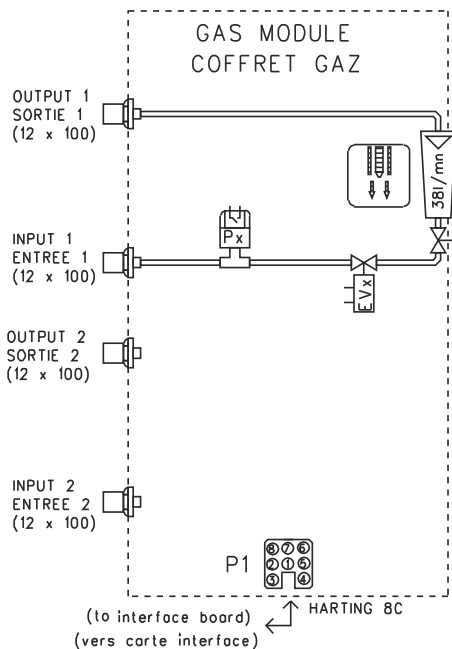

2 - TIG s krycím plynom

Predná strana

Zadná strana

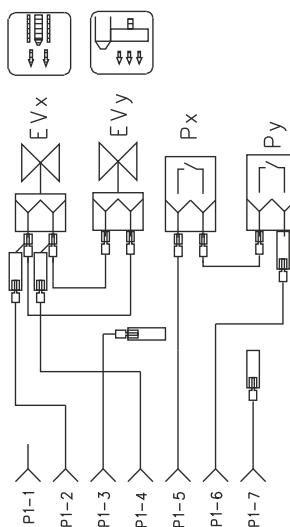
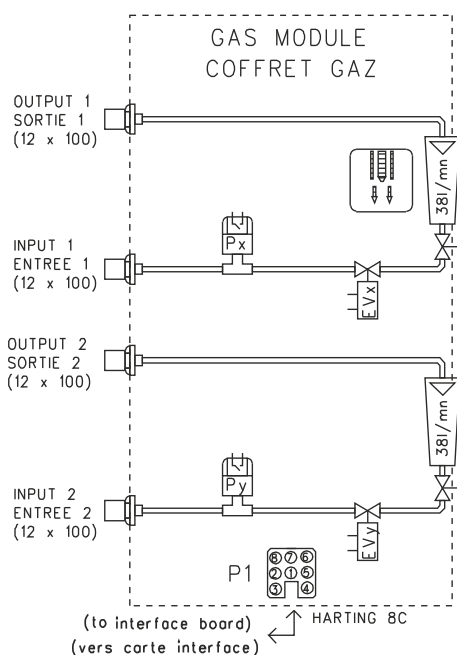

3 - TIG s formovacím plynom

Predná strana



Zadná strana

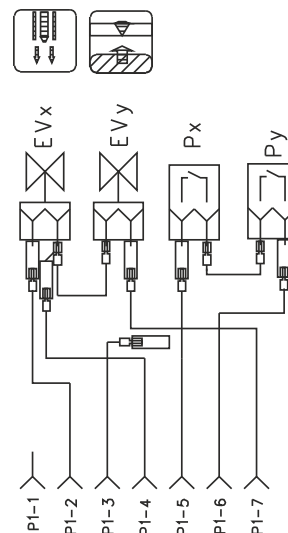
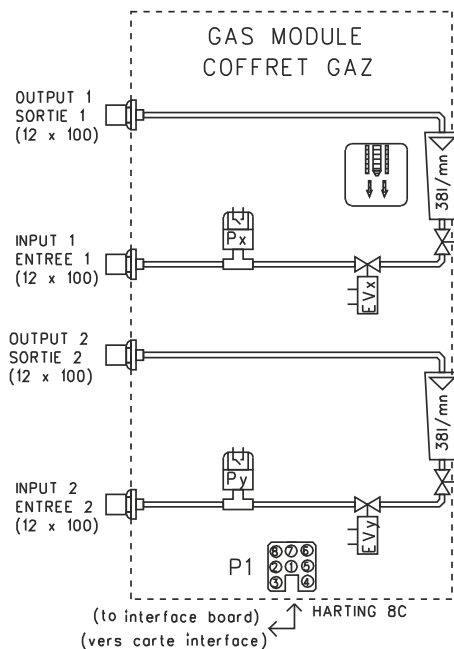

4 - Iba krycí plyn

- druhá jednotka v prípade montáže TIG + formovací plyn + krycí plyn

Predná strana



Zadná strana

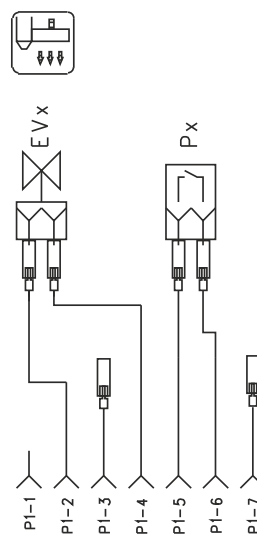
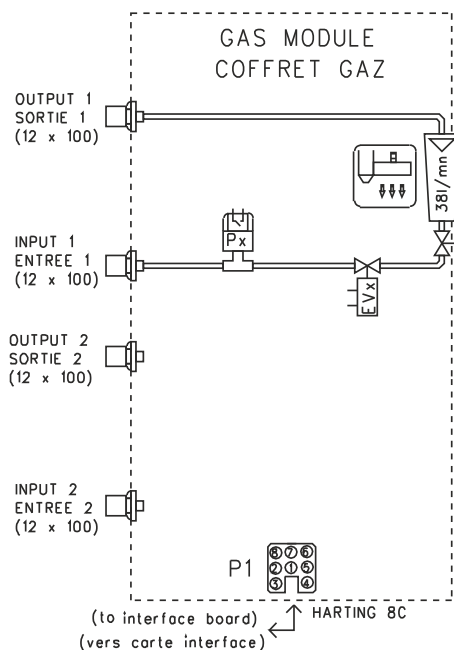

5 - Iba formovací plyn

Predná strana

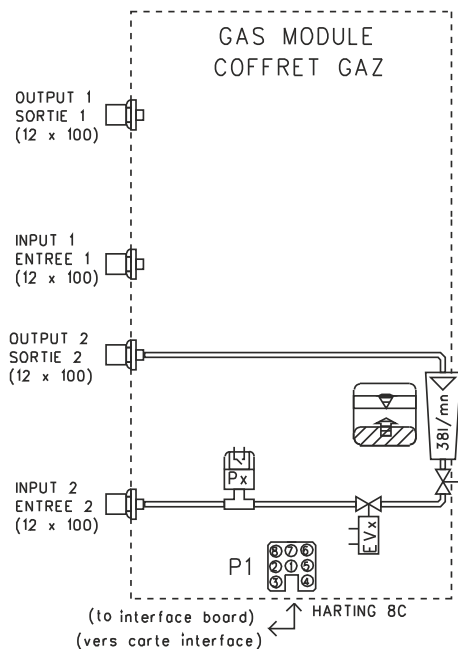

Zadná strana

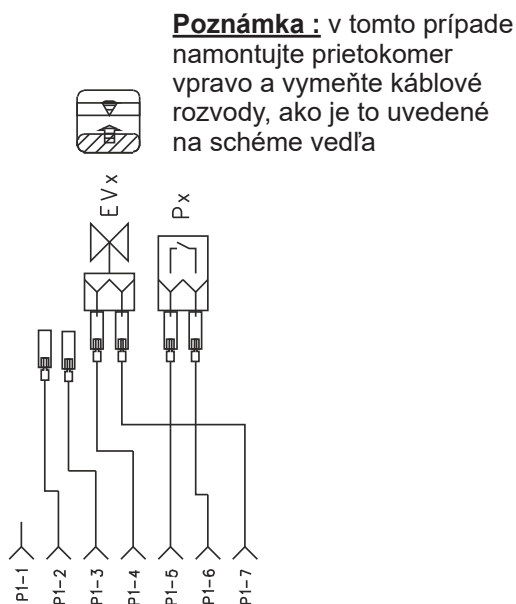

6 - Krycí plyn plus formovací plyn

☛ použitie so skrinkou RDM

Predná strana

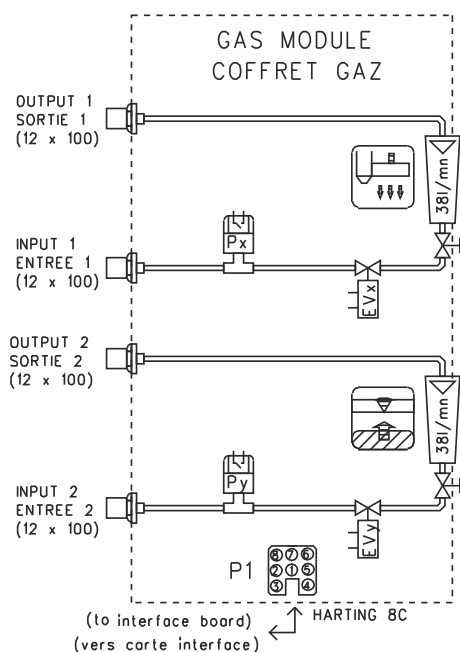

Zadná strana

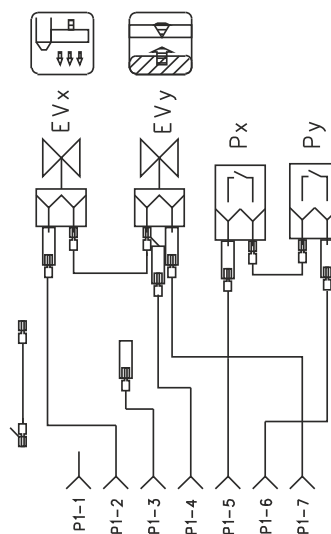

1 - Iba TIG

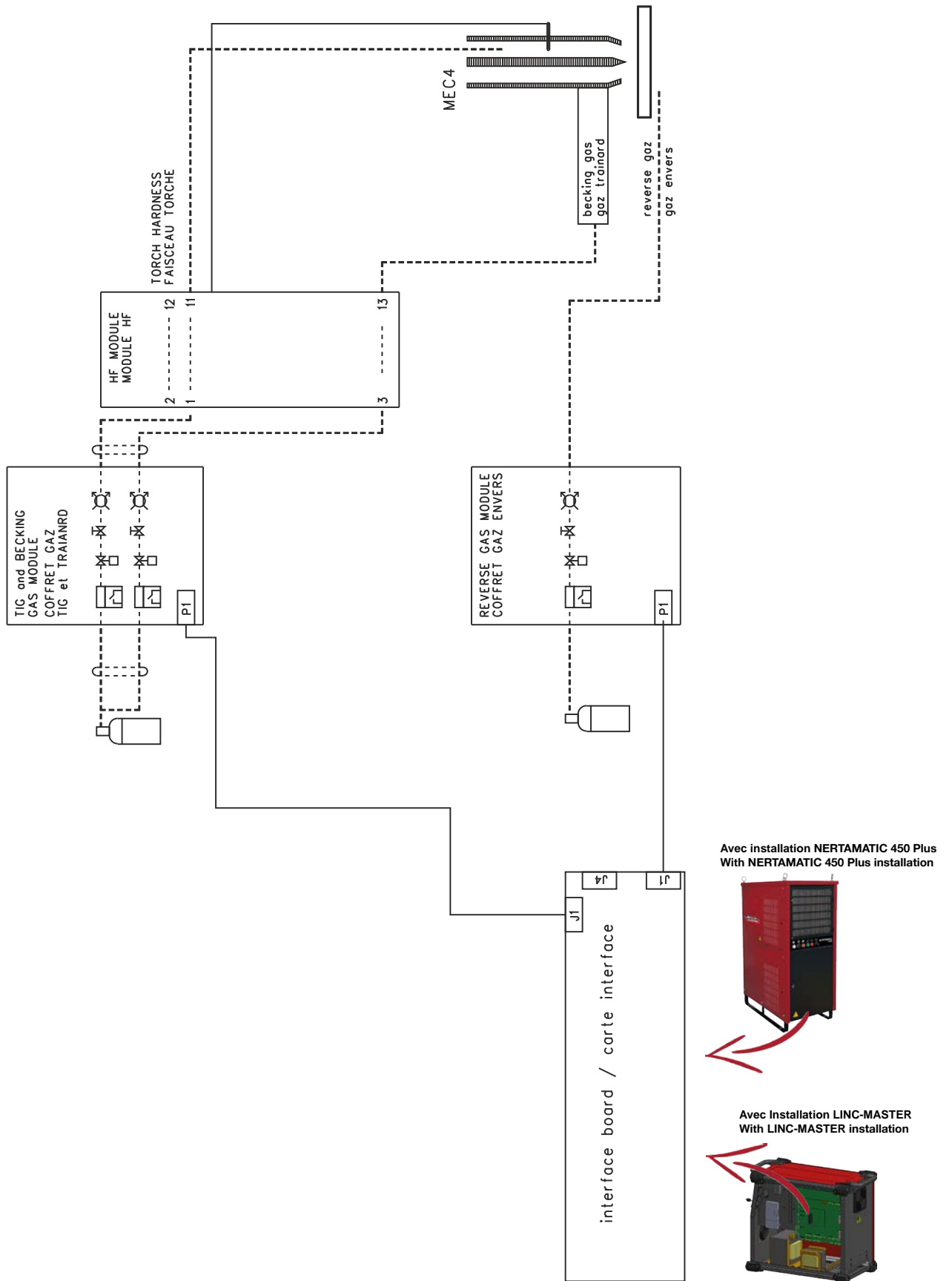

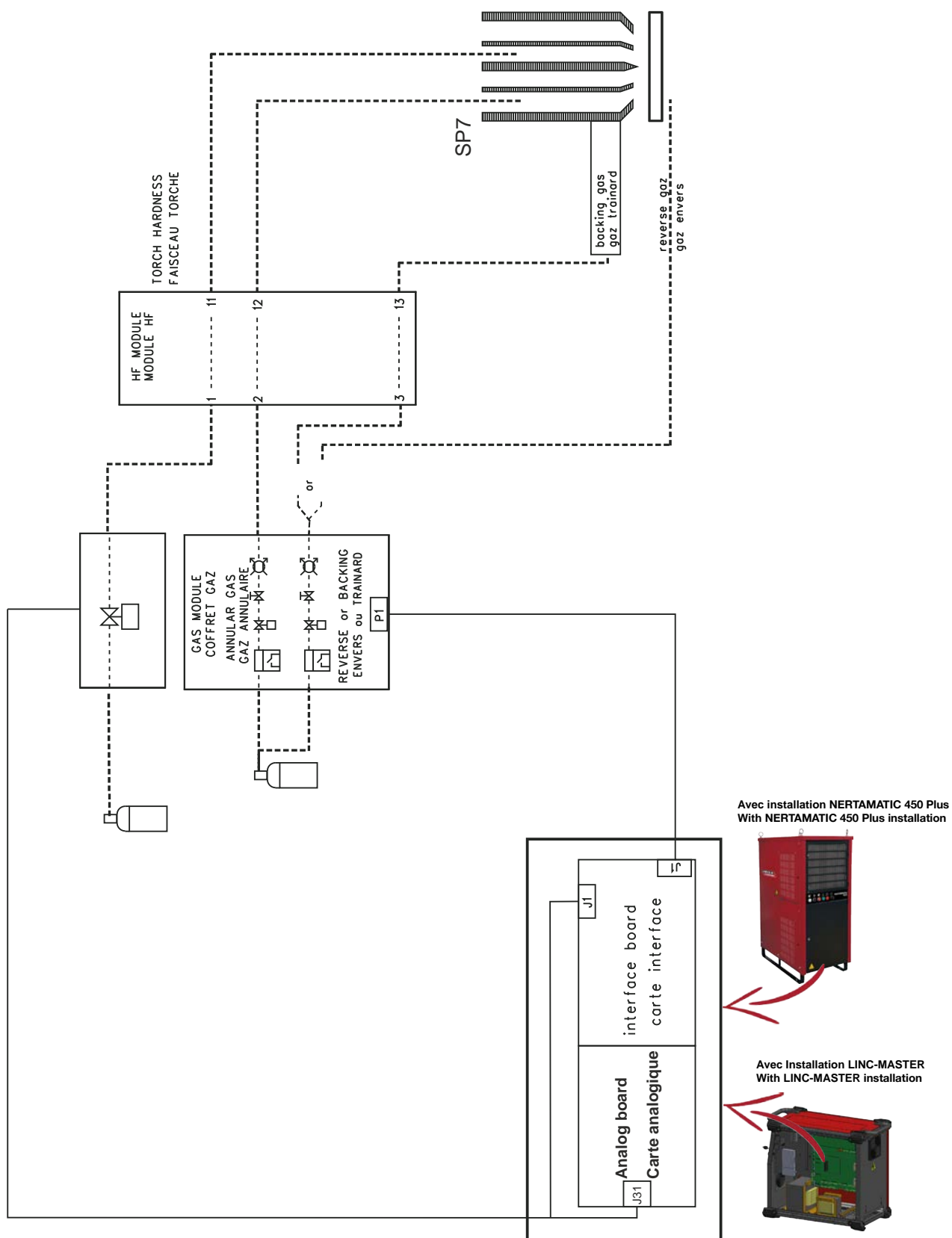

1 - Náhradné diely

Ako ich objednať :

Fotografie a nákresy zobrazujú väčšinu dielov, z ktorých sa stroj alebo zariadenie skladá.

Popisné tabuľky obsahujú 3 druhy tovaru:

- tovar, ktorý je normálne na sklade : ✓
- tovar, ktorý nie je na sklade: ✗
- tovar na objednávku : bez značky

(Pri objednávke tohto tovaru Vám radieme zaslať nám kópiu starostlivo vyplnenej stránky obsahujúcej zoznam dielov. Do stĺpca C doplňte počet požadovaných dielov a upresnite typ a identifikačné číslo Vášho prístroja)

Pri objednávke tovaru zobrazeného na fotografiách alebo nákresoch, ktoré sa nenachádzajú v tabuľkách, nám zašlite kópiu dotyčnej stránky a označte na nej požadovanú značku súčiastky.

Príklad :

Znač	Referencie	Sklad	Obj.	Označenie
E1	W000XXXXXX	✓		Karta rozhrania stroja
G2	W000XXXXXX	✗		Prietokomer
A3	P9357XXXX			Plechová predná stena serigrafická

✓	normálne na sklade
✗	nie je na sklade na objednávku.

- Ak objednávate diely, zadajte množstvo a zaznamenajte číslo Vášho stroja do nižšie uvedeného rámčeka.

	TYP :
	Identifikačné číslo:

Stará verzia:
(až po č. 00467LD366)

Nová verzia:
(od č. 00468LD366)

Vymeňte skrinku za novú verziu:

- W000273158 pre 1 plyn
- W000273158 + W000273159 pre 2 plyny



C1

C2

C3

C4

C5

C8

C7

C6

✓	normálne na sklade
✗	nie je na sklade na objednávku.

Znač	Referencie	Sklad	Obj.	Označenie
C1	W000273158	✓		Úplná skrinka
C2	W000273159	✓		Doplnok 2. plyn
C3	W000352160	✓		Iba otáčkomer
C4	W000147385	✓		Elektromagnetický ventil 2/2NF 24V50Hz 0-10b 1/8G
C5	W000352161	✓		Snímač tlaku 0 – 10 barov
C6	W000352152	✓		Oliva (nástavec)
C7	S33760211	✓		Matica argón
C8	W000147372	✓		Kruhové tesnenie

- Ak objednávate diely, zadajte množstvo a zaznamenajte číslo Vášho stroja do nižšie uvedeného rámčeka.

	→	TYP :
	→	Identifikačné číslo:

