

TABLE

TABLE DE COUPAGE ESSENTIAL

INSTRUCTION DE SECURITE D'EMPLOI ET D'ENTRETIEN

N° W000380502 - W000375248 - W000375249

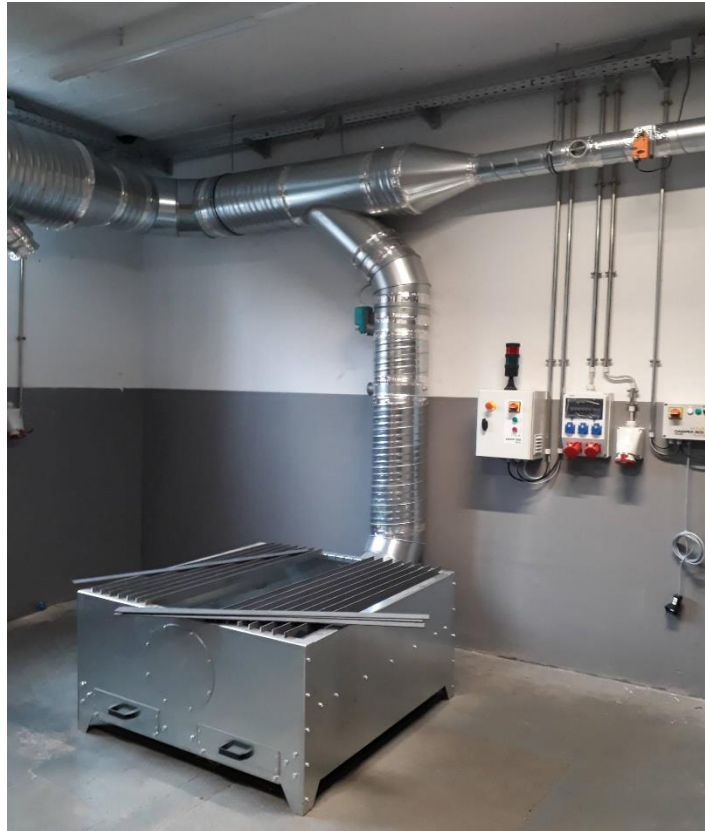

EDITION : FR
REVISION : A
DATE : 09-2022

Notice d'instructions

REF : **8695 8008**

Notice originale

LINCOLN[®]
ELECTRIC

Le fabricant vous remercie de la confiance que vous lui avez accordée en acquérant cet équipement qui vous donnera entière satisfaction si vous respectez ses conditions d'emploi et d'entretien.

Sa conception, la spécification des composants et sa fabrication sont en accord avec les directives européennes applicables.

Nous vous engageons à vous reporter à la déclaration CE jointe pour connaître les directives auxquelles il est soumis

Le fabricant dégage sa responsabilité dans l'association d'éléments qui ne serait pas de son fait.

Pour votre sécurité, nous vous indiquons ci-après une liste non limitative de recommandations ou obligations dont une partie importante figure dans le code du travail.

Nous vous demandons enfin de bien vouloir informer votre fournisseur de toute erreur qui aurait pu se glisser dans la rédaction de cette notice d'instructions.

SOMMAIRE

A - INTRODUCTION	1
UTILISATION DU MANUEL	1
GARANTIE DE L'APPAREIL.....	1
ASSISTANCE.....	1
DESCRIPTIF DES PICTOGRAMMES.....	1
B - CONSIGNES GENERALES DE SECURITE	2
SECURITE ELECTRIQUE	2
PROTECTION INDIVIDUELLE	3
FILTRATION DES FUMÉES ET POUSSIÈRES.....	5
C - DESCRIPTION GENERALE	6
D - DESCRIPTIF TECHNIQUE	7
COMPOSITION DE LA TABLE COUPAGE ESSENTIAL.....	7
PRINCIPE DE FONCTIONNEMENT	7
DIMENSIONS DE LA TABLE MEULAGE ESSENTIAL	8
E - INSTALLATION DE LA TABLE COUPLAGE ESSENTIAL.....	9
MONTAGE	9
F - MAINTENANCE.....	10
ENTRETIEN DES PARTIES MECANIQUES	10
NOTES PERSONNELLES.....	12

A - INTRODUCTION

UTILISATION DU MANUEL

Ce manuel doit être lu avant toutes manipulations, installation ou utilisation. Il doit être conservé avec soin dans un lieu connu par l'utilisateur de la machine, les services de maintenance jusqu'à la destruction finale de la machine.

Ce manuel explique le transport, l'installation, l'utilisation, la maintenance du filtre. Il ne peut en aucun cas remplacer l'expérience de l'utilisateur pour des opérations plus ou moins difficiles.

Avant tout emploi du filtre par un nouvel utilisateur, assurez-vous qu'il a lu ce manuel et compris toutes les explications décrites à l'intérieure.

Pour toutes informations complémentaires, n'hésitez pas à contacter le service technique de **LINCOLN ELECTRIC**.

GARANTIE DE L'APPAREIL

Cet appareil est garanti 12 mois dès la date d'achat.

Durant les 12 premiers mois d'utilisation, le remplacement des parties défectueuses sera effectué gratuitement à condition que les avaries ne résultent pas d'un usage inapproprié de l'appareil.

La garantie de l'appareil s'arrête automatiquement dès que l'appareil n'est plus la propriété de l'acheteur d'origine.

Les termes de validité de la garantie sont soumis à la vérification et à l'acceptation de notre service commercial.

Toutes utilisations non conformes pouvant provoquer des détériorations de l'appareil sont exclues de la garantie.

Pour toutes prises de garantie, le matériel doit être vérifié par notre service technique.

ASSISTANCE

LINCOLN ELECTRIC se tient à votre disposition pour toutes interventions sur votre matériel.

Contactez le service technique pour toutes demandes.

HOT LINE (+33) 825 132 132

DESCRIPTIF DES PICTOGRAMMES

Pour faciliter la compréhension de ce manuel, nous avons utilisé différents pictogrammes dont la signification se trouve ci-dessous :



DANGER: l'indication est utilisée quand le non-respect des consignes peut provoquer un danger grave aux personnes.



ATTENTION: L'indication est utilisée quand le non-respect des instructions peut provoquer des dommages à la machine, aux éléments associés ou au milieu environnant.



Ce symbole indique que la description est destinée au personnel spécialisé.

B - CONSIGNES GENERALES DE SECURITE

SECURITE ELECTRIQUE



La table de coupage **Essential** n'intègre pas de composant électrique et de ventilateur. Cependant un raccordement externe est nécessaire pour l'utilisation de cette table aspirante. Le chapitre ci-dessous décrit les règles de sécurité à respecter dans le cadre de l'installation.

Branchement sur le réseau

Avant de raccorder votre appareil, vous devez vérifier que :

- Le compteur, le dispositif de protection contre les surintensités et l'installation électrique, sont compatibles avec sa puissance maximale et sa tension d'alimentation.
- Le branchement, monophasé ou triphasé avec terre, est réalisable sur un socle compatible avec la fiche de son câble de liaison (Pour les équipements mobiles).
- Si le câble est branché à poste fixe, la terre si elle est prévue, ne doit jamais être coupée par le dispositif de protection contre les chocs électriques.
- Son interrupteur, s'il existe, est sur la position « ARRET ».

Poste de travail

La mise en œuvre du soudage et coupage à l'arc implique le strict respect des conditions de sécurité vis-à-vis des courants électriques (Arrêté du 14.12.88).

Interventions

Avant toute vérification interne et réparation, vous devez vous assurer que l'appareil est séparé de l'installation électrique par consignation et condamnation :

- Le branchement accidentel du câble d'une installation fixe est rendu impossible
- La coupure par l'intermédiaire d'un dispositif de raccordement fixe est omnipolaire (phase et neutre. Il est en position « ARRET » et ne peut être mis en service accidentellement

Certains appareils sont munis d'un circuit d'amorçage HT.HF (signalé par une plaque). Vous ne devez jamais intervenir à l'intérieur du coffret correspondant.

Les interventions faites sur les installations électriques doivent être confiées à des personnes qualifiées pour les effectuer (Décret 88-1056 du 14/11/88, Section VI, Art 46).

Entretien

Vous devez vérifier périodiquement le bon état d'isolement et les raccordements des appareils et accessoires électriques : prises, câbles souples, connecteurs, prolongateurs.

Les travaux d'entretien et de réparation des enveloppes et gaines isolantes ne doivent pas être des opérations de fortune (Section VI, Art. 47 Décret 88-1056 du 14/11/88).

- Faites réparer par un spécialiste, ou mieux, remplacer les accessoires défectueux.
- Vérifier périodiquement le bon serrage et le non-échauffement des connections électriques.

Les ventilateurs s'ils sont placés dans circuit où l'air est chargé de poussières devront périodiquement être nettoyés. En effet, la turbine se charge et risque d'être déséquilibrée, engendrant une augmentation du niveau sonore et une usure prématurée des roulements. L'entretien devra avoir lieu tous les 6 mois au moins suivant le type de poussières traitées.

Le ventilateur est l'élément essentiel de votre ensemble aspiration.

Un mauvais fonctionnement ou un mauvais entretien risque de remettre en cause la sécurité du poste de travail. On veillera donc à maintenir le ventilateur en parfait état.

Votre installation a été choisie par rapport à une application spécifique. La turbine est caractérisée par un point de fonctionnement débit d'aspiration (vitesse d'air dans les canalisations), pertes de charge.

Conformément aux réglementations de la CARSAT et de l'INRS, un contrôle périodique de l'installation est nécessaire afin de vérifier que celle-ci reste conforme au dossier des valeurs de références.

PROTECTION INDIVIDUELLE

Risques d'atteintes externes liés aux opérations de soudage

Ensemble du corps humain

- L'opérateur doit être habillé et protégé en fonction des contraintes de son travail.
- Faites en sorte qu'aucune partie du corps des opérateurs et de leurs aides ne puisse entrer en contact avec des pièces et parties métalliques qui sont sous tension ou qui pourraient s'y trouver accidentellement.
- Ne pas entourer son corps de câbles électriques.
- Garder à leur place les panneaux et protecteurs de sécurité.
- L'opérateur porte toujours une protection isolante individuelle (arrêté du 14/12/88, section III).
- Cette protection doit être maintenue sèche pour éviter les chocs électriques, au cas où elle serait mouillée, et une inflammation en cas de présence d'huile.

Les équipements de protection portés par l'opérateur et ses aides : gants, tabliers, chaussures de sécurité, offrent l'avantage supplémentaire de les protéger contre les brûlures des pièces chaudes, des projections et scories.

Assurez-vous également du bon état de ces équipements et renouvelez-les avant de ne plus être protégé.

Le visage et les yeux

Il est indispensable de vous protéger :

- Les yeux contre les coups d'arc (éblouissement de l'arc en lumière visible et les rayonnements infrarouge et ultraviolet).
- Les cheveux, le visage et les yeux contre les projections pendant le soudage et les projections du laitier lors du refroidissement de la soudure

Le masque de soudage, sans ou avec casque, doit toujours être muni d'un filtre protecteur dont l'échelon dépend de l'intensité du courant de l'arc de soudage (normes NF S77-104 A 88-221 A88-222).

Le filtre colore peut être protégé des chocs et projections par un verre transparent situé sur la face avant du masque.

En cas de remplacement du filtre, vous devez conserver les mêmes références (numéro de l'échelon d'opacité).

Les personnes, dans le voisinage de l'opérateur et a fortiori ses aides, doivent être protégées par l'interposition d'écrans adaptés, de lunettes de protection anti-uv et, si besoin, par un masque muni du filtre protecteur adapté (EN 139).

Cas particulier en soudage des solvants chlores : (utilisés pour nettoyer ou dégraisser).

- Les vapeurs de ces solvants, soumises au rayonnement d'un arc même éloigné, peuvent se transformer en gaz toxiques.
- L'usage de ces solvants, lorsqu'ils ne sont pas dans une enceinte étanche, est donc à proscrire dans un endroit où jaillissent des arcs électriques.

Travail en espace confiné

Exemples :

- Galeries
- Canalisations, pipe line
- Cales de navire, puits, regards, caves
- Citernes, cuves réservoirs
- Ballasts
- Silos
- Réacteurs

Des précautions particulières doivent être prises avant d'entreprendre des opérations de soudage dans ces enceintes où les dangers d'asphyxie-intoxication et d'incendie-explosion sont très importants.

Une procédure de permis de travail définissant toutes les mesures de sécurité doit être systématiquement mise sur pied.

Veillez à ce qu'il y ait une ventilation adéquate en accordant une attention particulière :

- à la sous-oxygénation
- à la sur-oxygénation
- aux excès de gaz combustible

FILTRATION DES FUMÉES ET POUSSIÈRES

Important

Les équipements de filtrations mécaniques ou électrostatiques sont efficaces dans la filtration des particules solides, mais non gazeuses (Rejet Extérieur).

Si le recyclage est effectif (non recommandé), on veillera donc à la ventilation du local de travail où est (où sont) disposé(s) le (les) appareil(s) afin de ne pas atteindre les VLEP (Valeur Limite d'Exposition Professionnelle) des polluants gazeux liés au procédé générant une pollution spécifique (soudage, coupage).

Domaine d'utilisation

Filtration de particules solides et poussières sèches, gaz non inflammables et ne présentant pas un risque d'explosion.

- Sont à exclure, par exemple, les poussières de zinc, de papier, de farine, de feuilles végétales, de graphite, d'aluminium, etc... car une décharge électrostatique ou une projection de soudage présenterait un risque pour les utilisateurs du filtre.
- Le flux d'air traversant le média filtrant ne devra pas être d'une température supérieure à 80 °C.
- Cet appareil n'est pas prévu pour aspirer des substances chimiques.
- Le choix d'un appareil est réalisé en fonction des polluants à traiter. Le captage du polluant à la source n'est efficace que si l'appareil fonctionne à sa puissance (débit d'air à la buse) nominale.

On veillera donc particulièrement à :

- Ne pas obstruer la sortie d'air de l'appareil.
- Ne pas introduire d'éléments extérieurs au filtre (Papier, chiffons, mégots de cigarette, etc...)
- Changer le média filtrant par un média neuf d'origine **LINCOLN ELECTRIC**, seul garant des caractéristiques de filtration.
- Remplacer les flexibles si ceux-ci se trouvaient percés.
- Procéder au nettoyage régulier du pré-filtre métallique sur les équipements qui en sont pourvus.

ATTENTION :
 Ne jamais introduire de particules incandescentes dans le conduit d'aspiration.
Exemple :

- Mégots de cigarette
- Papier allumé
- Particules de meulage incandescentes
- Particules de gougeage arcair ou plasma
- Ou tout autres produit incandescent
- Liste non exhaustive

C - DESCRIPTION GENERALE



Pour votre sécurité et pour obtenir les performances optimales, veuillez lire attentivement ce manuel d'installation avant utilisation de ce matériel.

Les tables de Coupage **ESSENTIAL** sont destinées au captage des fumées de **coupage**. Elles comportent des tiroirs de récupération des particules lourdes en partie intérieure basse, bacs tiroirs munis de poignées.

Le plan de coupe est muni de plats de tôles support de pièce interchangeable 6x60mm. Elles ont réalisées en tôles acier galvanisé, assemblage par boulonnage

L'aspiration des fumées et poussières métalliques est assurée par le plan de travail. La table sera raccordée à un réseau de gaine relié à un ventilateur avec ou sans filtration (filtration recommandée).

Le rejet se fera par le biais d'une adaptation de sortie à l'arrière ou sur les côtés.

Il est recommandé suivant la législation en vigueur de rejeter les fumées aspirées à l'extérieur.

Elle est fournie en 3 dimensions

- 1000 x 500 mm
- 1000 x 1000 mm
- 2000 x 1000 mm



Références Commerciales

Table Aspirante Coupage ESSENTIAL 1000 x 500 mm	W000380502
Table Aspirante Coupage ESSENTIAL 1000 x 1000 mm	W000375248
Table Aspirante Coupage ESSENTIAL 2000 x 1000 mm	W000375249

Avantages :

- Table Monobloc
- Rapidité de Mise en route
- Multi utilisation

Livraison :

La table est livrée prête à être raccordée à un réseau de gaine.

D - DESCRIPTIF TECHNIQUE

COMPOSITION DE LA TABLE COUPAGE ESSENTIAL

La table est composée :

- Plan de travail 1000x500 / 1000x1000 ou 2000x1000 mm.
- Hauteur de travail 920 mm.
- Charge maxi supportée par la table : 200 kg.
- Sortie d'air à l'arrière et sur les côtés de la table.
- Caillebotis sur le plan de travail en acier galvanisé ou plats de tôles support de pièces.
- Dimensions hors tout (L x l x h) :
 - (1200 x 700 x 920) mm
 - (1200 x 1200 x 920) mm
 - (2200 x 1200 x 920) mm
- Le débit d'aspiration préconisé est de :
 - **1800 m³/h** pour la table 1000 x 500
 - **3600 m³/h** pour la table 1000 x 1000
 - **72000 m³/h** pour la table 2000 x 1000.
- Perte de charge à considérer 550 Pa.

PRINCIPE DE FONCTIONNEMENT

La table peut être utilisée individuellement ou intégrée à un réseau d'aspiration centralisé avec rejet extérieur ou par un système de filtration, l'aspiration se mettra en service soit dès la mise en route du système d'aspiration ou via un registre manuel ou automatisé avec coffret damper box et registre motorisé (voir chapitre Options de raccordement).

La table se connecte par l'arrière ou les côtés.

Les poussières métalliques sont aspirées par le plan de travail, les particules lourdes se déposeront dans les bacs de récupération

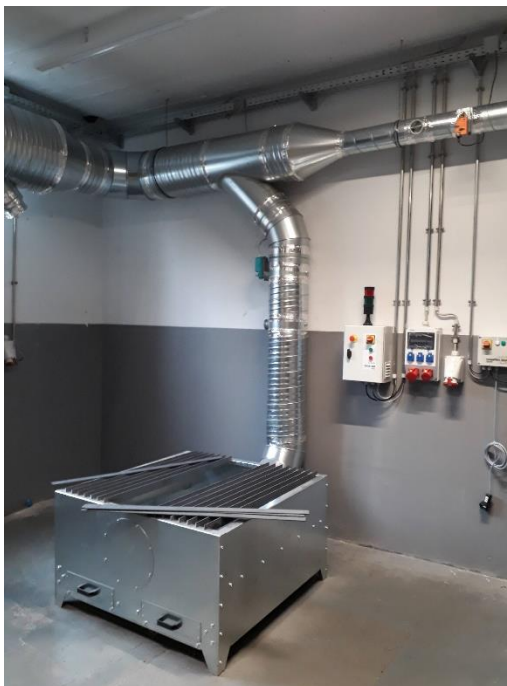

DIMENSIONS DE LA TABLE MEULAGE ESSENTIAL

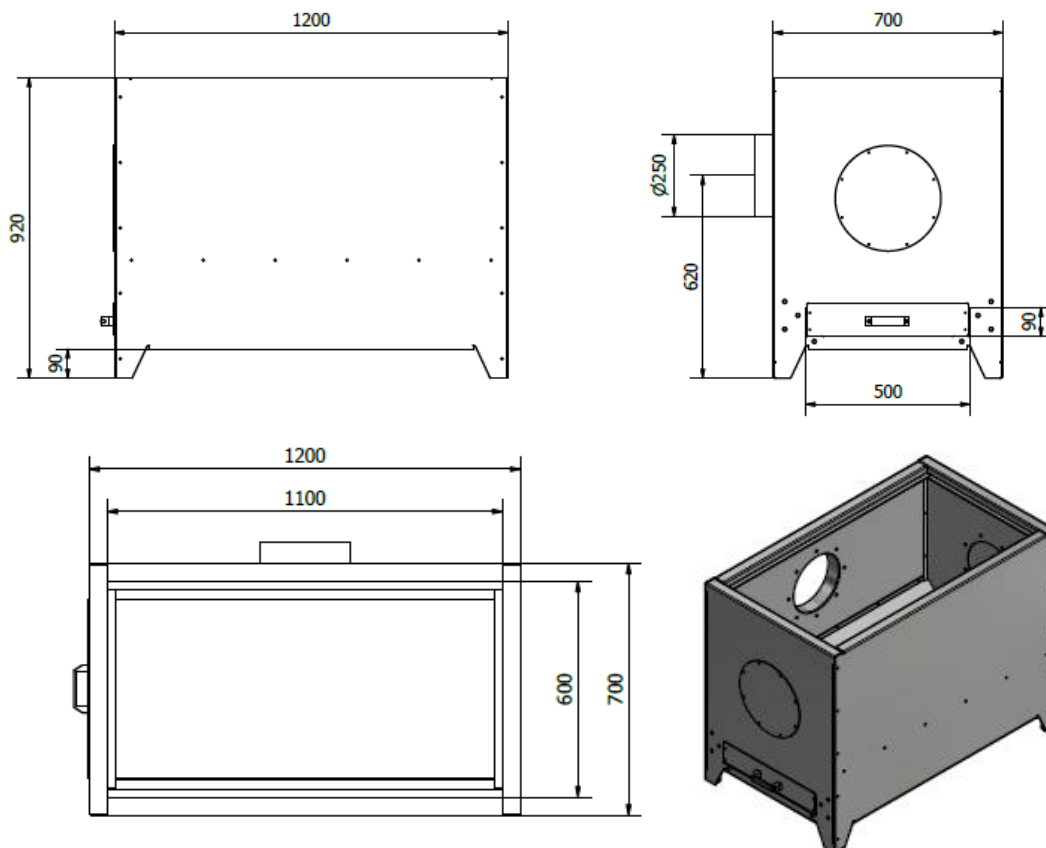

Dimensions de la table Coupage ESSENTIAL 1000 x 500

- Diamètre de raccordement : 250 mm
- Largeur hors tout : 1200 mm
- Profondeur hors tout : 700 mm
- Hauteur hors tout : 920 mm

Dimensions de la table Meulage ESSENTIAL 1000 x 1000

- Diamètre de raccordement : 315 mm
- Largeur hors tout : 1200 mm
- Profondeur hors tout : 1200 mm
- Hauteur hors tout : 920 mm

Dimensions de la table Meulage ESSENTIAL 2000 x 1000

- Diamètre de raccordement : 400 mm
- Largeur hors tout : 2200 mm
- Profondeur hors tout : 1200 mm
- Hauteur hors tout : 920 mm

E - INSTALLATION DE LA TABLE COUPLAGE ESSENTIAL

MONTAGE

Manutentionner au chariot élévateur à l'endroit prévu la table puis retirer son emballage et éléments de protection au transport .

Raccorder la table à la gaine d'extraction d'air en Ø 250, 315 ou 450 mm vers l'extérieur ou vers un réseau de gaine relié un système de filtration éventuel.

F - MAINTENANCE

Avant de procéder à différents types d'interventions, lire attentivement les indications du manuel. Les opérations d'entretien doivent être effectuées exclusivement par des personnes spécialisées et compétentes. Des comportements non conformes aux indications de sécurité indiquées ici peuvent causer un danger important pour les personnes et/ou des dommages aux choses et/ou au milieu.



Chaque opération d'entretien ordinaire et/ou extraordinaire est faite machine déconnecté du réseau d'alimentation.

Avis pour l'utilisation de la machine : effectuer l'entretien comme décrit dans le manuel.

1. Risques de nature électrique
2. Risques de coupure et abrasion en zone filtres.

Faite attention à l'entretien du cadre électrique. Le danger est signalé par une plaque nommée "TENSION DANGEREUSE".

Il est nécessaire, comme garantie d'un parfait fonctionnement de la machine, que les pièces détachées défectueuses soient remplacées des pièces d'origine **LINCOLN ELECTRIC**.



Avant de mettre en marche la machine, contrôlez que les pièces remplacées soient parfaitement installées et que l'outillage utilisé soit retiré de la machine.

Contrôler que chaque dispositif de sécurité soit en bon état et lisible.

ENTRETIEN DES PARTIES MECANQUES

L'entretien mécanique de l'appareil peut être considéré négligeable selon la bonne utilisation et le respect technique de l'appareil.

Avant d'effectuer tout type d'entretien non clairement défini dans cette instruction, veuillez contacter le service technique de **LINCOLN ELECTRIC**.

L'exécution des opérations définies "non faisables" ou contraire aux normes et procédures décrites dans la partie "INSTRUCTIONS GÉNÉRALES" décharge la société **LINCOLN ELECTRIC** de la responsabilité pour tous dommages causés et provoque la rupture de la garantie, si cette période court toujours.

OPTIONS DE RACCORDEMENT

Désignation	Référence	Quantité
Coffret DAMPER BOX ESSENTIAL	W000370749	1
Obturbateur motorisé Diam 250 mm	W000380489	1
Obturbateur motorisé Diam 315 mm	W000370744	1
Obturbateur motorisé Diam 400 mm	W000370743	1
DIGIFILTER 2 CD pour la table 1000 x 500	EM61000005	1
DIGIFILTER 4 CD pour la table 1000 x 1000	EM61000010	1
DIGIFILTER 8 CD pour la table 2000 x 1000	EM61000012	1

