

# RC7 ADVANCED

---

## INSTRUKCJA OBSŁUGI



POLISH

---

**DZIĘKUJEMY!** Za docenienie, JAKOŚCI produktów Lincoln Electric.

- Proszę sprawdzić czy opakowanie i sprzęt nie są uszkodzone. Reklamacje uszkodzeń powstałych podczas transportu muszą być natychmiast zgłoszone do dostawcy (dystrybutora).
- Dla ułatwienia prosimy o zapisanie na tej stronie danych identyfikacyjnych wyrobów. Nazwa modelu, Kod i Numer Seryjny, które możecie Państwo znaleźć na tabliczce znamionowej wyrobu.

Nazwa Modelu:

Kod i Numer Seryjny:

Data i Miejsce Zakupu

## SKOROWIDZ POLSKI

Dane techniczne .....	1
Kompatybilność elektromagnetyczna (EMC).....	2
Bezpieczeństwo użytkownika.....	3
Informacje wstępne .....	5
Instrukcja instalacji i eksploatacji.....	5
WEEE .....	8
Wykaz części zamiennych .....	8
Lokalizacja autoryzowanych punktów serwisowych .....	8
Akcesoria .....	9
Diagram Połączeń.....	10

## Dane techniczne

NAZWA		INDEKS	
RC7 ADVANCED		K14203-1	
PARAMETRY WEJŚCIOWE			
Napięcie zasilania U <sub>1</sub>		EMC Klasa	
40Vdc		A	
WYMIARY			
Waga	Wysokość	Szerokość	Długość
2,2 kg	250,7 mm	64 mm	244 mm
INNE PARAMETRY			
Stopień ochrony obudowy	Temperatura pracy	Temperatura składowania	
IP23	od -10°C do +40°C	od -25°C do 55°C	

# Kompatybilność elektromagnetyczna (EMC)

01/11

Urządzenie to zostało zaprojektowane zgodnie ze wszystkimi odnośnymi zaleceniami i normami. Jednakże może ono wytwarzać zakłócenia elektromagnetyczne, które mogą oddziaływać na inne systemy takie jak systemy telekomunikacyjne (telefon, odbiornik radiowy lub telewizyjny) lub systemy zabezpieczeń. Zakłócenia te mogą powodować problemy z zachowaniem wymogów bezpieczeństwa w odnośnych systemach. Dla wyeliminowania lub zmniejszenia wpływu zakłóceń elektromagnetycznych wytwarzanych przez to urządzenie należy dokładnie zapoznać się zaleceniami tego rozdziału.



Urządzenie to zostało zaprojektowane do pracy w obszarze przemysłowym. Aby używać go w gospodarstwie domowym niezbędne jest przestrzeganie specjalnych zabezpieczeń koniecznych do wyeliminowania możliwych zakłóceń elektromagnetycznych. Urządzenie to musi być zainstalowane i obsługiwane tak jak to opisano w tej instrukcji. Jeżeli stwierdzi się wystąpienie jakiegokolwiek zakłóceń elektromagnetycznych obsługujący musi podjąć odpowiednie działania celem ich eliminacji i w razie potrzeby skorzystać z pomocy Lincoln Electric. Nie dokonywać żadnych zmian w tym urządzeniu bez pisemnej zgody Lincoln Electric.

Przed zainstalowaniem tego urządzenia, obsługujący musi sprawdzić miejsce pracy czy nie znajdują się tam jakies urządzenia, które mogłyby działać niepoprawnie z powodu zakłóceń elektromagnetycznych. Należy wziąć pod uwagę:

- Kable wejściowe i wyjściowe, przewody sterujące i przewody telefoniczne, które znajdują się w, lub w pobliżu miejsca pracy i urządzenia.
- Nadajniki i odbiorniki radiowe lub telewizyjne. Komputery lub urządzenia sterowane komputerowo.
- Urządzenia systemów bezpieczeństwa i sterujące stosowane w przemyśle. Sprzęt służący do pomiarów i kalibracji.
- Osobiste urządzenia medyczne takie jak rozruszniki serca czy urządzenia wspomagające słuch.
- Sprawdzić odporność elektromagnetyczną sprzętu pracującego w, lub w miejscu pracy. Obsługujący musi być pewien, że cały sprzęt w obszarze pracy jest kompatybilny. Może to wymagać dodatkowych pomiarów.
- Wymiary miejsca pracy, które należy brać pod uwagę będą zależały od konfiguracji miejsca pracy i innych czynników, które mogą mieć miejsce.

Ażeby zmniejszyć emisję promieniowania elektromagnetycznego urządzenia należy wziąć pod uwagę następujące wskazówki:

- Podłączyć urządzenie do sieci zasilającej zgodnie ze wskazówkami tej instrukcji. Jeśli mimo to pojawiają się zakłócenia, może zaistnieć potrzeba przedsięwzięcia dodatkowych zabezpieczeń takich jak np. filtrowanie napięcia zasilania.
- Kable wyjściowe powinny być możliwie krótkie i ułożone razem, jak najbliżej siebie. Dla zmniejszenia promieniowania elektromagnetycznego, jeśli to możliwe należy uziemiać miejsce pracy. Obsługujący musi sprawdzić czy połączenie miejsca pracy z ziemią nie powoduje żadnych problemów lub nie pogarsza warunków bezpieczeństwa dla obsługi i urządzenia.
- Ekranowanie kabli w miejscu pracy może zmniejszyć promieniowanie elektromagnetyczne. Dla pewnych zastosowań może to okazać się niezbędne.

## UWAGA

Urządzenie posiada klasę A zgodności elektromagnetycznej (EMC) zgodnie z normą EN 60974-10, co oznacza, że jest przeznaczone do eksploatacji wyłącznie w środowisku przemysłowym.

## UWAGA

Urządzenie klasy A nie jest przeznaczone do pracy w gospodarstwach domowych, w których zasilanie jest dostarczane przez publiczną sieć niskiego napięcia. W takich miejscach mogą wystąpić potencjalne trudności w zapewnieniu kompatybilności elektromagnetycznej.









## OSTRZEŻENIE

Urządzenie to może być używane tylko przez wykwalifikowany personel. Należy dopilnować, aby instalacja, obsługa, przeglądy i naprawy były przeprowadzane wyłącznie przez osoby wykwalifikowane. Przed rozpoczęciem użytkowania urządzenia należy przeczytać i zrozumieć niniejszą instrukcję obsługi. Nieprzestrzeganie zaleceń zawartych w niniejszej instrukcji obsługi może narazić użytkownika na poważne obrażenie ciała, utratę życia lub spowodować uszkodzenie samego urządzenia. Należy przeczytać i zrozumieć podane poniżej objaśnienia symboli ostrzegawczych. Firma Lincoln Electric nie ponosi odpowiedzialności za uszkodzenia spowodowane niewłaściwą instalacją, niewłaściwą konserwacją lub nienormalną obsługą.

	<p><b>OSTRZEŻENIE:</b> Symbol ten wskazuje, że bezwzględnie muszą być przestrzegane instrukcje dla uniknięcia poważnego obrażenia ciała, śmierci lub uszkodzenia samego urządzenia. Chroń siebie i innych przed możliwym poważnym obrażeniem ciała lub śmiercią.</p>
	<p><b>CZYTAJ ZE ZROZUMIENIEM INSTRUKCJĘ:</b> Przed rozpoczęciem użytkowania tego urządzenia przeczytaj niniejszą instrukcję ze zrozumieniem. Łuk spawalniczy może być niebezpieczny. Nieprzestrzeganie tutaj zawartych reguł może spowodować poważne obrażenia ciała, śmierć lub uszkodzenie samego urządzenia.</p>
	<p><b>PORAŻENIE ELEKTRYCZNE MOŻE ZABIĆ:</b> Urządzenie spawalnicze wytwarza wysokie napięcie. Nie dotykać elektrody, uchwytu spawalniczego lub podłączonego materiału spawanego, gdy urządzenie jest załączone do sieci. Odizolować siebie od elektrody, uchwytu spawalniczego i podłączonego materiału spawanego.</p>
	<p><b>URZĄDZENIE ZASILANE ELEKTRYCZNIE:</b> Przed przystąpieniem do jakichkolwiek prac przy tym urządzeniu odłączyć jego zasilanie sieciowe. Urządzenie to powinno być zainstalowane i uziemione zgodnie z zaleceniami producenta i obowiązującymi przepisami.</p>
	<p><b>URZĄDZENIE ZASILANE ELEKTRYCZNIE:</b> Regularnie sprawdzać kable zasilający i spawalnicze z uchwytem spawalniczym i zaciskiem uziemiającym. Jeżeli zostanie zauważone jakiegokolwiek uszkodzenie izolacji, natychmiast wymienić kabel. Dla uniknięcia ryzyka przypadkowego zapłonu nie kłaść uchwytu spawalniczego bezpośrednio na stół spawalniczy lub na inną powierzchnię mającą kontakt z zaciskiem uziemiającym.</p>
	<p><b>POLE ELEKTROMAGNETYCZNE MOŻE BYĆ NIEBEZPIECZNE:</b> Prąd elektryczny płynący przez jakikolwiek przewodnik wytwarza wokół niego pole elektromagnetyczne. Pole elektromagnetyczne może zakłócać pracę rozruszników serca i spawacze z wszczepionym rozrusznikiem serca przed podjęciem pracy z tym urządzeniem powinni skonsultować się ze swoim lekarzem.</p>
	<p><b>ZGODNOŚĆ Z CE:</b> Urządzenie to spełnia zalecenia Europejskiego Komitetu CE</p>
	<p><b>SZTUCZNE PROMIENIOWANIE OPTYCZNE:</b> Zgodnie z wymaganiami zawartymi w dyrektywie 2006/25/EC oraz normie EN 12198, urządzenie przyporządkowane jest kategorii 2. Wymagane jest stosowanie urządzeń ochrony osobistej, posiadające filtr zabezpieczający o stopniu ochrony maksimum 15, zgodnie z wymaganiem normy EN169.</p>
	<p><b>OPARY I GAZY MOGĄ BYĆ NIEBEZPIECZNE:</b> W procesie spawania mogą powstawać opary i gazy niebezpieczne dla zdrowia. Unikać wdychania tych oparów i gazów. Dla uniknięcia takiego ryzyka musi być zastosowana odpowiednia wentylacja lub wyciąg usuwający opary i gazy ze strefy oddychania.</p>
	<p><b>PROMIENIOWANIE ŁUKU MOŻE POPARZYĆ:</b> Stosować maskę ochronną z odpowiednim filtrem i osłonę dla zabezpieczenia oczu przed promieniami łuku podczas spawania lub jego nadzoru. Dla ochrony skóry stosować odpowiednią odzież wykonaną z wytrzymałego i niepalnego materiału. Chronić personel postronny, znajdujący się w pobliżu, przy pomocy odpowiednich, niepalnych ekranów lub ostrzegać ich przed patrzeniem na łuk lub wystawianiem się na jego oddziaływanie.</p>

	<p><b>ISKRY MOGĄ SPOWODOWAĆ POŻAR LUB WYBUCH:</b> Usuwać wszelkie zagrożenie pożarem z obszaru prowadzenia prac spawalniczych. W pogotowiu powinny być odpowiednie środki gaśnicze. Iskry i rozgrzany materiał pochodzące od procesu spawania łatwo przenikają przez małe szczeliny i otwory do przyległego obszaru. Nie spawać żadnych pojemników, bębnow, zbiorników lub materiału dopóki nie zostaną podjęte odpowiednie kroki zabezpieczające przed pojawieniem się łatwopalnych lub toksycznych gazów. Nigdy nie używać tego urządzenia w obecności łatwopalnych gazów, oparów lub łatwopalnych cieczy.</p>
	<p><b>SPAWANY MATERIAŁ MOŻE POPARZYĆ:</b> Proces spawania wytwarza dużą ilość ciepła. Rozgrzane powierzchnie i materiał w polu pracy mogą spowodować poważne poparzenia. Stosować rękawice i szcypce, gdy dotykamy lub przemieszczamy spawany materiał w polu pracy.</p>
	<p><b>BUTLA MOŻE WYBUCHNĄĆ, JEŚLI JEST USZKODZONA:</b> Stosować tylko butle atestowane z gazem odpowiedniego rodzaju do stosowanego procesu i poprawnie działającymi regulatorami ciśnienia, przeznaczonymi dla stosowanego gazu i ciśnienia. Zawsze utrzymywać butlę w pionowym położeniu, zabezpieczając ją łańcuchem przed wywróceniem się. Nie przemieszczać i nie transportować butli z gazem ze zdjętym kołpakiem zabezpieczającym. Nigdy nie dotykać do butli z gazem elektrody, uchwyty spawalniczego lub jakiegokolwiek elementu obwodu przewodzącego będącego pod napięciem. Butle z gazem muszą być umieszczone z dala od miejsca gdzie mogłyby ulec uszkodzeniu lub gdzie byłyby narażone na działanie iskier lub rozgrzanej powierzchni.</p>
	<p><b>RUCHOME CZĘŚCI MECHANICZNE SĄ NIEBEZPIECZNE:</b> W urządzeniu tym znajdują się ruchome części mechaniczne, które mogą spowodować poważne obrażenia ciała. Podczas uruchamiania, użytkowania i napraw nie zbliżać do nich części ciała, ubrań oraz innych przedmiotów.</p>
	<p><b>ZNAK BEZPIECZEŃSTWA:</b> Urządzenie to jest przystosowane do zasilania sieciowego, do prac spawalniczych prowadzonych w środowisku o podwyższonym ryzyku porażenia elektrycznego.</p>

Producent zastrzega sobie prawo do wprowadzania zmian i/lub ulepszenia wyrobu bez jednoczesnego uaktualnienia treści instrukcji.

## Informacje wstępne

**RC7 Advanced** to urządzenie służące do zdalnego sterowania źródła spawalniczego, do którego zostało podłączone. Zostało zaprojektowane z uwzględnieniem surowych wymagań, celem zapewnienia komfortowej obsługi w różnych warunkach środowiskowych (Patrz podrozdział Transport, przenoszenie i pozycja pracy).

**Panel RC7 Advanced** może być podłączony zarówno do podajnika drutu jak i bezpośrednio do źródła spawalniczego. Pełna lista możliwych konfiguracji została podana w rozdziale Diagram Połączeń.

## Instrukcja instalacji i eksploatacji

Przed instalacją i rozpoczęciem użytkowania tego urządzenia należy przeczytać cały ten rozdział.

### Warunki eksploatacji

Urządzenie to może pracować w ciężkich warunkach. Jednakże ważnym jest zastosowanie prostych środków zapobiegawczych, które zapewnią długą żywotność i niezawodną pracę, między innymi:

- Nie umieszczać i nie użytkować tego urządzenia na powierzchni o pochyłości większej niż 15°.
- Nie używać tego urządzenia do rozmrażania rur.
- Urządzenie to musi być umieszczone w miejscu gdzie występuje swobodna cyrkulacja czystego powietrza bez ograniczeń przepływu.
- Chronić urządzenie przed brudem i kurzem, które może przedostać się do urządzenia.
- Urządzenie to posiada stopień ochrony obudowy IP23. W miarę możliwości należy utrzymywać je w stanie suchym i nie umieszczać go na mokrej ziemi ani w kałużach.
- Urządzenie to powinno być umieszczone z dala od urządzeń sterowanych drogą radiową. Jego normalna praca może niekorzystnie wpłynąć na ułożone w pobliżu urządzenia sterowane radiowo, co może doprowadzić do obrażenia ciała lub uszkodzenia urządzenia. Przeczytaj rozdział o kompatybilności elektromagnetycznej zawarty w tej instrukcji.
- Nie używać tego urządzenia w temperaturach otoczenia wyższych niż 40°C.

### Podłączanie napięcia zasilającego

Panel sterowania RC7 Advanced zasilany jest napięciem 40Vdc a jego dopuszczalna wartość podana jest w rozdziale Dane Techniczne.

### Elementy regulacyjne i właściwości

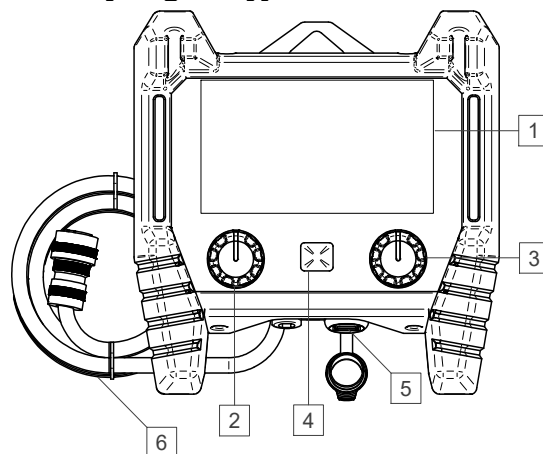

Rysunek 1

1. U7 Interfejs użytkownika: Zobacz instrukcję "Interfejs Użytkownika" IM3170.
2. Lewe pokrętło z aktywnym przyciskiem: Ustawianie wartości w lewym dolnym rogu wyświetlacza. Anulowanie wyboru. Powrót do poprzedniego menu.
3. Prawe pokrętło z aktywnym przyciskiem: Ustawianie wartości w prawym dolnym rogu wyświetlacza. Potwierdzenie zmian.
4. Przycisk: Umożliwia powrót do głównego menu.
5. Gniazdo USB: Do podłączenia przenośnej pamięci USB i aktualizacji oprogramowania.
6. Przewód sterujący (5m): wtyk męski 12PIN służy do podłączenia panela do systemu spawalniczego.

Po podłączeniu zdalnego sterowania zgodnie z wybranym diagramem połączeń (patrz rozdział Diagram Połączeń) RC7 Advanced jest gotowy do pracy.

Szczegółowe informacje dotyczące konfiguracji i obsługi Interfejsu ADVANCE (U7) znajdują się w instrukcji obsługi IM3170.

## Transport, przenoszenie i pozycja pracy

RC7 Advanced przystosowany jest do transportu ręcznego, dodatkowo posiada elementy [7] służące do zabezpieczenia przewodu zasilającego podczas przenoszenia.

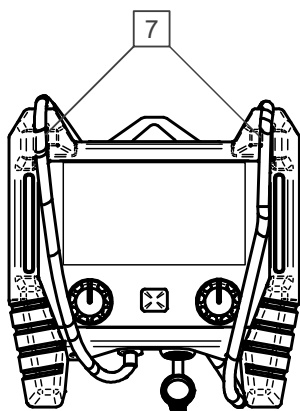

Rysunek 2

RC7 Advanced został zaprojektowany tak, aby zapewniać operatorowi możliwość pracy w różnych konfiguracjach:

- Wspornik [8], który służy do podpierania urządzenia na powierzchni płaskiej, np. stole spawalniczym (Rysunek 3).
- Gumowe stopki z magnesem [9], które służą do mocowania urządzenia do elementów metalowych, np. do panelu przedniego źródła spawalniczego (Rysunek 4 i 5).
- Wspornik [10], który służy do podwieszania urządzenia RC7 (Rysunek 6).

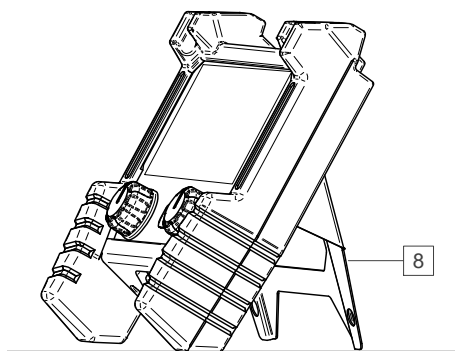

Rysunek 3

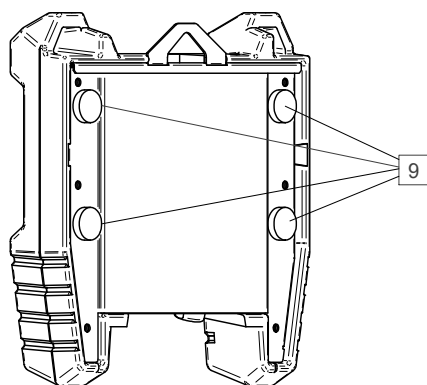

Rysunek 4

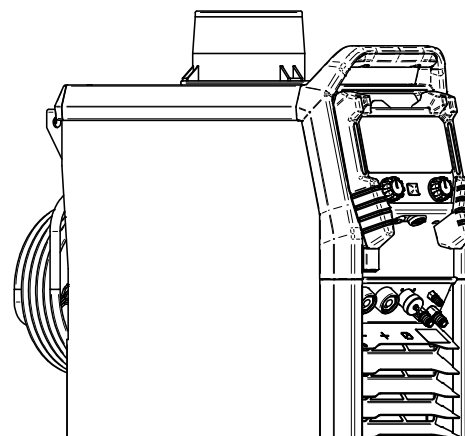
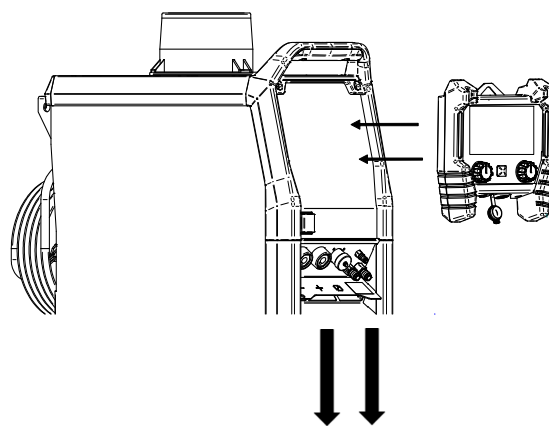

Rysunek 5

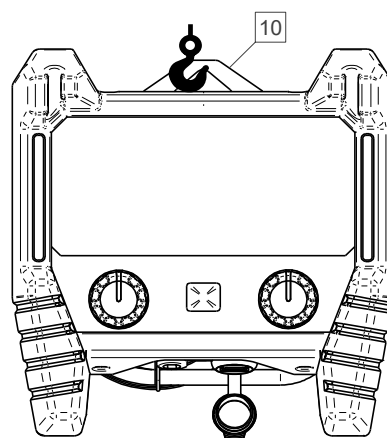

Rysunek 6



### ! UWAGA

Spadające urządzenie może spowodować obrażenia ciała bądź uszkodzenie urządzenia.



## Konserwacja

### UWAGA

W celu dokonania jakichkolwiek napraw, przeróbek lub czynności konserwacyjnych zaleca się kontakt z najbliższym serwisem lub firmą Lincoln Electric. Dokonywanie napraw i modyfikacji przez osoby lub firmy nieposiadające autoryzacji spowoduje utratę praw gwarancyjnych.

Jakiegokolwiek zauważone uszkodzenia powinny być natychmiastowo zgłoszone i naprawione.

#### Konserwacja podstawowa (codziennie)

- Sprawdzać stan izolacji przewodu zasilającego. Wymienić przewody z uszkodzona izolacją.

#### Konserwacja okresowa (po każdym 200 godzinach pracy, lecz nie rzadziej niż raz w roku)

Wykonywać konserwację podstawową oraz, dodatkowo:

- Utrzymywać urządzenie w czystości. Wykorzystując strumień suchego powietrza (pod niskim ciśnieniem) usunąć kurz z części zewnętrznych obudowy i z wnętrza urządzenia.

Częstotliwość wykonywania czynności konserwacyjnych może różnić się w zależności od środowiska, w jakim urządzenie pracuje.

### UWAGA

Nie dotykaj części wewnątrz urządzenia pod napięciem.

### UWAGA

Przed demontażem obudowy urządzenia, urządzenie musi zostać wyłączone oraz wtyczka przewodu zasilającego musi zostać odłączona.

### UWAGA

Sieć zasilająca musi być odłączona od urządzenia przed każdą czynnością konserwacyjną i serwisową. Po każdej naprawie wykonać odpowiednie sprawdzenie w celu zapewnienia bezpieczeństwa użytkownika.

## Zasady obsługi serwisowej klientów

Firma Lincoln Electric Company produkuje i sprzedaje wysokiej jakości urządzenia spawalnicze, materiały eksploatacyjne i urządzenia do cięcia. Naszym wyzwaniem jest zaspokajanie potrzeb klientów i wykraczanie poza ich oczekiwania. Czasami nabywcy zwracają się do firmy Lincoln Electric o poradę lub informacje dotyczące użytkowania naszych produktów. Udzielamy naszym klientom odpowiedzi w oparciu o najlepsze dostępne w danym momencie informacje. Firma Lincoln Electric nie jest w stanie zagwarantować udzielenia tego typu porad i nie ponosi odpowiedzialności za tego typu informacje lub porady. W sposób wyraźny zrzekamy się wszelkich gwarancji, w tym gwarancji przydatności do jakiegokolwiek określonego celu klienta, w odniesieniu do tego typu informacji lub porad. W szczególności nie możemy przyjąć żadnej odpowiedzialności za aktualizację i korygowanie tego typu informacji lub porad po ich udzieleniu. Ponadto udzielenie informacji lub porad nie stwarza, nie rozszerza ani nie zmienia zakresu gwarancji w odniesieniu do sprzedaży naszych produktów.

Firma Lincoln Electric jest producentem reagującym na potrzeby swoich klientów, ale wybór i użytkowanie określonych produktów sprzedawanych przez firmę Lincoln Electric zależy wyłącznie i pozostaje wyłączną odpowiedzialnością klienta. Na wyniki uzyskiwane podczas stosowania tego typu metod produkcji i wymagań serwisowych ma wpływ wiele zmiennych czynników będących poza wpływem firmy Lincoln Electric.

Zastrzega się możliwość wprowadzania zmian – Niniejsze informacje odpowiadają naszej najlepszej wiedzy w chwili oddawania tekstu do druku.

Wszelkie zaktualizowane informacje można znaleźć na stronie [www.lincolnelectric.com](http://www.lincolnelectric.com).

## WEEE

07/06



Nie wyrzucać osprzętu elektrycznego razem z normalnymi odpadami!

Zgodnie z Dyrektywą Europejską 2012/19/EC dotyczącą Pozbywania się zużytego Sprzętu Elektrycznego i Elektronicznego (Waste Electrical and Electronic Equipment, WEEE) i jej wprowadzeniem w życie zgodnie z międzynarodowym prawem, zużyty sprzęt elektryczny musi być składowany oddzielnie i specjalnie utylizowany. Jako właściciel urządzeń powinieneś otrzymać informacje o zatwierdzonym systemie składowania od naszego lokalnego przedstawiciela.

Stosując te wytyczne będziesz chronił środowisko i zdrowie człowieka!

## Wykaz części zamiennych

12/05

### Wskazówki dotyczące czytania wykazu części zamiennych

- Nie używać tej części wykazu dla maszyn, których numeru kodu nie ma na liście. Skontaktuj się z serwisem, jeśli numeru kodu nie ma na liście.
- Należy posłużyć się ilustracją na stronie montażowej oraz poniższą tabelą, aby określić, gdzie znajduje się część dla maszyny oznaczonej konkretnym numerem kodowym.
- Należy używać wyłącznie części oznaczonych symbolem "X" w kolumnie pod nagłówkiem oznaczonym numerem wskazywanym na stronie montażowej (symbol # wskazuje zmianę w niniejszej publikacji).

Najpierw należy przeczytać zamieszczone wyżej wskazówki dotyczące czytania wykazu części zamiennych, a następnie skorzystać z dostarczonego wraz z urządzeniem podręcznika "Części zamienne", w którym zamieszczono odnośniki ilustracyjne i opisowe do numeru części.

## Lokalizacja autoryzowanych punktów serwisowych

09/16

- W przypadku wszelkich usterek zgłaszanych w okresie obowiązywania gwarancji nabywca musi skontaktować się z autoryzowanym punktem serwisowym lub firmą Lincoln Electric.
- Skontaktować się z lokalnym przedstawicielem ds. sprzedaży, aby uzyskać pomoc w znalezieniu najbliższego autoryzowanego serwisu.

## Akcesoria

---

OPCJE I AKCESORIA	
K14366-1	RC7 EXTENSION CABLE – 5M
K14290-1	12-PIN REMOTE HARNESS KIT (POWERTEC®, DIGISTEEL, CITOSTEEL)
K14348-1	12-PIN REMOTE HARNESS KIT (SPEEDTEC®)
K14132-1	ADAPTER
K14131-1	ARCLINK –T FLEX

# Diagram Połączeń

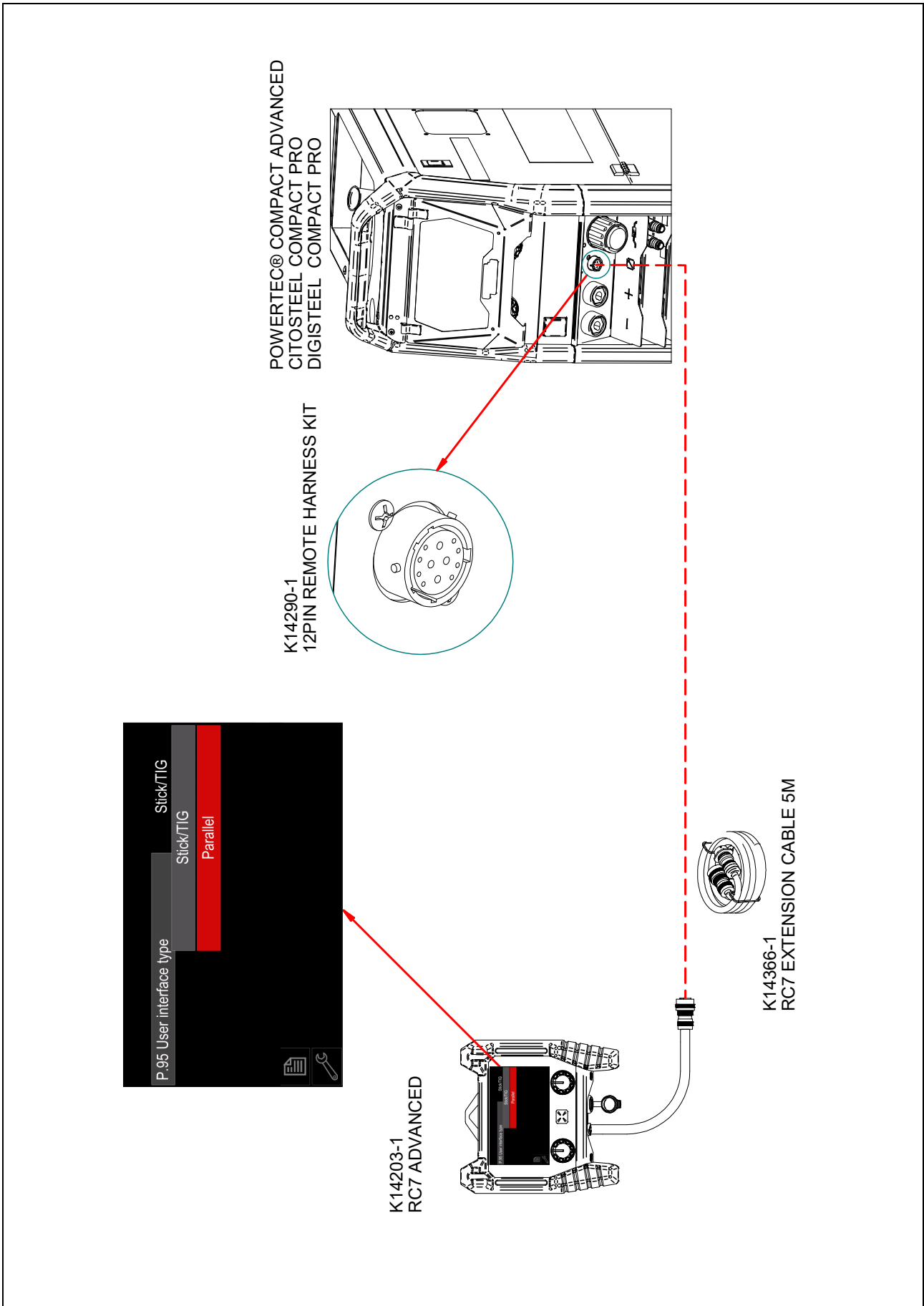

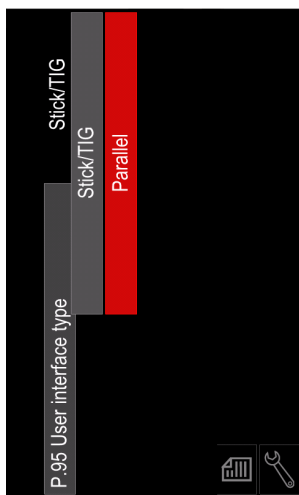

SPEEDTEC® SERIES

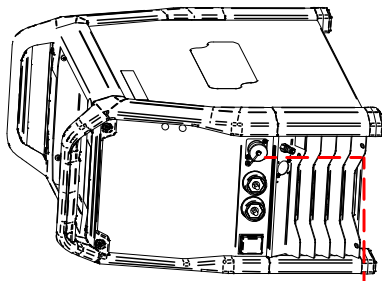

K14198-PG  
K14199-PGW

LF 56D/ WF 56D

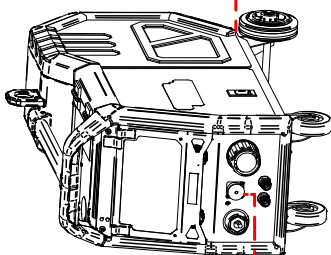

K14203-1  
RC7 ADVANCED

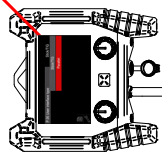

K14366-1  
RC7 EXTENSION CABLE 5M

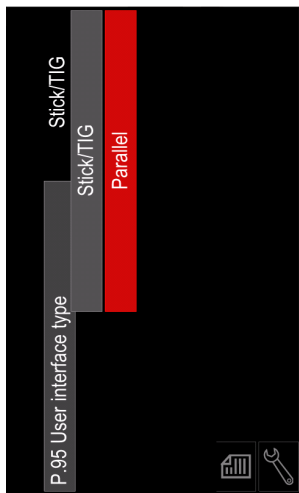

POWERTEC® IS  
CITOSTEEL S SERIES  
DIGISTEEL S SERIES

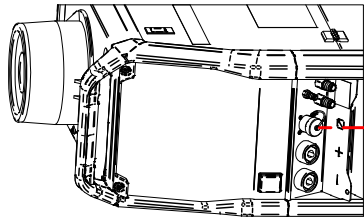

K14203-1  
RC7 ADVANCED

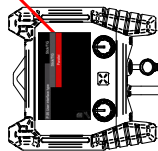

LF 56D / WF 56D

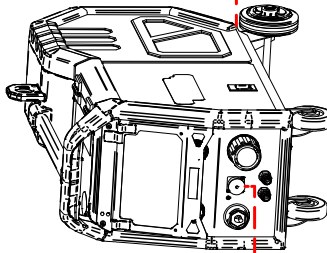

K14198-PG  
K14199-PGW



K14366-1  
RC7 EXTENSION CABLE 5M

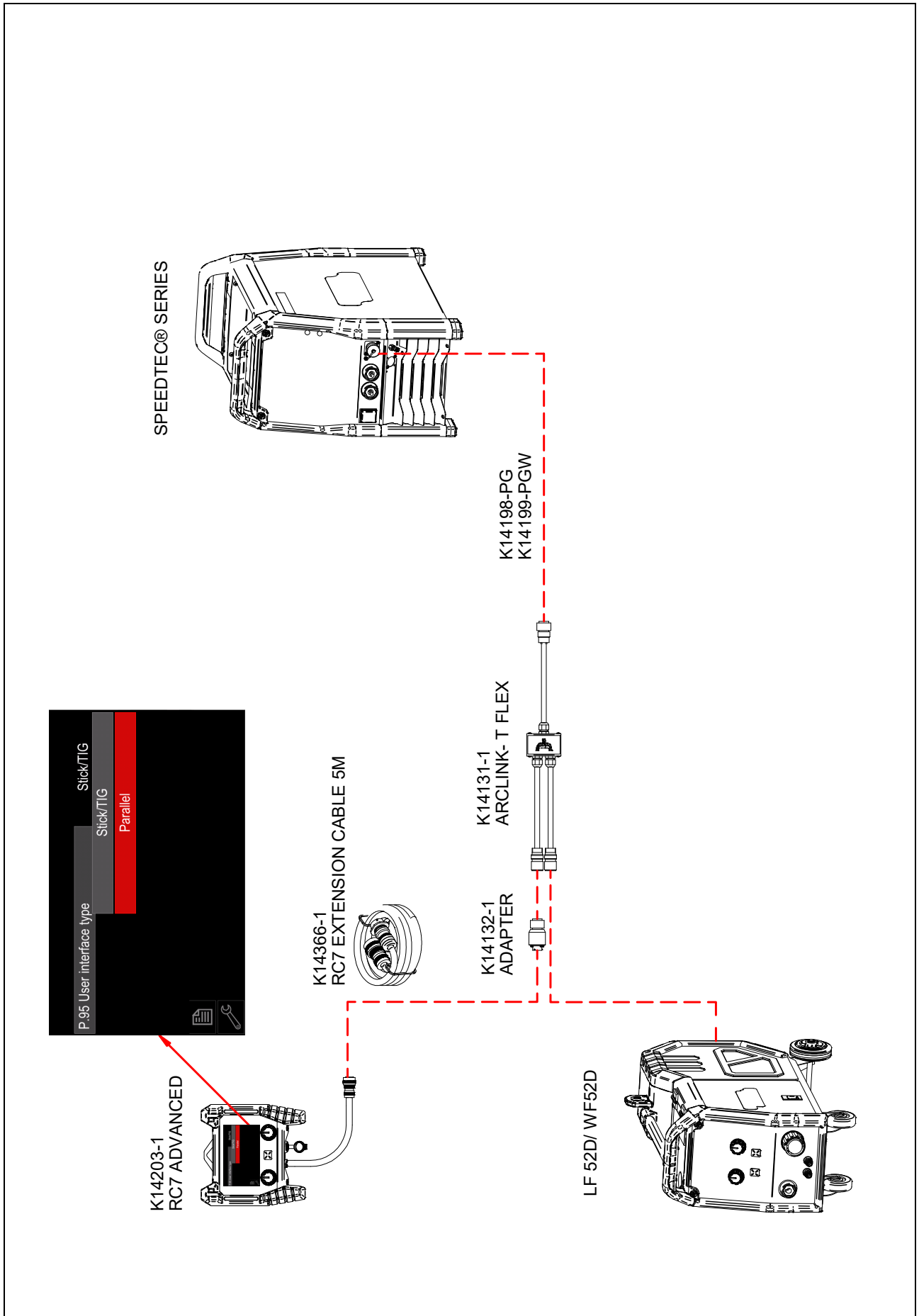

POWERTEC® iS  
CITOSTEEL S SERIES  
DIGISTEEL S SERIES

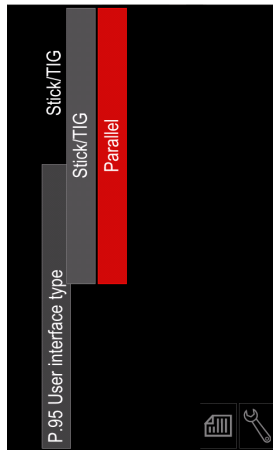
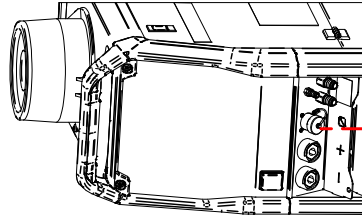

K14203-1  
RC7 ADVANCED

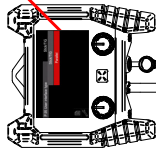

K14366-1  
RC7 EXTENSION CABLE 5M



K14132-1  
ADAPTER

K14131-1  
ARCLINK- T FLEX

K14198-PG  
K14199-PGW

LF 52D/ WF52D

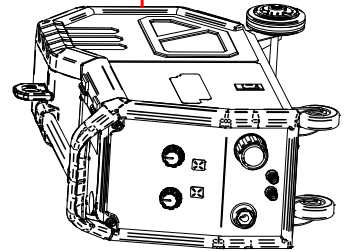



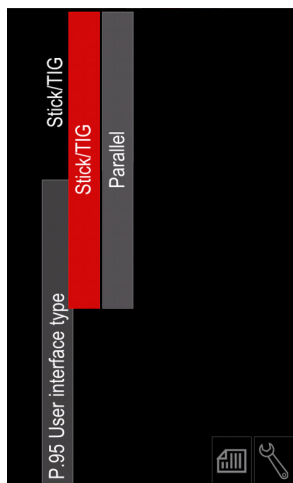

K14203-1  
RC7 ADVANCED

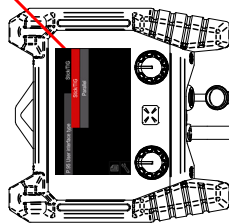

K14348-1  
12PIN REMOTE HARNESS KIT

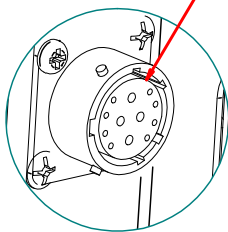

SPEEDTEC® SERIES

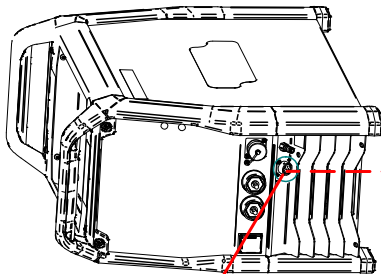

K14366-1  
RC7 EXTENSION CABLE 5M

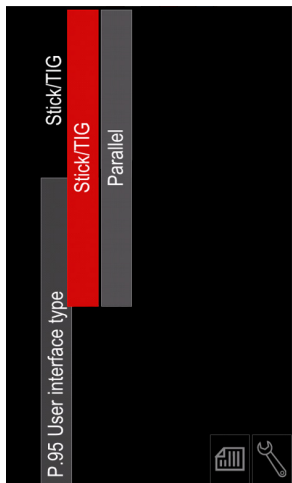

K14203-1  
RC7 ADVANCED

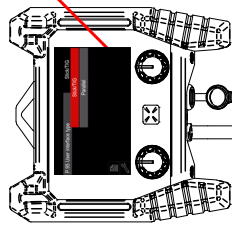

POWERTEC® iS  
CITOSTEEL S SERIES  
DIGISTEEL S SERIES

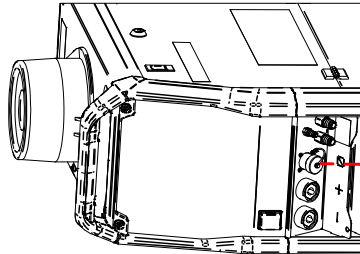

K14132-1  
ADAPTER



K14366-1  
RC7 EXTENSION CABLE 5M