

LASERSPOT

ÜZEMELTETÉSI ÉS KARBANTARTÁSI BIZTONSÁGI UTASÍTÁS

ESZKÖZ No W000384404 - W000384405

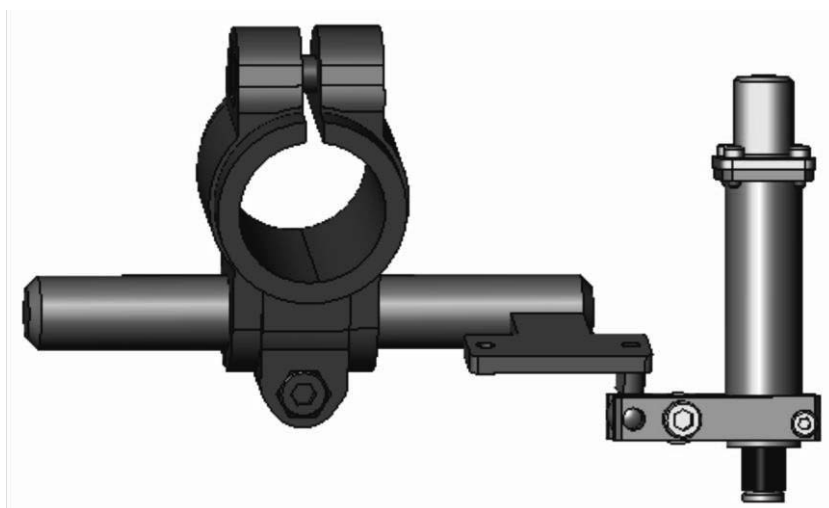

KIADÁS : HU
REVÍZIÓ : C
DÁTUM : 12-2020

Hasznalati utasítás

REF: **8695 5891**

Eredeti használati utasítás

LINCOLN[®]
ELECTRIC

A gyártó hálás azért a bizalomért, amit Ön ennek a berendezésének a megvásárlásával fejezett ki. Reméljük, hogy amennyiben követi a gép jelen használati és karbantartási utasítását, teljes mértékben meg lesz vele elégedve.

A berendezés koncepciója, alkotórészeinek specifikációja és gyártása megfelel a követendő európai irányelveknek.

A berendezésre vonatkozó irányelvek felsorolása a csatolt EK megfeleléségi nyilatkozatban található.

A gyártó nem visel felelősséget azokért az esetekért, amikor nem ajánlott tételeket kapcsolnak össze ezzel a géppel.

Az Ön biztonságát szolgálóan itt egy nem korlátozó ajánlás-gyűjtemény, illetve követelménylista következik, amelynek nagy része a foglalkoztatási kódban is szerepel.

Végezetül arra kérjük, szíveskedjen informálni az Ön szállítóját bármilyen hibáról, amelyet ebben a használati utasításban találna.

TARTALOM

A - BIZTONSÁGI UTASÍTÁSOK	1
1 - A LÉZERIRÁNYZÓRA VONATKOZÓ KÜLÖNLEGES UTASÍTÁSOK	1
B - MŰKÖDÉSI ELV.....	2
1 - A KÉSZLET TARTALMA W000384404 VÁLTOZAT	3
2 - A KÉSZLET TARTALMA W000384405 VÁLTOZAT	4
C - HASZNÁLATA	5
1 - ÖSSZESZERELÉS	5
2 - A „PÓTLENCSE A LÉZERKERESZT FUNCIÓHOZ” OPCIO ÖSSZESZERELÉSE (W000383130).....	5
3 - ALKATRÉSZCSERE	6
SZEMÉLYES FELJEGYZÉSEK	8

REVÍZIÓK

REVÍZIÓ B

10/15

JELÖLÉS	OLDAL
Update	

REVÍZIÓ C

12/20

JELÖLÉS	OLDAL
Logócsere	

A - BIZTONSÁGI UTASÍTÁSOK

Az általános biztonsági utasításokat a berendezéshez tartozó biztonsági tájékoztató tartalmazza

1 - A LÉZERIRÁNYZÓRA VONATKOZÓ KÜLÖNLEGES UTASÍTÁSOK



A berendezésben használt lézer a 3R lézerosztályba tartozik.

A szemet a látható lézersugártól fényvisszaverők, főleg palpebral fényvisszaverő védi. Ennek ellenére nem tanácsos, hogy a kezelők szándékosan a lézerefénybe nézzenek. A lézersugár optikai eszközön (pl. szemüvegen) keresztüli behatolása a szembe szintén veszélyes.

(Kivonat az 2008. januári EN 60825-1 számú euroszabványból)

A lézerirányzó jellemzői:

Jellemzők	
Hullámhosszúság	655nm 25°C-on / 668 85°C-on
Kimenő teljesítmény	4,5mW (potenciométerrel állítható teljesítmény)
Lézerosztály	3R
Sugár jellege	Folt (szabályozható fókuszt)
Optika típusa	Üveglencse
Tápfeszültség	4,5VDC - 30 VDC
Alkalmazási hőmérséklet	-10°C / +85°C
Gyártó	Lézerösszetevők

A LÉZERIRÁNYZÓ KARBANTARTÁSA:

A lézerkészüléken végzett karbantartási műveletek alkalmával a készüléket feltétlenül ki kell kapcsolni annak érdekében, hogy a lézernyaláb közvetlenül ne érintkezhesen a szemmel. Amennyiben a karbantartást a bekapcsolt lézerberendezésen kell végezni, a műveletben részt vevő valamennyi személynek specifikus, 1-es optikai sűrűségű (OD) védőszemüveget kell viselniük a 3R osztályba sorolt, 660 nm hullámhosszúságú (vörös), folyamatos fényt (CW) kibocsátó lézerek esetében.

Megjegyzés: az optikán tilos beavatkozást végezni

A LÉZERIRÁNYZÓ HASZNÁLATA:

A lézerkészülék beállítási szakaszában minden esetben ügyeljen arra, hogy a nyaláb sema z Ön, sem a gép közelében tartózkodó személyek szeme irányában ne álljon. A lemezen látható foltot a lehetőség szerint mindig lefele tartsa.

Megjegyzés: az e dokumentumban ismertetett specifikus használati módoktól eltérő bármely használati mód tiltott.

B - MŰKÖDÉSI ELV

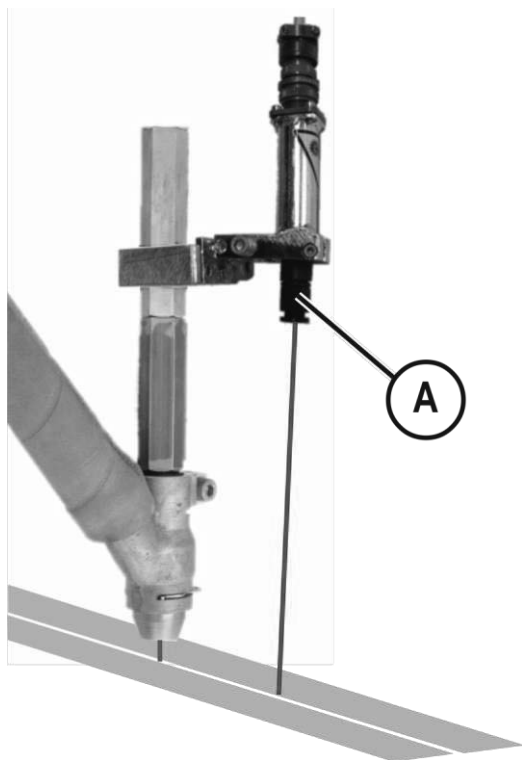

A lézerrányzó rendszer feladata, hogy megjelölje az elektródahuzal pillanatnyi helyzetét a hegesztendő anyagon, mivel az a fedettívű hegesztés közben nem látható.

A kivetített jel tulajdonképpen egy megvilágított pont az elektródahuzal előtt, ami a vezetést szolgálja.

Az eszköz alaplapját úgy tervezték, hogy fel lehessen szerelni az automata hegesztőfejek huzalelőtolójára. A lézerrányzó gömbcsuklós felfüggesztésű, ami lehetővé teszi, hogy könnyen és gyorsan lehessen irányba állítani.

A vetített folt élessége az A gyűrűvel állítható be.

Két lézerrányzó kombinációja és a tartozék rögzítők használata lehetővé teszi a fúvóka és a munkadarab közötti távolság megfigyelését.

Állandó magasság tartható egy, a hegesztőfejre rögzíthető elektromos alkatrész segítségével. (Ne tétovázzon, lépjen velünk kapcsolatba).

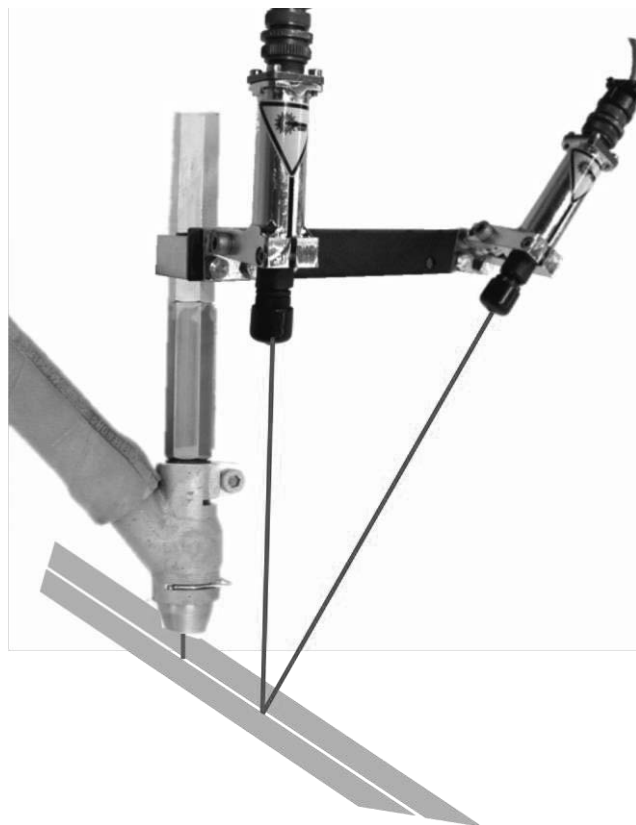
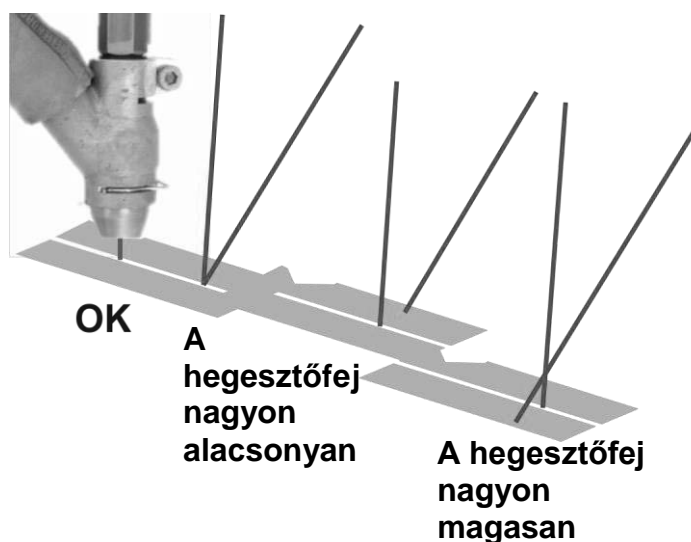

1 - A KÉSZLET TARTALMA W000384404 VÁLTOZAT

A teljes készlet tartalma:

- Lézerirányzó L1 és tartó L2
- Rögzítőgyűrű L3 csöves fejhez
- Egy második, L4 irányzó felszerelésére szolgáló tartó
- 30 m hosszú hálózati tápkábel L6
- Bakelit szigetelőgyűrű L10
- Használati és karbantartási utasítás ref. 8695 5891

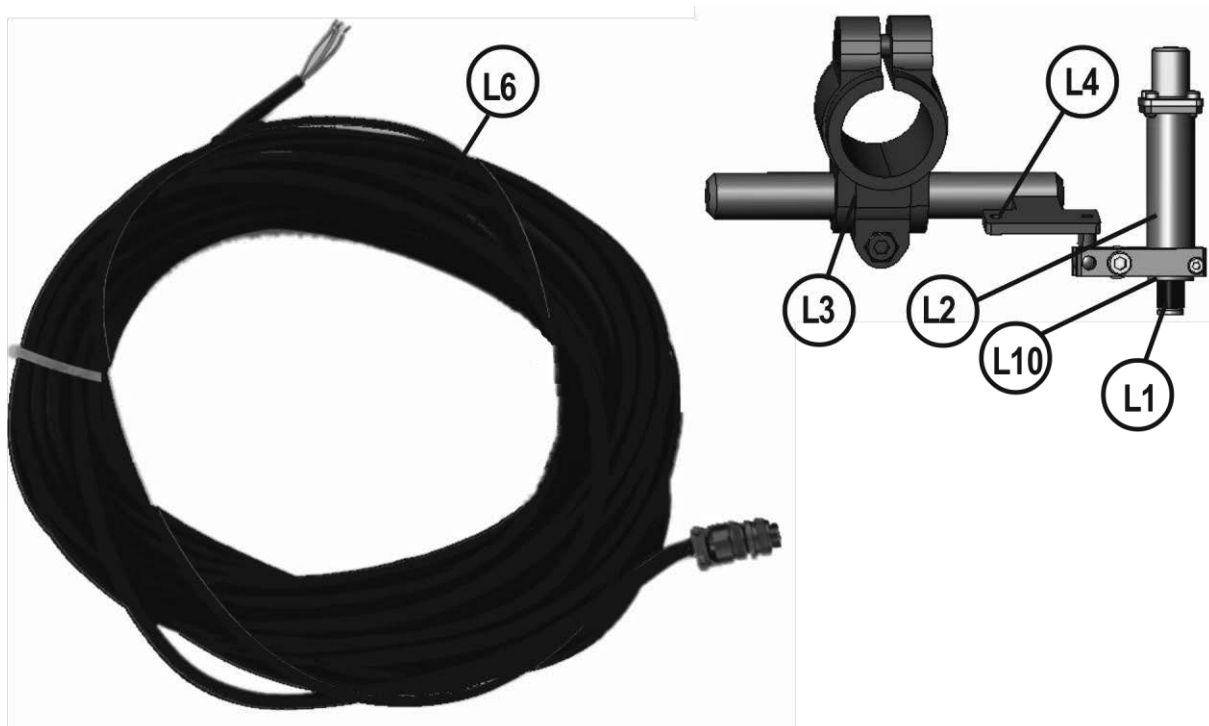

2 - A KÉSZLET TARTALMA W000384405 VÁLTOZAT

A teljes készlet tartalma:

- Lézerirányzó L1 és tartó L2
- 30 m hosszú hálózati tápkábel L6
- Bakelit szigetelőgyűrű L10
- Használati és karbantartási utasítás ref. 8695 5891

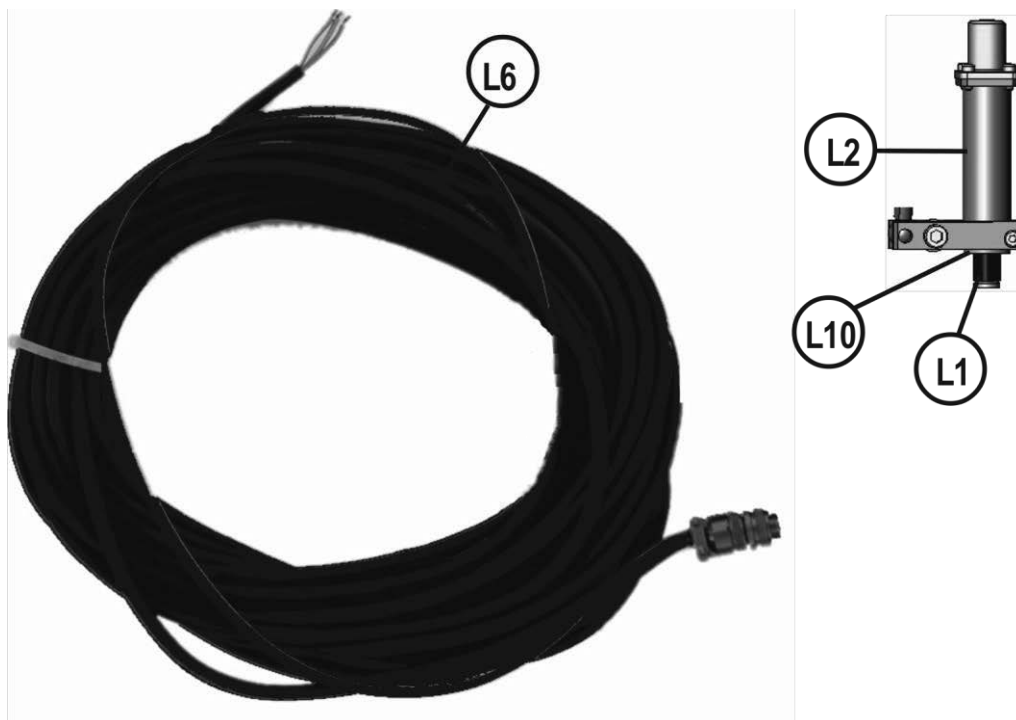

C - HASZNÁLATA

1 - ÖSSZESZERELÉS

FIGYELEM: Tartsa távol a lézerirányzó tápkábelét (L8) a hegsztógép hálózati kábelétől.

Rögzítse az irányzót az L3 gyűrűvel a kiegészítőknek fenntartott csőre (Lásd az I.S.E.E. 8695 5260-öt)

Csatlakoztassa a kábelt az irányzóra az L8-nál.

Kösse be a kábelt az elektromos kapcsolószekrénybe vagy egy 4,5 VDC - 30 VDC / 0,5 A (Fehér: +, Kék: -) feszültségtartományban elhelyezkedő segédáramforrásra.

A lézer teljesítményének beállítása:

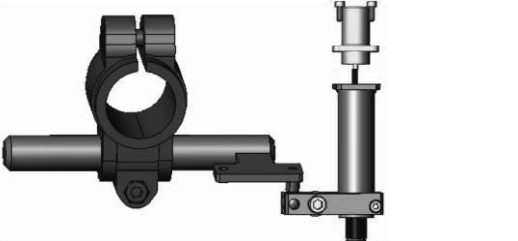
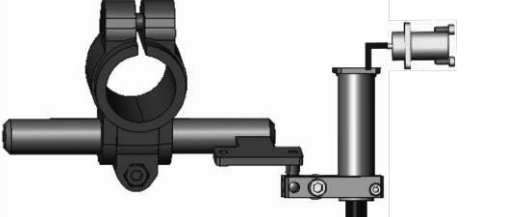
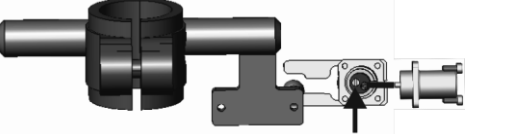
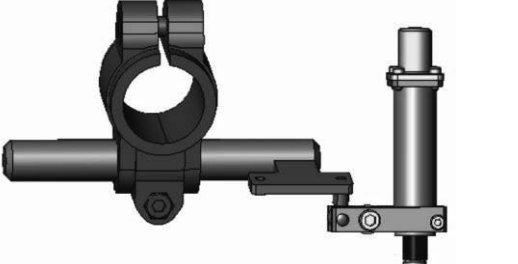
<p>Vegyeki a 4 rögzítőcsavart az L8 csatlakozóból</p>	
<p>Tgye szabaddá a csatlakozót és alézer tápkábeleit, hogy megkönnyítse a szabályozó potenciométerhez való hozzáférést</p>	
<p>Egy kis csavarhúzó segítségével fordítsa el a lézerirányzó hátsó részén elhelyezett potenciométer (közvetlenül a tápkábel mellett) a teljesítmény csökkentése érdekében.</p>	
<p>A teljesítmény beállítását követően helyezze vissza a csatlakozót, és ellenőrizze, hogy nincs-e beszorulva a lézer valamelyik tápkábele.</p>	

2 - A „PÓTLENCSE A LÉZERKERESZT FUNCIÓHOZ” OPCIÓ ÖSSZESZERELÉSE (W000383130)

Az opciót egy difrakciós optikai elem alkotja, amelyet elhelyeztünk a lézeren. A fókuszt beállítása a lencsével végezhető el. A fólról a keresztre való váltáshoz elegendő, ha eltávolítja az optikai elemet.



3 - ALKATRÉSZCSERE

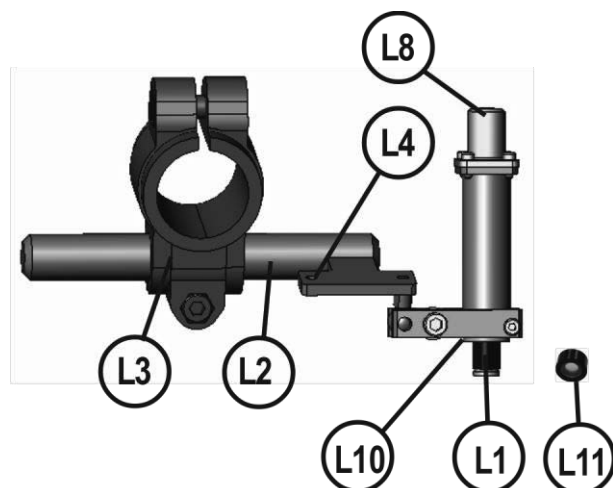

✓	Normál esetben raktáron
✗	Nincs raktáron
	Kívánságra

Tétel	Ref.	Jelzet	Db	Megnevezés
L1	W000383128	✓		LÉZER
L10	W000383129	✓		Szigetelőgyűrű lézerhez
L11	W000383130	✓		Pótlencse a lézerkezelt funkcióhoz

➤ A megrendelendő alkatrészek esetében adja meg a szükséges mennyiséget és írja be az alábbi keretbe az ön gépének a számát.

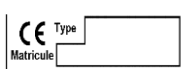

TYPE :
Number :

