

GUIDA DI SCORRIMENTO ELETTRICA

# SLIDEMATIC S50E / S100E

ISTRUZIONI DI SICUREZZA DI UTILIZZAZIONE E DI MANUTENZIONE

APPARECCHIO N° W000274911 - W000315387

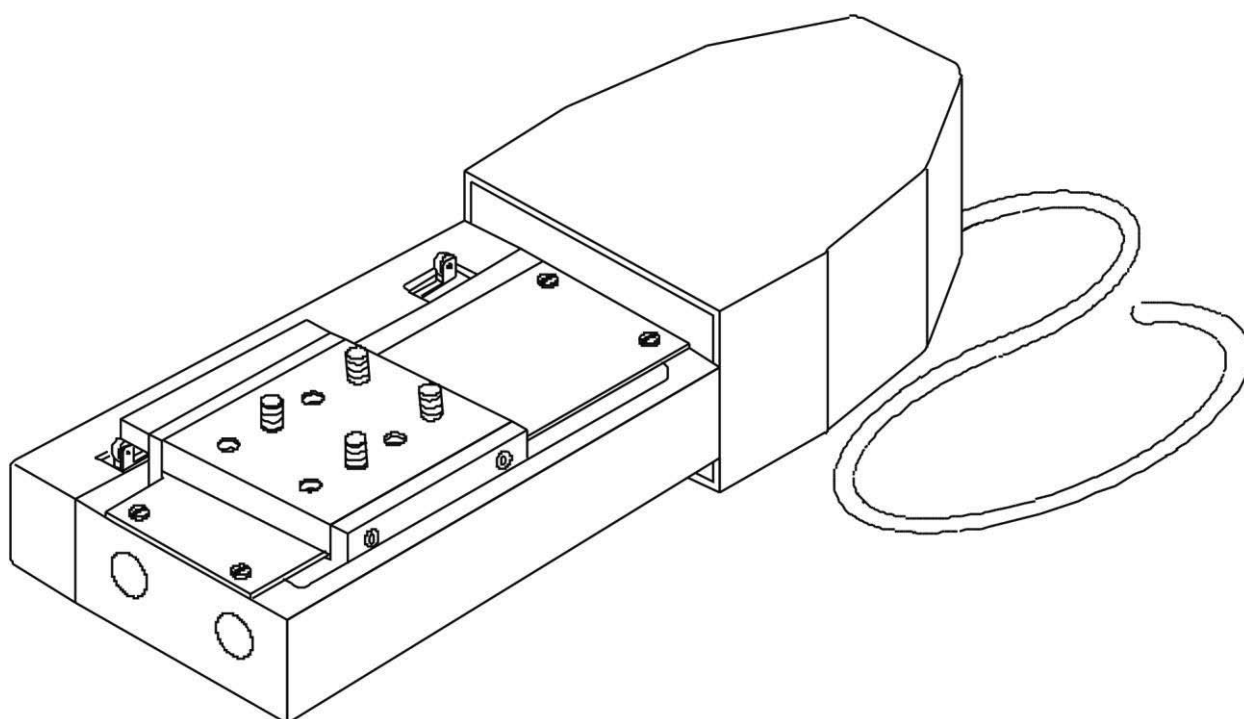

EDIZIONE : IT  
REVISIONE : K  
DATA : 04-2018

Nota tecnica

REF : **8695 6840**

*Istruzioni originali*

**LINCOLN**<sup>®</sup>  
**ELECTRIC**

**Il fabbricante vi ringrazia per la fiducia accordatale per aver acquistato quest'attrezzatura che vi darà piena soddisfazione se rispetterete le condizioni di utilizzazione e di manutenzione.**

**Il suo design, la specifica dei componenti e la sua fabbricazione sono conformi alle direttive europee applicabili.**

**Vi preghiamo voler riferirvi alla dichiarazione CE allegata per conoscere le direttive alle quali è sottoposto.**

**Il fabbricante declina ogni responsabilità nell'associazione di elementi non indicati dal fabbricante .**

**Per la vostra sicurezza, vi indichiamo di seguito una lista non limitativa di raccomandazioni o obblighi che figurano già in larga parte nel codice del lavoro.**

**Vi preghiamo infine di informare il Vostro fornitore di tutti gli eventuali errori che potrebbero figurare nelle presenti istruzioni.**

# INDICE

<b>A - IDENTIFICAZIONE</b> .....	<b>1</b>
<b>B - DISPOSIZIONI DI SICUREZZA</b> .....	<b>2</b>
RUMORE AEREO .....	2
PRESCRIZIONI PARTICOLARI DI SICUREZZA.....	2
<b>C - GUIDA DELL'UTILIZZATORE</b> .....	<b>3</b>
1 - DESCRIZIONE .....	3
2 - CARATTERISTICHE TECNICHE .....	4
3 - OPZIONE W000315418.....	6
<b>D - MANUTENZIONE</b> .....	<b>7</b>
1 - SCHEMA ELETTRICO.....	7
2 - MANUTENZIONE.....	7
3 - PEZZI DI RICAMBIO.....	8
<b>NOTE PERSONALI</b> .....	<b>10</b>

# REVISIONI

## REVISIONE H 09/09

DESIGNAZIONE	PAGINA
Creazione in monolingue	

## REVISIONE I 07/11

DESIGNAZIONE	PAGINA
W000315424 →W000274911	

## REVISIONE J 02/13

DESIGNAZIONE	PAGINA
Spare parts	

## REVISIONE K 04/18

DESIGNAZIONE	PAGINA
Cambiamento del logo	

# A - IDENTIFICAZIONE

Vi chiediamo di notare il numero del vostro apparecchio nella casella sotto.

Per ogni esigenza o richiesta vogliate indicare questo riferimento

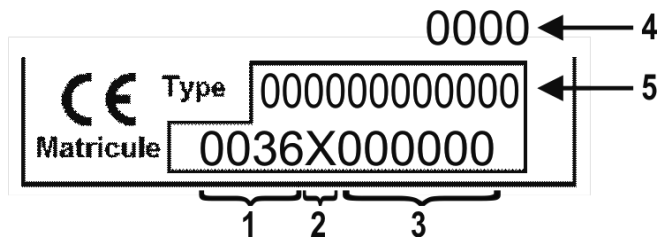

1	Codice fabbrica di fabbricazione	4	Anno di fabbricazione
2	Codice anno di fabbricazione	5	Tipo del prodotto
3	N° di serie del prodotto		

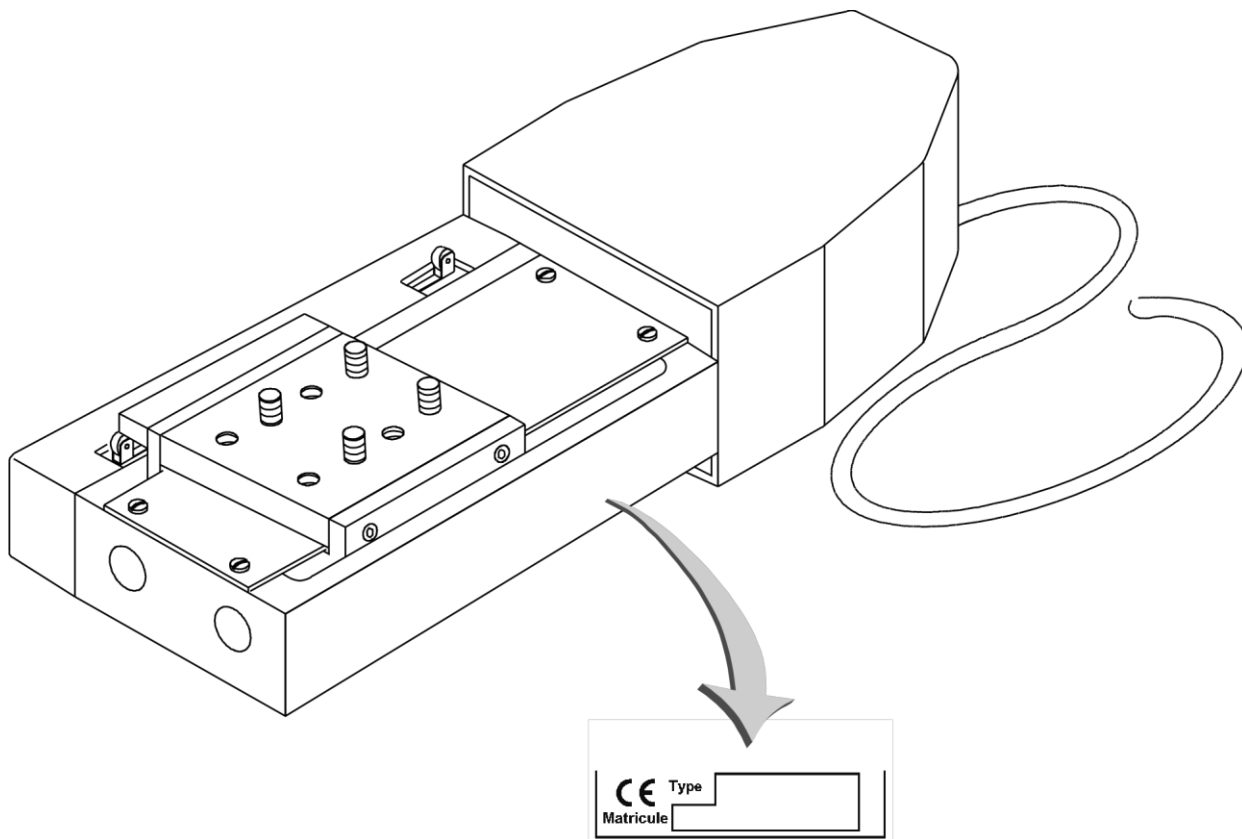

## B - DISPOSIZIONI DI SICUREZZA

Per quanto riguarda le consegne di sicurezza generali, riferirsi al manuale specifico fornito con quest'attrezzatura.



### RUMORE AEREO

Riferirsi al manuale specifico fornito con quest'attrezzatura.

## PRESCRIZIONI PARTICOLARI DI SICUREZZA

- La guida della torcia deve essere fissata saldamente su un supporto rigido mediante viti M6 interasse 40.
- Nessun ostacolo deve impedire lo spostamento dello slittane e dei pezzi che vi sono fissati.
- Rispettare i carichi ammissibili sullo slittone.
- I carichi devono essere saldamente fissati sullo slittane.

# C - GUIDA DELL'UTILIZZATORE

## 1 - DESCRIZIONE

Il fissaggio sulla macchina si fa mediante viti M6 interasse 40.

L'insieme è costituito:

- da una parte meccanica in alluminio con un motoriduttore d'azionamento di uno slittone.

Peso corsa 50 : 3 Kg

Peso corsa 100: 3,150 Kg

### SLIDEMATIC S50E

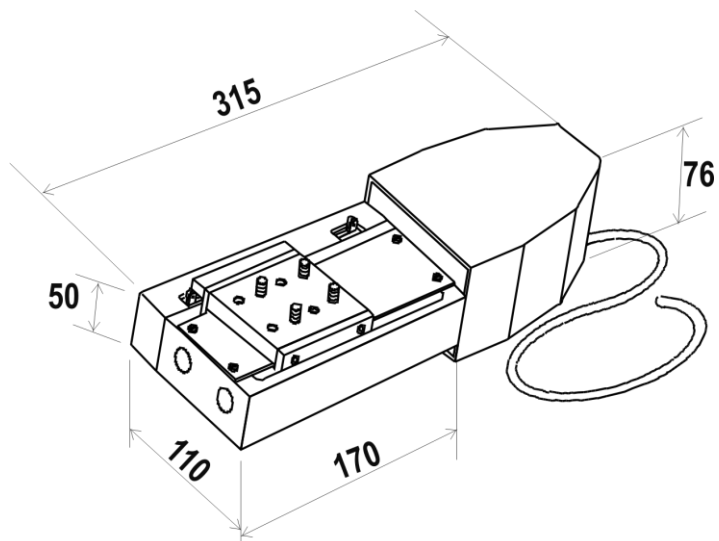

### SLIDEMATIC S100E

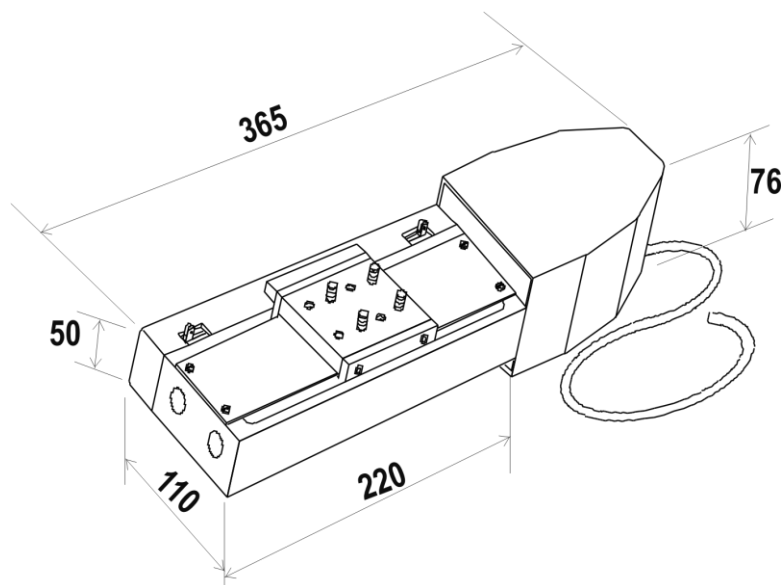

## 2 - CARATTERISTICHE TECNICHE

Alimentazione primaria monofase

corsa 50     24 Vcc / 0.50 A

corsa 100    24 Vcc / 0.50 A

### Spostamento dello slittone

- Corsa = 50 mm e 100 mm

- Velocità massima = 5 cm/mn

Collegamenti elettrici mediante cavo lunghezza 2 m

### Carico

Caratteristica del carico

: 5 kg

Coppia massima = 0,175 mdaN

Fissaggio del carico sia tramite:

- 4 fori M6 con passo  
di 40 x 40 mm

- 4 fori Ø 7 con passo  
di 40 x 40 mm

(4 viti M6x16 sono fornite)

Per fissare il carico svitare le 4 viti (rif a) per rimuovere la piastra di supporto

Lo spostamento del carico deve avvenire orizzontalmente.

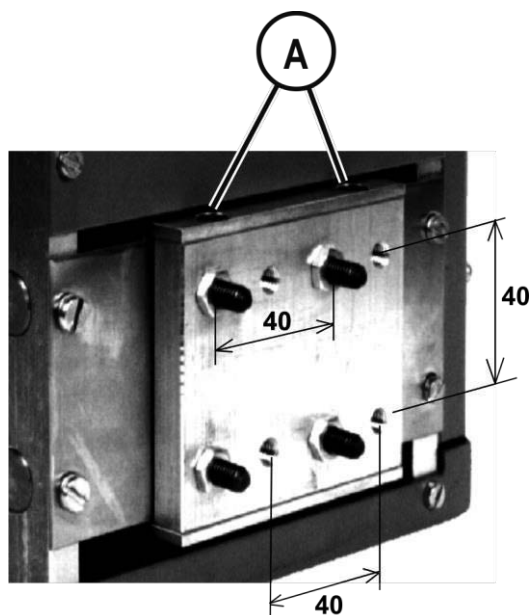
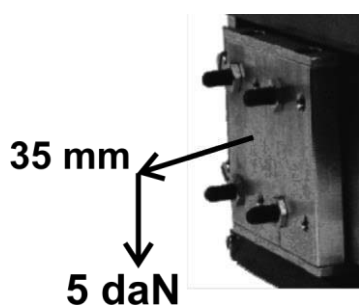





### 3 - OPZIONE W000315418

Questo comando remoto permette d'effettuare il movimento a distanza (senso + o -) della guida.



#### SCHEMA ELETTRICO COMANDO REMOTO

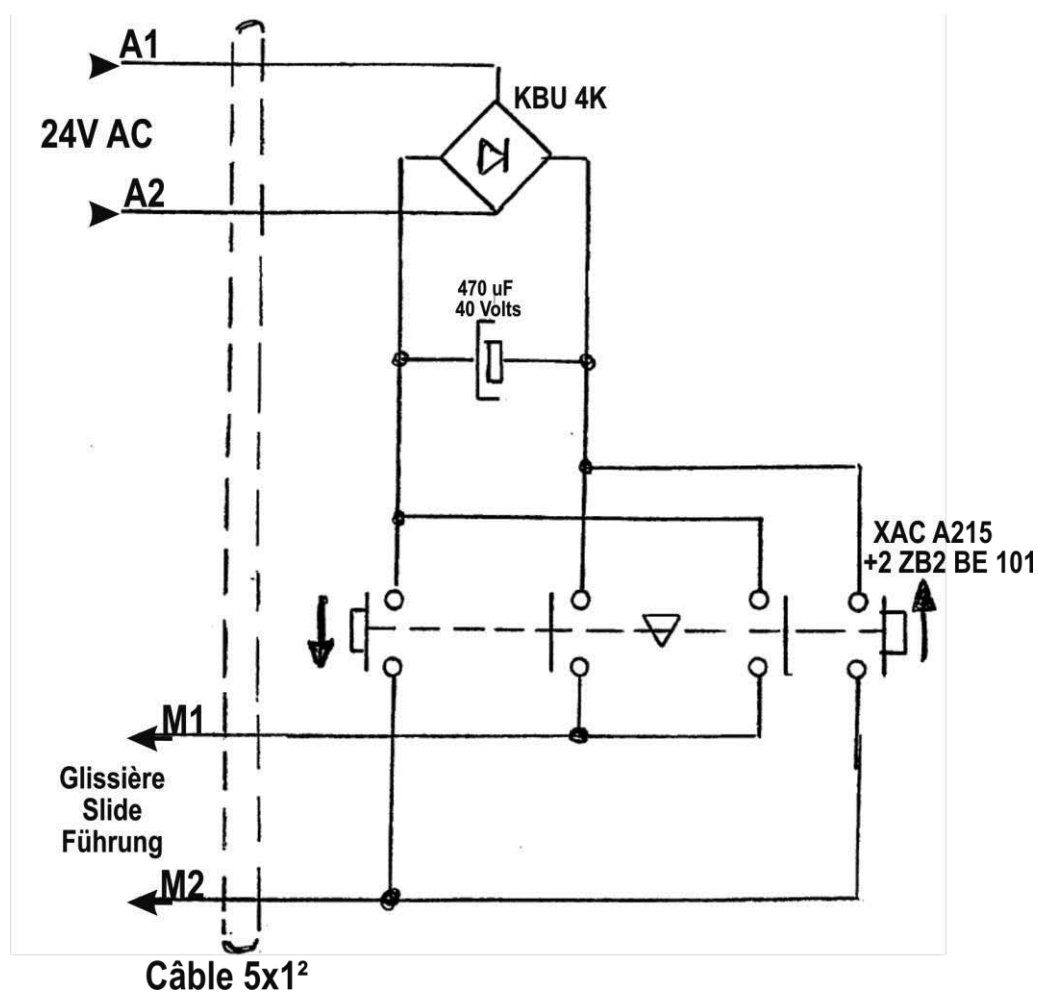

# D - MANUTENZIONE

## 1 - SCHEMA ELETTRICO

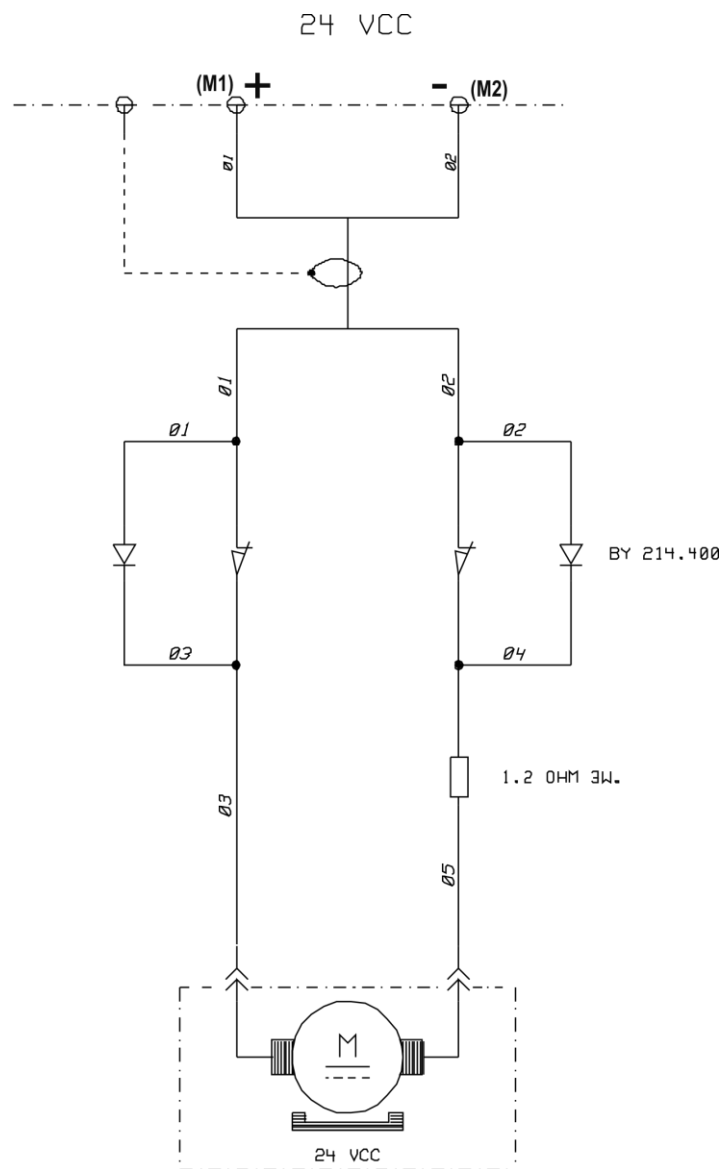

## 2 - MANUTENZIONE

- Affinché la macchina possa garantire i migliori servizi in modo duraturo, sono necessari un minimo d'attenzione e di manutenzione.

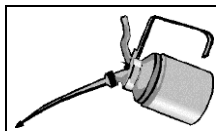

Lubrificare regolarmente le vite e pulire le colonne di guida

### 3 - PEZZI DI RICAMBIO

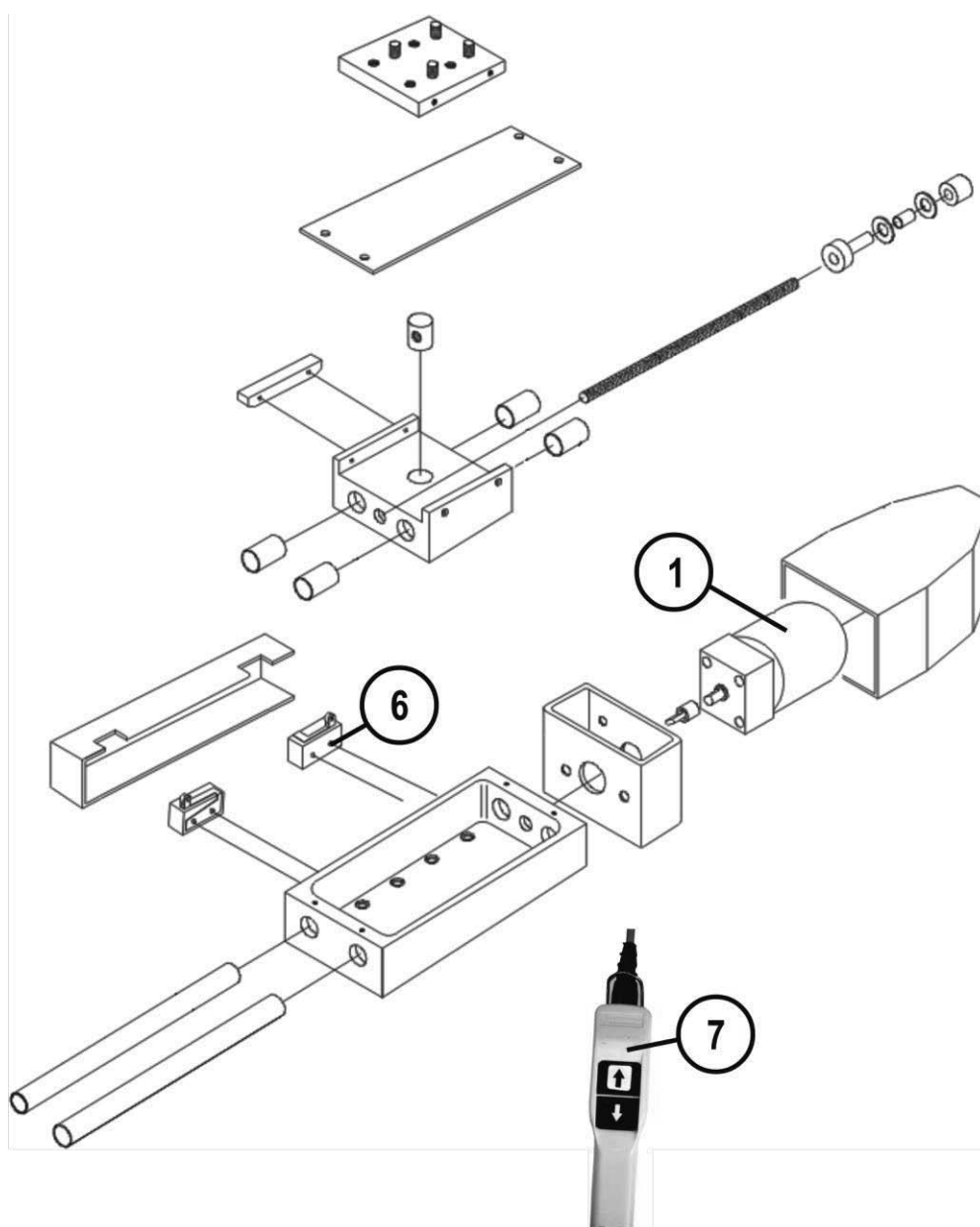

✓	normalmente in scorta
✗	non in scorta
	su richiesta

Rif	Rif.	Scorta	Ord.	Designazione
1	W000365992	✗		Motoriduttore
6	W000352100	✓		Microinterruttore (Set di 2)
7	W000315418	✗		Impugnatura comando guida

➤ In caso di ordine di pezzi, indicare la quantità ed annotare il numero della vostra macchina nel riquadro qui sotto.

	TIPO:
	Matricola:



