

CITOWAVE



DA Manuel arbejdskraft og vedligeholdelse / *Opbevar denne brugsanvisning*

NO Инструкции по безопасности / *Сохраните этот буклет с инструкциями на всех языках, указанных выше*

Cat n° : W000261715
Rev : M
Date : 03/11



Contact : www.oerlikon-welding.com



AIR LIQUIDE
WELDING™

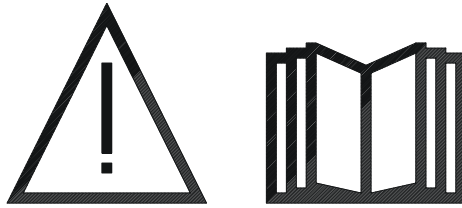

DA

Den lysbuesvejsning og plasmaskæring kan være farlige for den erhvervsdrivende og personer i nærheden af arbejdsområdet. Læs brugervejledningen og sikkerhedsvejledning

NO

Den buesveising og plasma skjæring kan være farlig for operatøren og personer nær arbejdsområdet. Les brukerhåndboken og instruksjon i sikkerhet

MXW 400 & 500

INDICE I
 DATE 15/05/09
 MOTIF mise à jour schéma électrique

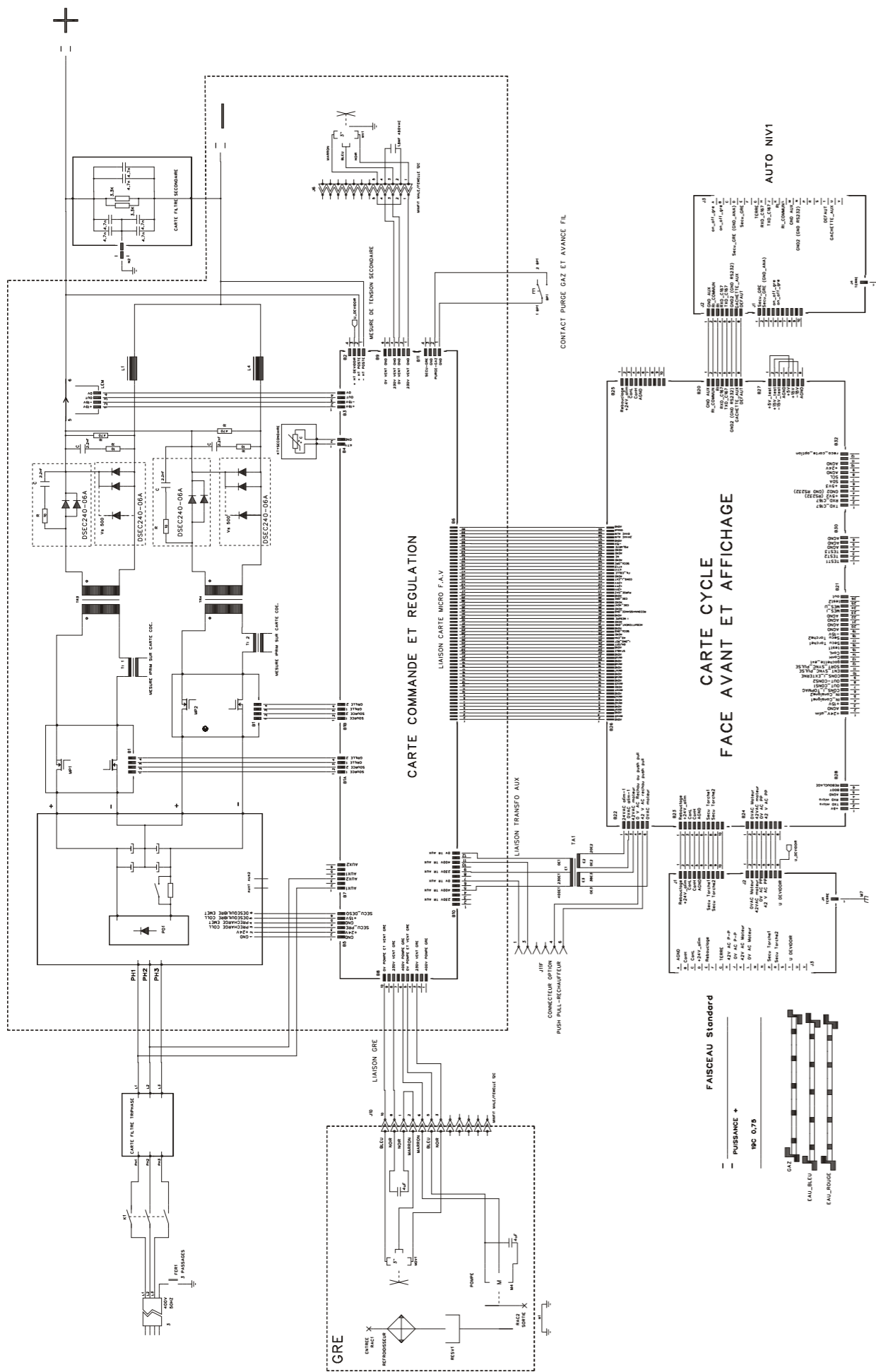

2

MX 280

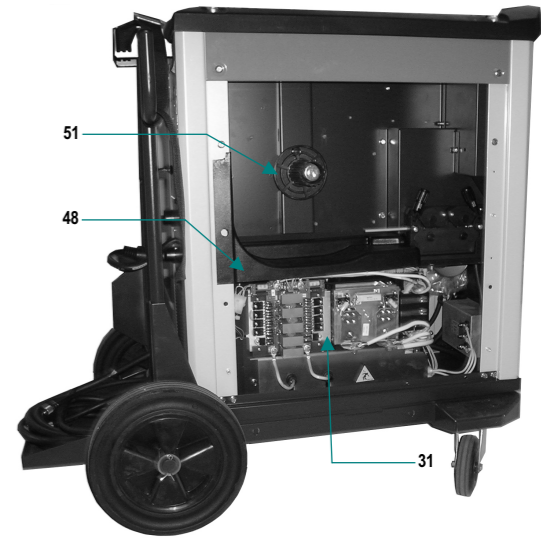
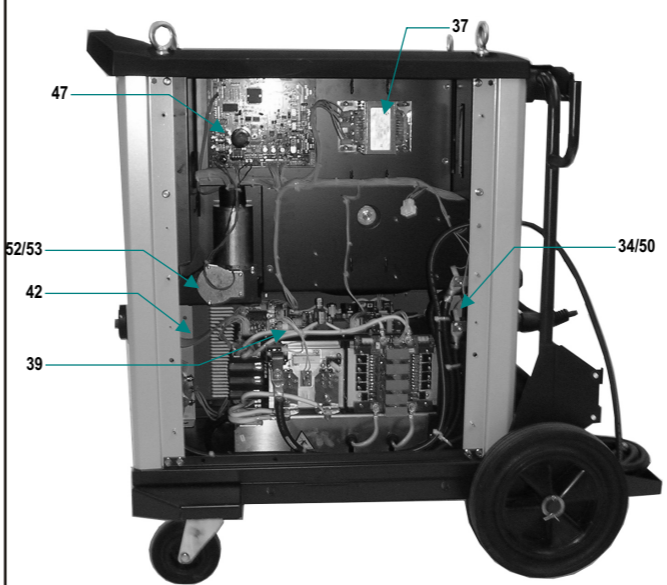

MXW 400

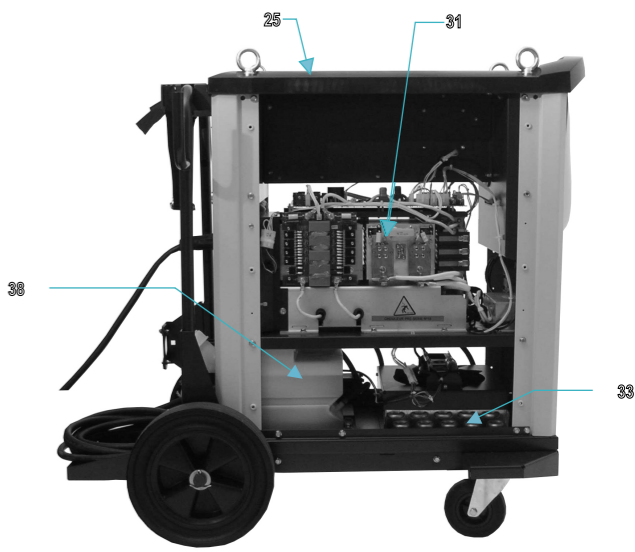
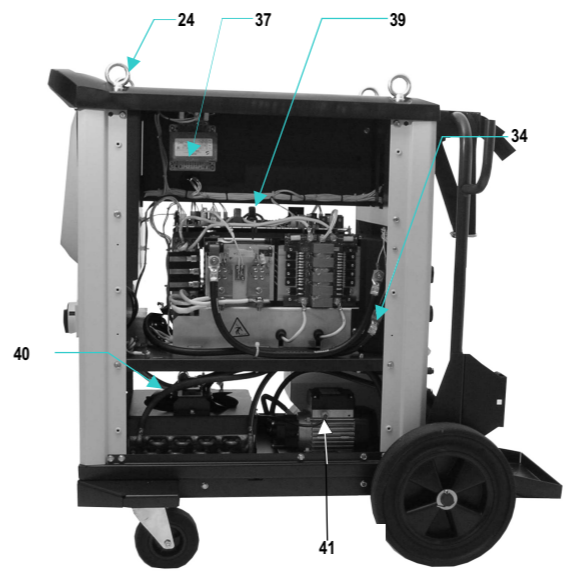

MODIFICATIONS APPORTEES

Première page :

L'ISEE passe à l'indice M (pour toutes les langues)

Page : 8

Dans le paragraphe 2.2 - RACCORDEMENT ELECTRIQUE AU RESEAU :

Ajout de l'encart suivant :



ATTENTION: Ce matériel de Classe A n'est pas prévu pour être utilisé dans un site résidentiel où le courant électrique est fourni par le système public d'alimentation basse tension. Il peut y avoir des difficultés potentielles pour assurer la compatibilité électromagnétique dans ces sites, à cause des perturbations conduites aussi bien que rayonnées.

Modifications faites le 22.03.2011. Fiche de modif n° 17667

L'ISEE passe à l'indice M
