

PLYNOVÁ SKŘÍŇKA

BEZPEČNOSTNÍ POKYNY K POUŽITÍ A ÚDRŽBĚ

Č. W000273158 - W000273159



VYDÁNÍ : CS
REVIZE : L
DATUM : 06 - 2023

Návod k použití

KAT. Č.: 8695 5511

Původní návod k používání

LINCOLN[®]
ELECTRIC

Výrobce vám děkuje za projevovou důvěru vyjádřenou nákupem tohoto příslušenství. Při dodržování pokynů pro používání a údržbu budete naprosto spokojeni.

Jeho konstrukce, specifikace komponentů a jeho výroba jsou v souladu s platnými evropskými směrnici.

Vyzýváme vás, abyste nahlédli na přiložené prohlášení CE, kde se seznámíte se směrnici, kterým příslušenství podléhá.

Výrobce neručí za škody vzniklé připojením součástí, které nebyly doporučeny pro tento výrobek.

Pro vaši bezpečnost následuje výtah ze seznamu doporučení a požadavků, z nichž mnohé se vyskytují v zákoníku práce.

Nakonec bychom vás chtěli laskavě požádat, abyste informovali svého dodavatele o případných chybách, které najdete v tomto návodu k použití.

Obsah

A - PREZENTACE	3
B - MONTÁŽ.....	4
C - KONFIGURACE	5
1 - TIG samotný	6
2 - TIG s antikoročním plynem	6
3 - TIG s antikoročním plynem	7
4 - Antikoroční plyn samotný	7
5 - Inertní plyn samotný	8
6 - Antikoroční plyn + inertní plyn	8
D - SCHÉMA PŘIPOJENÍ	9
1 - TIG jednoduchý.....	9
2 - Plazma - hmotnostní regulace průtoku „RDM“	10
E - ÚDRŽBA	11
1 - Náhradní díly	11
OSOBNÍ POZNÁMKY	14

INFORMACE

Tato technická dokumentace je určena pro následující stroj či stroje / výrobky:

- Doplňková plynová skříňka
- Další doplňkový plyn



Tento návod i výrobek, k němuž je přiřazen, se odvolává na příslušné platné normy.



Přečtěte si pozorně tento návod před instalací, použitím či údržbou tohoto přístroje. Uchovejte tento návod na bezpečném místě pro možné použití v budoucnu. Tento návod má následovat přístroj či stroj v případě změny majitele a provázet ho až do jeho zničení.



Displej a manometr:

Měřicí přístroje nebo displeje napětí, intenzity, rychlosti, tlaku...ať analogové či digitální, je nutno považovat za indikátory.



Ohledně provozních pokynů, nastavení, odstraňování poruch a náhradních dílů viz bezpečnostní pokyny k použití a speciální údržbě.

REVIZE

REVIZE : E DATUM : 08/09

Označení	Strana
Česká verze	

REVIZE : F DATUM : 09/09

Označení	Strana
Výměna gyrometru	11

REVIZE : G DATUM : 04/11

Označení	Strana
Přidáno „Seřízení“	3

REVIZE : H DATUM : 04/11

Označení	Strana
Náhradní díly	

REVIZE : I DATUM : 03/13

Označení	Strana
Náhradní díly	

REVIZE : J DATUM : 07/03

Označení	Strana
Aktualizace NERTAMATIC Plus	10 - 11

























REVIZE : K DATUM : 11/21

Označení	Strana
Změna loga	

REVIZE : L DATUM : 06/23

Označení	Strana
Aktualizace Dodatek „Instalace LINC-MASTER“	

SLOVNÍK SYMBOLŮ

	Povinnost přečíst si návod k použití.		Signál nebezpečí.
	Povinnost nosit bezpečnostní obuv.		Výstraha na riziko nebo nebezpečí způsobené elektrickým proudem.
	Povinnost nosit ochranná sluchátka proti hluku.		Výstraha na riziko nebo nebezpečí způsobené překážkou na zemi.
	Povinnost nosit ochrannou přilbu.		Výstraha na riziko nebo nebezpečí pádu.
	Povinnost nosit ochranné rukavice.		Výstraha na riziko nebo nebezpečí způsobené zavěšeným nákladem.
	Povinnost nosit ochranné brýle.		Výstraha na riziko nebo nebezpečí způsobené horkým povrchem.
	Povinnost nosit ochranný štít.		Výstraha na riziko nebo nebezpečí způsobené pohybujícími se mechanickými díly.
	Povinnost nosit ochranný oděv.		Výstraha na riziko nebo nebezpečí způsobené pohybem uzavření mechanických dílů zařízení.
	Povinnost čistit pracovní oblast.		Výstraha na riziko nebo nebezpečí způsobené laserovými paprsky.
	Povinnost nosit ochranu dýchacích cest.		Výstraha na riziko nebo nebezpečí způsobené překážkou ve výšce.
	Vyžaduje vizuální kontrolu.		Výstraha na riziko nebo nebezpečí způsobené špičatým předmětem.
	Indikuje operaci mazání.		Zákaz vstupu do označené oblasti osobám s kardiostimulátorem.
	Vyžaduje zásah údržby.		



W000273158

W000273159

Plynová skříňka W000273158 může ovládat až dva průtoky plynu: ochranný plyn hořáku, inertní nebo antikorozi.

Základní vybavení tvoří gyrometr 4 až 40 l/min a elektroventil a možnost připojení druhého plynového vedení W000273159 rovněž s gyrometrem a elektroventilem.

Seřízení:

- 3 bary → 4 - 30 l/mn

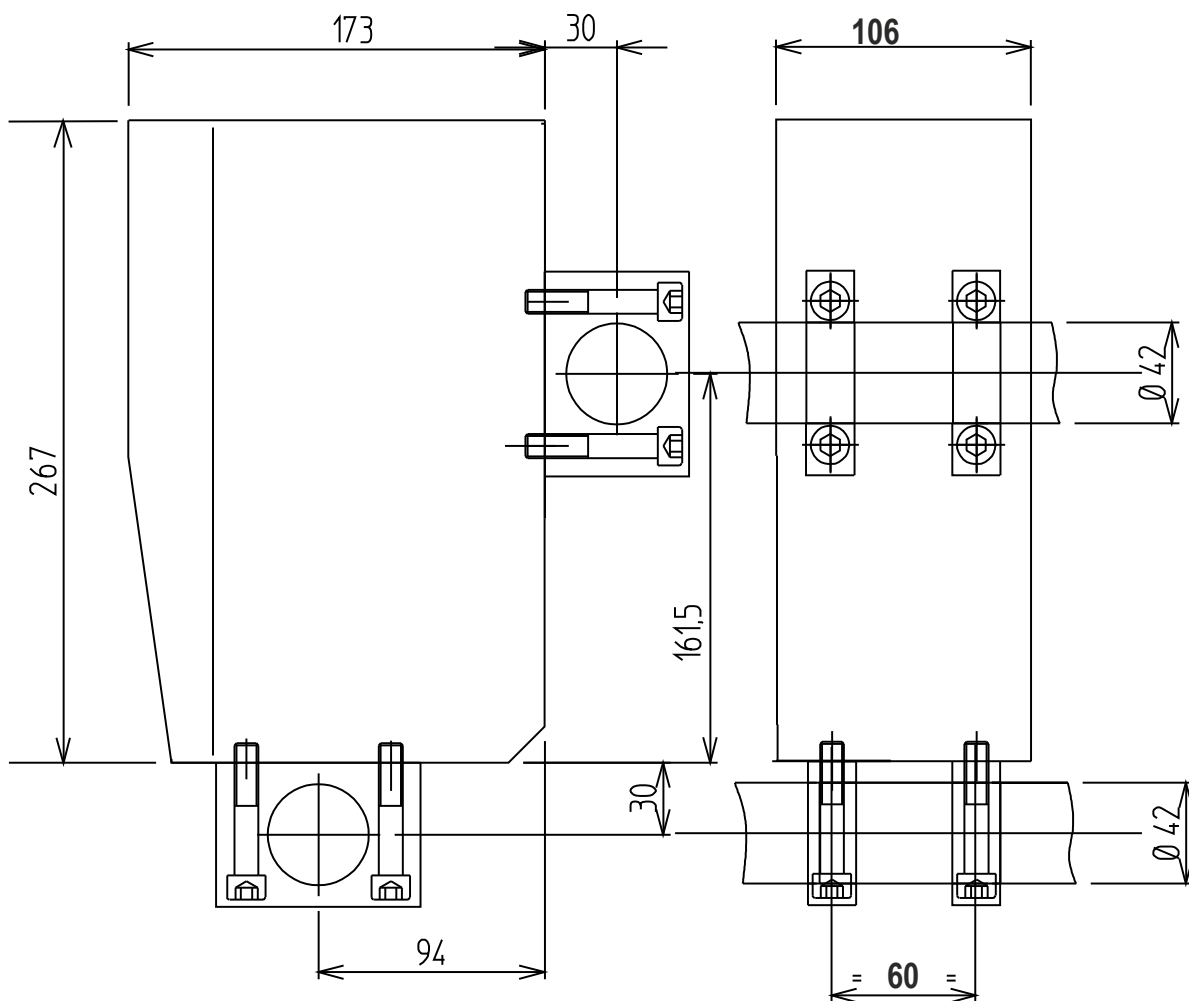

Připevněte upevňovací kroužky na přední nebo spodní stranu skříňky (použijte stejnou stranu jako ovládací pult).

Upevněte skříňku na nosnou tyč vedle ovládacího pultu.

C - KONFIGURACE

Vyberte požadovaný typ montáže podle svařovacího zařízení.

Základní skříňka je dodána se sadou destiček **D4 D5**, které je třeba umístit podle typu použití (viz následující strany).



Pro montáž destiček nebo instalaci druhého průtokoměru:

- Odmontujte přední a zadní stranu **D1 D2** tak, že nejdříve odmontujete matice **D3**
- Namontujte odpovídající destičky **D4 a D5**
- Namontujte zpět obě části a matice.

V zadní části skříňky připojte plynovou láhev (přívod plynu).

< 45 psi
< 3 bar



Na výstupy plynu připojte hadice vedoucí od připojovací skříně hořáku.



Viz dokument:

- **86955510:** Instalace **NERTAMATIC 450 Plus**
- **86955520:** Instalace **LINC-MASTER**

Připojte konektor harting na **P1** a druhý konec na **J1** karty rozhraní.

Instalace **NERTAMATIC 450 Plus**

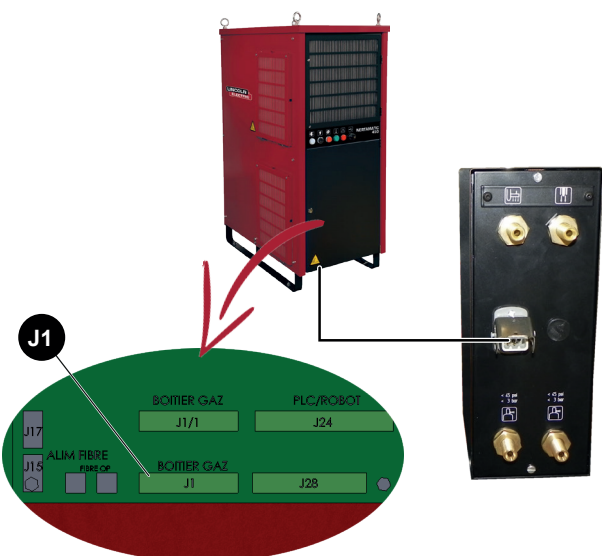

Instalace **LINC-MASTER**

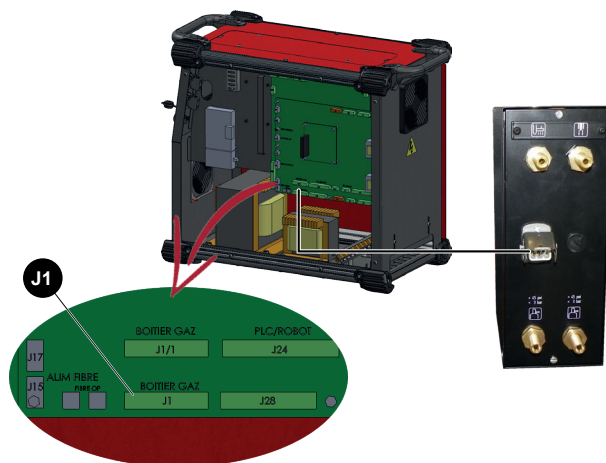

1 - TIG samotný

Přední strana



Zadní strana

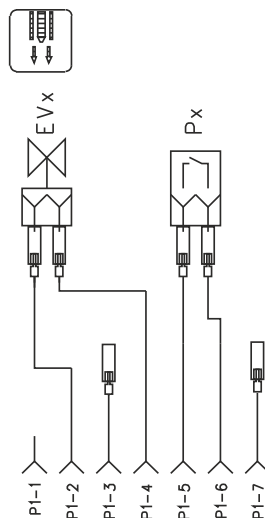
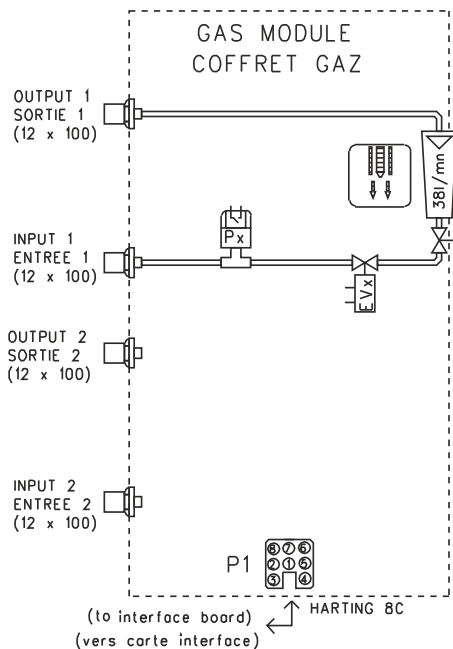

2 - TIG s antikorozním plynem

Přední strana



Zadní strana

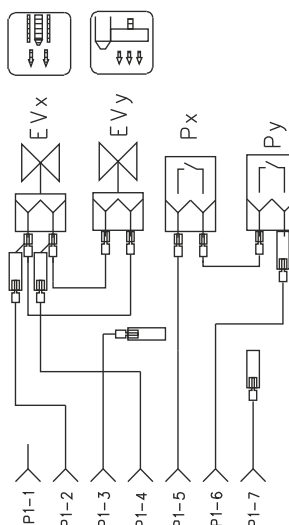
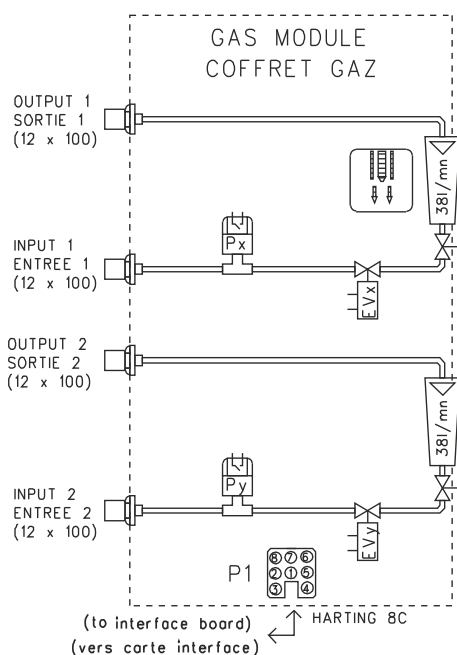

3 - TIG s antikorozičním plynem

Přední strana



Zadní strana

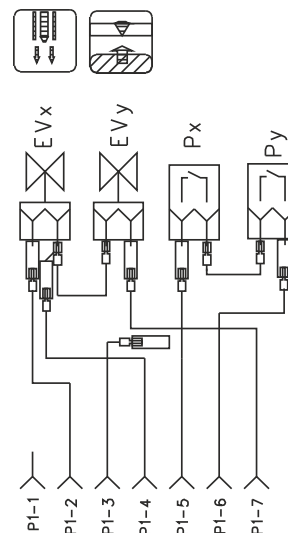
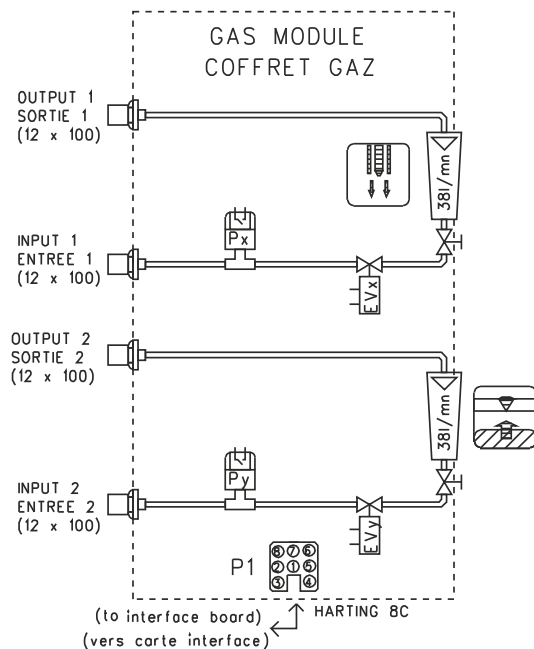

4 - Antikoroziční plyn samotný

- druhá skříňka v případě montáže TIG + inertní plyn + antikoroziční plyn

Přední strana



Zadní strana

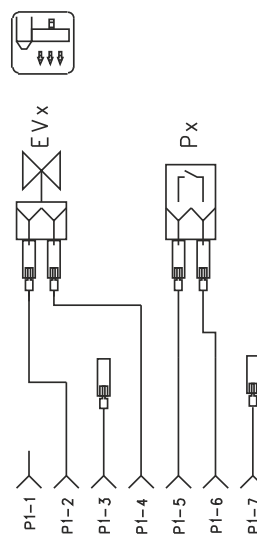
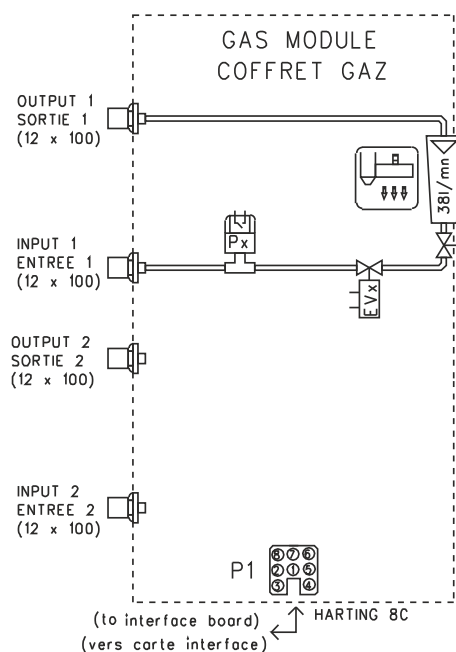

5 - Inertní plyn samotný

Přední strana



Zadní strana

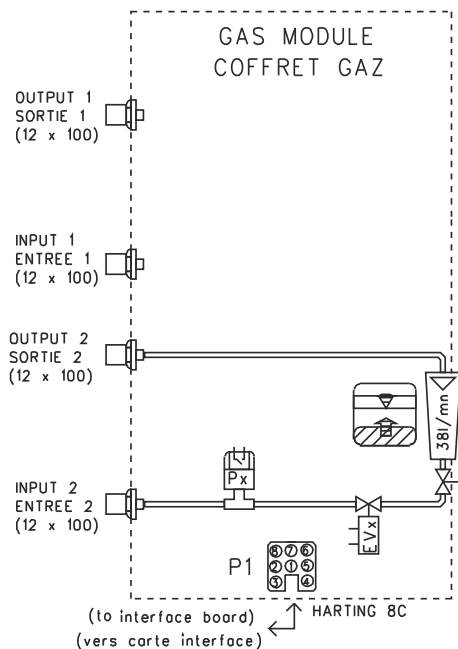

Poznámka: v tomto případě namontujte průtokoměr vpravo a změňte kabeláž podle tohoto schématu

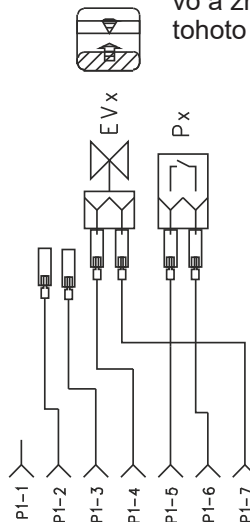

6 - Antikorozní plyn + inertní plyn

• použití se zařízením pro hmotnostní regulaci průtoku „RDM“

Přední strana



Zadní strana

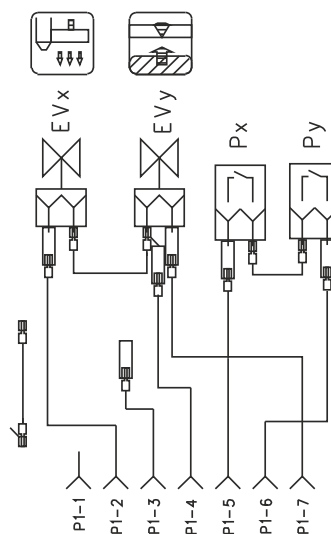
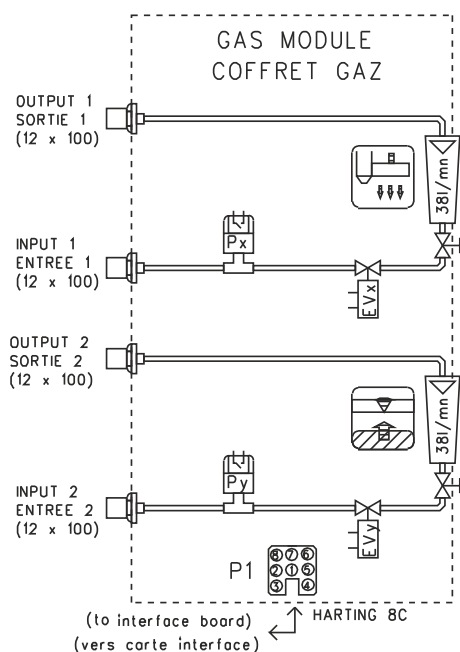

1 - TIG jednoduchý

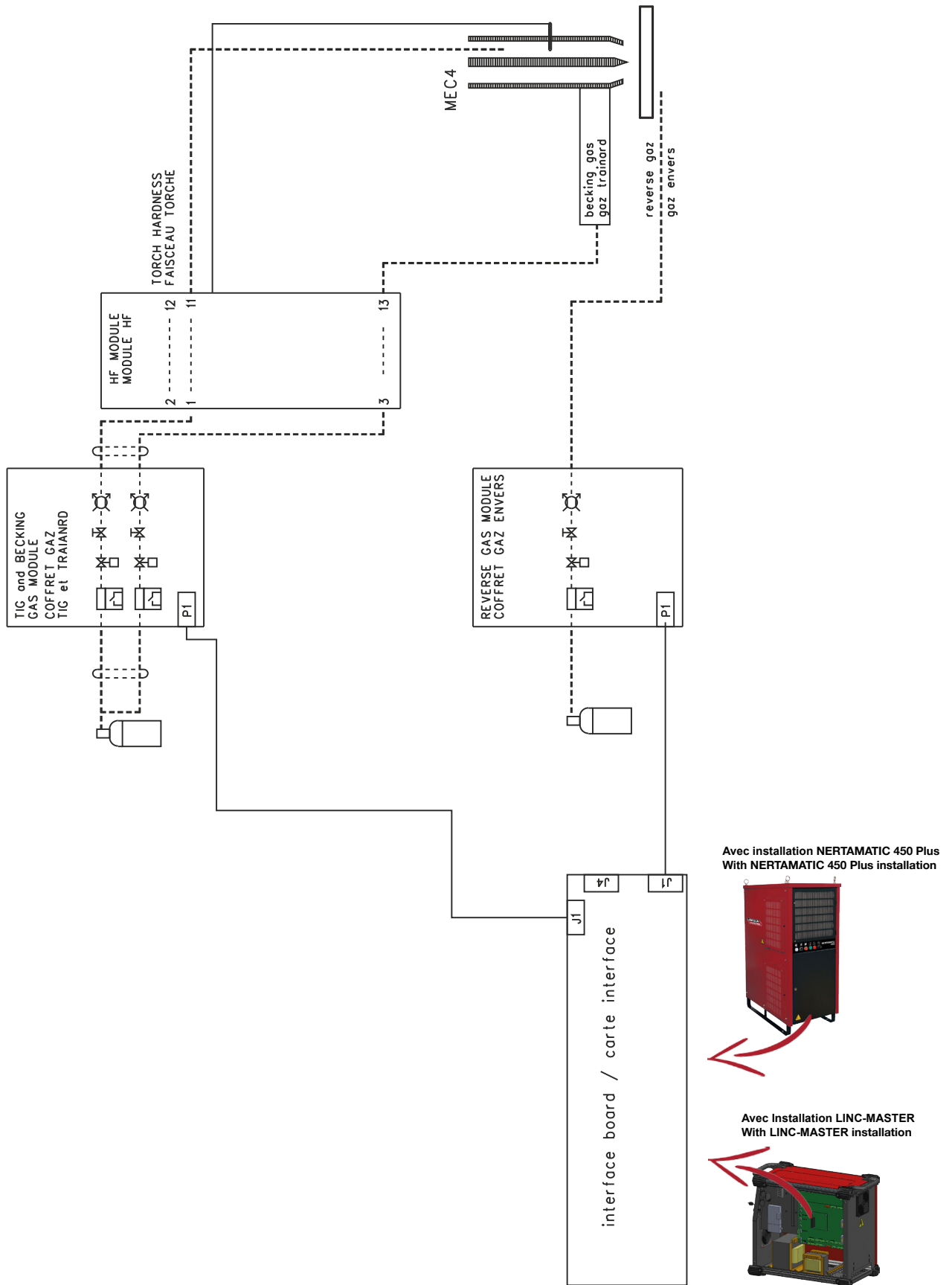

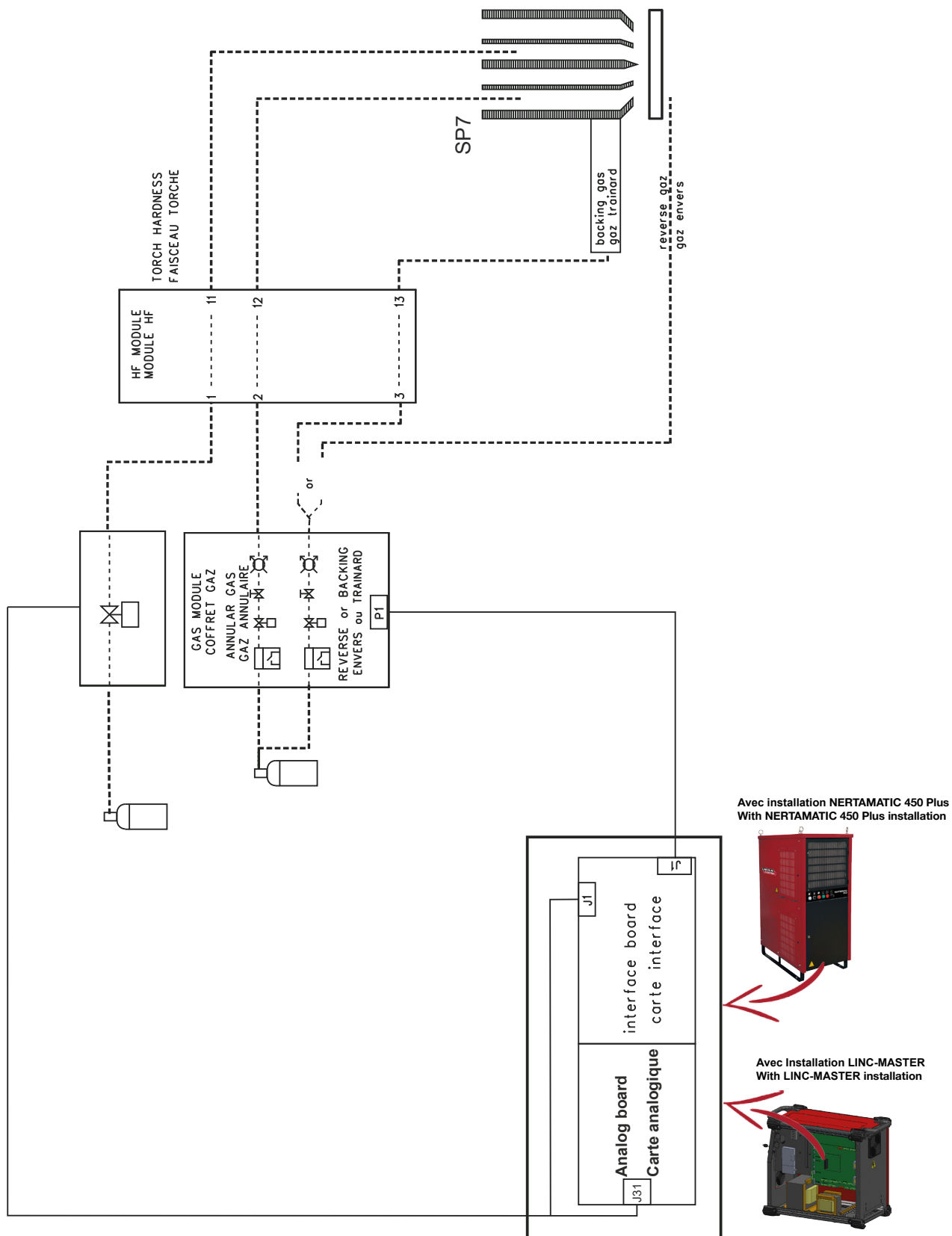

1 - Náhradní díly

Jak objednat:

Fotografie a nákresy zřetelně identifikují každou součástku zařízení nebo instalace.

Popisné tabulky obsahují 3 druhy položek:

- položky běžně na skladě: ✓
- položky, které nejsou na skladě: ✗
- položky dostupné na objednávku: bez označení

(Pro tyto díly doporučujeme poslat kopii náležitě vyplněné stránky seznamu dílů. Prosíme o vyplnění počtu požadovaných dílů, označení typu a sériového čísla vašeho zařízení do sloupce objednávky.)

Pro položky vyobrazené na fotografiích nebo nákresech, které nejsou uvedeny v tabulkách, pošlete kopii stránky s vyobrazením se zvýrazněným požadovaným dílem.

Například:

Pol.	Kat. č.	Sklad	Obj.	Označení
E1	W000XXXXXX	✓		Deska rozhraní zařízení
G2	W000XXXXXX	✗		Průtokoměr
A3	P9357XXXX			Sítotiskem potištěný přední panel

✓	běžně na skladě
✗	není na skladě na objednávku

- Pro objednávku dílů zadejte požadované množství a vyplňte číslo vašeho zařízení do níže uvedeného pole.

 Type <input type="text"/> Matricule <input type="text"/>	→	TYP:
	→	Rejstřík:

Stará verze:
(po číslo 00467LD366)

Nová verze:
(od čísla 00468LD366)

Vyměňte skříňku za novou verzi:

- W000273158 pro 1 plyn
- W000273158+ W000273159 pro 2 plyny



C1



C2

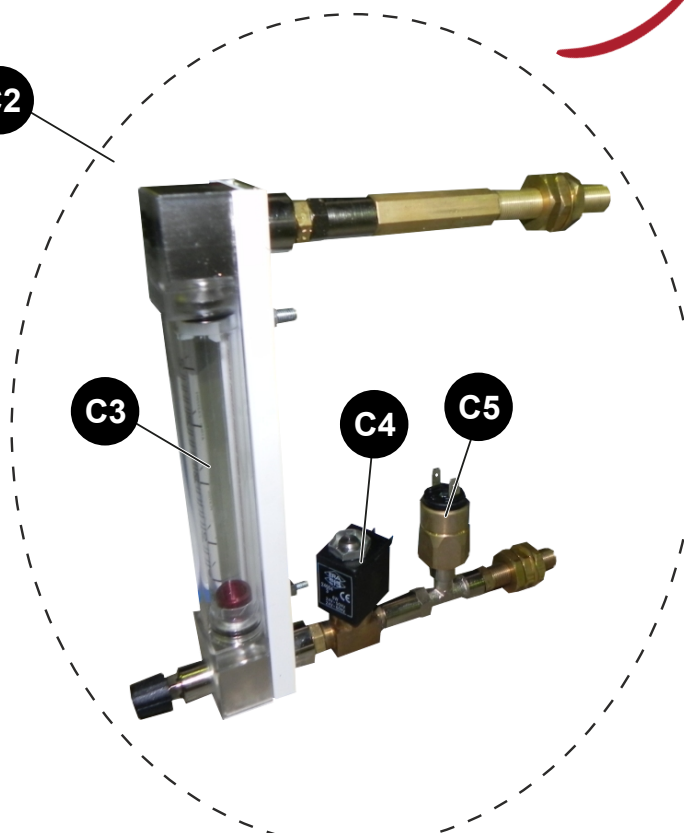

C3

C4

C5

C8

C7

C6

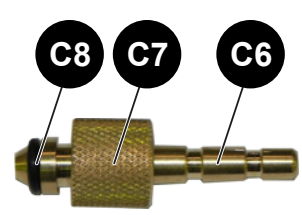

✓	běžně na skladě
✗	není na skladě na objednávku

Pol.	Kat. č.	Sklad	Obj.	Označení
C1	W000273158	✓		Kompletní skříňka
C2	W000273159	✓		Doplňěk druhého plynového vedení
C3	W000352160	✓		pouze gyrometr
C4	W000147385	✓		Elektroventil 2/2NF 24V50Hz 0-10b 1/8G
C5	W000352161	✓		Tlakový snímač 0 - 10 barů
C6	W000352152	✓		Olivka
C7	S33760211	✓		Matice argon
C8	W000147372	✓		O-kroužek

- Pro objednávku dílů zadejte požadované množství a vyplňte číslo vašeho zařízení do níže uvedeného pole.

 Type <input type="text"/> Matricule <input type="text"/>	→	TYP:	<input type="text"/>
	→	Rejstřík:	<input type="text"/>

