

# CITOTIG 1600 HPF

**OERLIKON**



- EN Safety instruction for use and maintenance - Do not destroy this manual  
FR Instruction de securite d'emploi et d'entretien - Conserver ce livret d'instructions  
ES Instrucciones de seguridad, empleo y mantenimiento - Conservar el presente manual  
IT Istruzioni per la sicurezza nell'uso e per la manutenzione - Conservare il presente libretto  
DE Betriebs-Wartungs und Sicherheitsanleitung - Das vorliegende Handbuch gut aufbewahren  
PT Instruções de segurança de utilização e de manutenção - Conserve este manual  
SV Instruktioner för säkerhet, användning och underåll - Spar denna handledning  
NL Veiligheidsinstructies voor gebruik en onderhoud - Bewaar deze handleiding  
DA Sikkerhedsanvisninger for anvendelse og vedligeholdelse - Ødelæg ikke denne betjeningsvejledning  
NO Sikkerhetsmessige oppfordringer for anvendelser og vedlikehold - Ikke destruer denne manualen  
FI Käyttöä ja huoltoa koskevat turvallisuusohjeet - Säilytä tämä käyttöohjekirja ehjänä  
RO Instrucțiuni privind siguranța în exploatare și întreținerea - Pastrati acest manual  
SK Bezpečnostné pokyny pri používaní a pri údržbe - Odložte si tento návod na použitie  
CS Bezpečnostní pokyny pro používání a údržbu - Návod na používání si uchovejte  
PL Instrukcje bezpieczeństwa podczas obsługi i konserwacji - Zachować niniejszą instrukcję na przyszłość  
RU Руководство по безопасной эксплуатации и техническому обслуживанию

Cat. Nr.: 800035736  
Rev.: 00  
Date: 07. 07. 2009

CE

[www.airliquidewelding.com](http://www.airliquidewelding.com)  
Air Liquide Welding - 13, rue d'Epluches - BP 70024 Saint-Ouen L'Aumône

 **AIR LIQUIDE**  
WELDING™

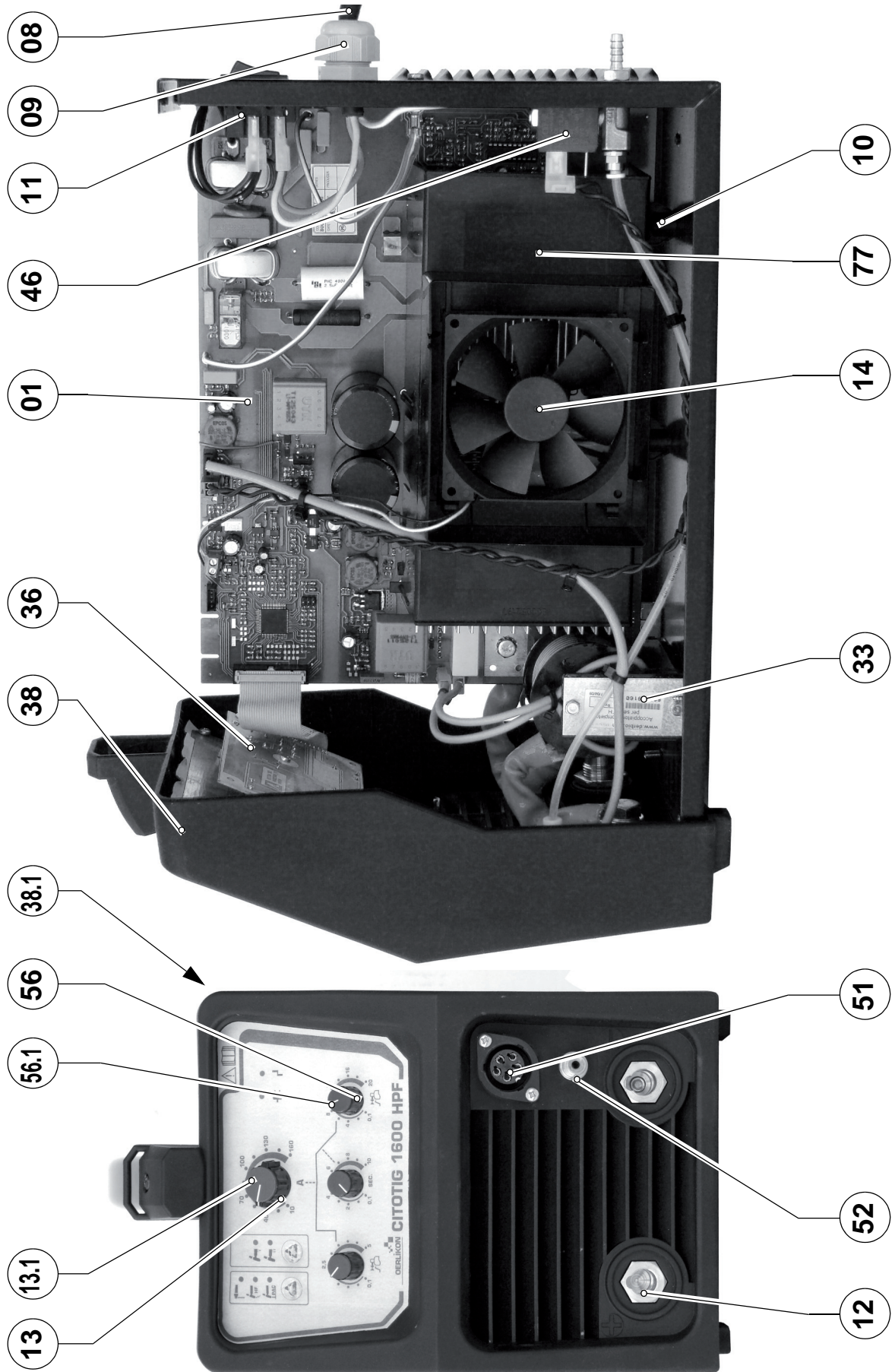

**SPARE PARTS / PIÈCES DÉTACHÉES / LISTA DE LAS PIEZAS DE RECAMBIO / LISTA PEZZI DI RICAMBIO / ERSATZTEILLISTE / PEÇAS SOBRESSELENTES  
RESERVEDELAR / WISSELSTUKKEN / LISTE AF RESERVEDELE / LISTE OVER RESERVEDELER / VARAOSALUETTELO / LISTA PIESE COMPONENTE  
ZOZNAM NÁHRADNÝCH DIELOV / SEZNAM NÁHRADNÍCH DÍLŮ / PÓTALKATRÉSZEK LISTÁJA / LISTA CZĘŚCI ZAMIENNYCH  
ΚΑΤΑΛΟΓΟΣ ΑΝΤΑΛΛΑΚΤΙΚΩΝ / ПЕРЕЧЕНЬ ЗАПАСНЫХ ЧАСТЕЙ**

R.	CODE	DESCRIPTION	DESCRIPTION	DESCRIPCIÓN	DESCRIZIONE
01	W000275698	CIRCUIT BOARD	CIRCUIT ÉLECTRONIQUE	CIRCUITO ELECTRÓNICO	CIRCUITO ELETTRONICO
36	W000275699	CIRCUIT BOARD	CIRCUIT ÉLECTRONIQUE	CIRCUITO ELECTRÓNICO	CIRCUITO ELETTRONICO
08	W000277414	POWER CABLE	CÂBLE ALIMENTATION	CABLE DE ALIMENTACIÓN	CAVO DI ALIMENTAZIONE
10	W000352073	SECURING BLOCK	BLOC DE FIXATION	BLOQUEO DE FIJACIÓN	BLOCCETTO FISSAGGIO
11	W000352016	SWITCH	INTERRUPTEUR	INTERRUPTOR	INTERRUTTORE
12	W000231163	DINSE COUPLING	CONNEXION (POUR) DINSE	CONEXIÓN (CON) DINSE	COLLEGAMENTO (PER) DINSE
13	W000352019	KNOB	BOUTON	PERILLA	MANOPOLA
13.1	W000352043	HOOD	CAPUCHON	CAPUCHÓN	CAPPUCCIO
56	W000352022	KNOB	BOUTON	PERILLA	MANOPOLA
56.1	W000253148	HOOD	CAPUCHON	CAPUCHÓN	CAPPUCCIO
14	W000270554	FAN UNIT	MOTOVENTILATEUR	MOTOR DEL VENTILADOR	MOTOVENTILATORE
38	W000272991	FRONT FRAME	CADRE AVANT	BASTIDOR DELANTERO	TELAIO ANTERIORE
38.1	W000272990	REAR FRAME	CADRE ARRIÈRE	BASTIDOR TRASERO	TELAIO POSTERIORE
77	W000270555	AIR CONVEYOR	CONVOYEUR AÉRIEN	TRANSPORTADOR NEUMÁTICO	TRASPORTATORE AD ARIA
51	W000227589	CONNECTOR	CONNECTEUR	CONECTOR	CONNETTORE
52	W000274819	GAS CONNECTION	RACCORD GAZ	RACOR GAS	RACCORDO GAS
33	W000070016	COUPLER	COUPLEUR	ACOPLADOR	ACCOPIATORE
46	W000227800	SOLENOID VALVE	ELECTROVANNE	ELECTROVALVULA	ELETTROVALVOLA

R.	CODE	BESCHREIBUNG	DESCRIÇÃO	BESKRIVNING	BESCHRIJVING
01	W000275698	ELEKTR. SCHALTUNG	CIRCUITO ELECTRÓNICO	ELEKTRONISK KRETS	ELEKTRONISCH CIRCUIT
36	W000275699	ELEKTR. SCHALTUNG	CIRCUITO ELECTRÓNICO	ELEKTRONISK KRETS	ELEKTRONISCH CIRCUIT
08	W000277414	SPEISEKABEL	CABO DE ALIMENTAÇÃO	NÄTKABEL	VOEDINGSKABEL
10	W000352073	BEFESTIGUNGSBLOCK	BLOCO DE FIXAÇÃO	FÄSTBLOCK	BEVESTIGINGSBLOKJE
11	W000352016	SCHALTER	INTERRUPTOR	STRÖMBRYTARE	SCHAKELAAR
12	W000231163	ANSCHLUSS FÜR DINSE	CONEXÃO (PARA) DINSE	ANSLUTNING FÖR DINSE	AANSLUITING (VOOR) DINSE
13	W000352019	DREHKNOPF	BOTÃO	RATT	KNOP
13.1	W000352043	KAPPE	TAMPA	NIPPEL	DOPJE
56	W000352022	DREHKNOPF	BOTÃO	RATT	KNOP
56.1	W000253148	KAPPE	TAMPA	NIPPEL	DOPJE
14	W000270554	MOTORVENTILATOR	VENTILADOR ELÉCTRICO	FLÄKT	MOTORVENTILATOR
38	W000272991	VORDERRAHMEN	ARMAÇÃO FRONTAL	FRONTRAM	VOORSTE RAAMWERK
38.1	W000272990	HINTERRAHMEN	ARMAÇÃO TRASEIRA	BAKRAM	ACHTERSTE RAAMWERK
77	W000270555	LUFTFÖRDERER	TRANSPORTADOR DE AR	LUFTMATARE	LUCHTTRANSPORTBAND
51	W000227589	ANSCHLUSS	CONECTOR	KONTAKT	CONNECTOR
52	W000274819	GASANSCHLUSS	UNIÃO DO GÁS	GASKOPPLING	GASAANSLUITING
33	W000070016	KUPPLUNGSSCHLAUCH	ACOPLADOR	KOPPLAR	KOPPELSTUK
46	W000227800	MAGNETVENTIL	SOLENOIDE	ELEKTROVENTIL	ELEKTROMAGNETISCHE KLEP

**SPARE PARTS / PIÈCES DÉTACHÉES / LISTA DE LAS PIEZAS DE RECAMBIO / LISTA PEZZI DI RICAMBIO / ERSATZTEILLISTE / PEÇAS SOBRESSELENTES  
RESERVEDELAR / WISSELSTUKKEN / LISTE AF RESERVEDELE / LISTE OVER RESERVEDELER / VARAOSALUETTELO / LISTA PIESE COMPONENTE  
ZOZNAM NÁHRADNÝCH DIELOV / SEZNAM NÁHRADNÍCH DÍLŮ / RÓTALKATRÉSZEK LISTÁJA / LISTA CZĘŚCI ZAMIENNYCH  
ΚΑΤΑΛΟΓΟΣ ΑΝΤΑΛΛΑΚΤΙΚΩΝ / ПЕРЕЧЕНЬ ЗАПАСНЫХ ЧАСТЕЙ**

R.	CODE	BESKRIVELSE	BESKRIVELSE	LAITEKUIVAUS	DESCRIZIONE
01	W000275698	PRINT	KRETS PLATE	PIIRILEVY	CIRCUIT ELECTRONIC
36	W000275699	PRINT	KRETS PLATE	PIIRILEVY	CIRCUIT ELECTRONIC
08	W000277414	FORSYNNINGSKABEL	TILKOBLINGSKABEL	VIRTAKAAPELI	CABLU DE ALIMENTARE
10	W000352073	BLOKTILSLUTNING	BLOKK TILKOBLING	LOHKON KIINNITYS	BLOC DE FIXARE
11	W000352016	AFBRYDER	KOBLE OM BRYTER	KYTKIN	ÎNTRERUPĂTOR
12	W000231163	TILSLUTNING FOR DINSE	TILKOBLING FOR DINSE	DINSE-LITIN	CONEXIUNE DINSE
13	W000352019	REGULÆRINGSHJUL	REGULASJON HJUL	NUPPI	BUTON
13.1	W000352043	LÅG	DEKSEL	SUOJAPELTI	CAPAC
56	W000352022	REGULÆRINGSHJUL	REGULASJON HJUL	NUPPI	BUTON
56.1	W000253148	LÅG	DEKSEL	SUOJAPELTI	CAPAC
14	W000270554	UDLUFTNINGSENHED	LUFTE ENHET	PUHALLIN	VENTILATORU
38	W000272991	FORRAMME	FRONT RAMME	ETUKEHIKKO	CADRU FAȚĂ
38.1	W000272990	BAGRAMME	BAK RAMME	TAKAKHIKKO	CADRU SPATE
77	W000270555	LUFTRANSPORTBÅND	LUFT TRANSPORT	ILMAKULJETIN	PNEUMATICĂ DE TRANSPORT
51	W000227589	STIK	KONTAKT	LIITIN	CONECTOR
52	W000274819	GAS FORBINDELSE	GASS TILKOBLING	KAASU-YHTEYS	RACORD GAZ
33	W000070016	TILKOBLINGS	COUPLER	COUPLER	CUPLAJ COMPLET
46	W000227800	SOLENOIDKLAP	SOLENOID KLAFF	SOLENOIDIVENTTIILI	ELECTROVALVĂ

R.	CODE	POPIS KÓDO	POPIS KÓDU	OPIS	ОПИСАНИЕ
01	W000275698	OBVODOVÁ DOSKA	OBVODOVÁ DESKA	OBWOD ELEKTRONICZNY	ЭЛЕКТРОННАЯ СХЕМА
36	W000275699	OBVODOVÁ DOSKA	OBVODOVÁ DESKA	OBWOD ELEKTRONICZNY	ЭЛЕКТРОННАЯ СХЕМА
08	W000277414	NAPÁJANIE	NAPÁJENI	KABEL ZASILAJĄCY	КАБЕЛЬ ПИТАНИЯ
10	W000352073	ZABEZPEČOVACÍ BLOK	ZABEZPEČOVACÍ BLOK	PŁYTKA MOCUJĄCA	БЛОК КРЕПЕЖНЫЙ
11	W000352016	PREPÍNAČ	PŘEPÍNAČ	WYŁĄCZNIK	РУЧКА
12	W000231163	PRIPOJENIE PRE DINSE	PŘIPOJENÍ PRO DINSE	PRZYŁĄCZE / UCHWYTY DINSE	СОЕДИНЕНИЕ DINSE
13	W000352019	OVLÁDACÍ GOMBIK	OVLÁDACÍ KNOFLIK	POKRĘTŁO	ГАЙКА ИЗ НЕЙЛОНА
13.1	W000352043	KRYT POTENCIOMETRA	KRYT POTENCIOMETRU	NASADKA	КОЛПАК
56	W000352022	OVLÁDACÍ GOMBIK	OVLÁDACÍ KNOFLIK	POKRĘTŁO	ГАЙКА ИЗ НЕЙЛОНА
56.1	W000253148	KRYT POTENCIOMETRA	KRYT POTENCIOMETRU	NASADKA	КОЛПАК
14	W000270554	VETRACIA JEDNOTKA	VĚTRACÍ JEDNOTKA	WIRNIK	ЭЛЕКТРОВЕНТИЛЯТОР
38	W000272991	PREDNÝ RÁM	PŘEDNÍ RÁM	KADŁUB OŚCIEŻNICA PRZEDNIA	ПЕРЕДНЯ РАМА
38.1	W000272990	ZADNÝ RÁM	ZADNÍ RÁM	KADŁUB OŚCIEŻNICA TYLNA	ЗАДНЯЯ РАМА
77	W000270555	VZDUCHOVÝ DOPRAVNÍK	VZDUCHOVÝ DOPRAVNÍK	PRZENOŚNIK POWIETRZA	ПНЕВМАТИЧЕСКИЙ КОНВЕЙЕР
51	W000227589	KONEKTOR	KONEKTOR	ŁĄCZNIK	СОЕДИНИТЕЛЬ
52	W000274819	PLYNOVÁ PŘÍPOJKA	PLYNOVÁ PŘÍPOJKA	ZŁĄCZE GAZOWE	СОЕДИНИТЕЛЬ ГАЗОВЫЙ
33	W000070016	VÝSTUPNÁ TLMIVKA	VÝSTUPNÁ TLMIVKA	KOMPLETNY UKŁAD ŁĄCZĄCY	МУФТА
46	W000227800	SOLENOIDOVÝ VENTIL	SOLENOIDOVÝ VENTIL	ELEKTROZAWÓR	ЭЛЕКТРОКЛАПАН